



# Series e-90

## Close-Coupled In-Line Centrifugal Pumps



**Bell & Gossett**

a xylem brand



# Tabla de contenidos

<b>1</b>	<b>Introducción y seguridad.....</b>	<b>2</b>
1.1	Introducción.....	2
1.2	Seguridad.....	2
1.2.1	Terminología y símbolos de seguridad.....	2
1.2.2	Seguridad del usuario.....	3
1.2.3	Protección del medio ambiente.....	4
<b>2</b>	<b>Transporte y almacenaje .....</b>	<b>6</b>
2.1	Examinar la entrega.....	6
2.1.1	Examinar el paquete.....	6
2.1.2	Examinar la unidad.....	6
2.2	Elevación de la bomba.....	6
2.3	Almacenamiento a largo plazo.....	6
<b>3</b>	<b>Descripción del producto .....</b>	<b>8</b>
3.1	Descripción general.....	8
3.2	Especificaciones de funcionamiento.....	8
<b>4</b>	<b>Instalación .....</b>	<b>9</b>
4.1	Instalación previa.....	9
4.1.1	Pautas de ubicación de la bomba.....	9
4.1.2	Lista de verificación de tuberías.....	10
4.1.3	Instalación de típico.....	11
4.2	Conexión del cableado.....	12
<b>5</b>	<b>Entrega, puesta en marcha, operación y apagado.....</b>	<b>13</b>
5.1	Preparación para la puesta en marcha.....	13
5.1.1	Verificación de la rotación.....	13
5.2	Requisitos de lubricación.....	14
5.3	Cebado de la bomba.....	14
5.4	Puesta en marcha de la bomba.....	14
5.5	Precauciones para la utilización de la bomba.....	15
5.6	Apagado de la bomba.....	15
<b>6</b>	<b>Mantenimiento.....</b>	<b>17</b>
6.1	Desmontaje.....	17
6.1.1	Precauciones de desmontaje.....	17
6.1.2	Drenaje de la bomba.....	17
6.1.3	Sección transversal típica.....	18
6.1.4	Extraiga el ensamble del sello para todos los tamaños.....	18
6.2	Inspecciones de prearmado.....	19
6.2.1	Pautas para el reemplazo.....	19
6.3	Reensamblado.....	20
6.3.1	Remontaje del ensamble del sello.....	20
6.3.2	Valores de par de los tornillos de cabeza.....	20
6.3.3	Mantenimiento del comerciante .....	21
<b>7</b>	<b>Garantía del producto.....</b>	<b>22</b>

# 1 Introducción y seguridad

## 1.1 Introducción

### Objetivo de este manual

El objetivo de este manual es proveer la información necesaria para:

- Instalación
- Funcionamiento
- Mantenimiento



---

#### PRECAUCIÓN:

Lea este manual atentamente antes de instalar y utilizar el producto. El uso incorrecto de este producto puede provocar lesiones personales y daños a la propiedad, además puede anular la garantía.

---

#### AVISO:

Guarde este manual para obtener referencia en el futuro y manténgalo disponible en la ubicación de la unidad.

---

### Solicitud de otra información

Las versiones especiales pueden suministrarse con folletos instructivos complementarios. Consulte el contrato de ventas para ver las modificaciones o características de la versión especial. Para obtener instrucciones, situaciones o eventos que no se consideren en este manual o en el documento de ventas, comuníquese con el representante de Xylem más cercano.

Especifique siempre el tipo de producto y el código de identificación exactos cuando solicite información técnica o piezas de repuesto.

## 1.2 Seguridad



---

#### ADVERTENCIA:

- El operador debe tener en cuenta las precauciones de seguridad para evitar lesiones físicas.
  - La operación, la instalación o el mantenimiento de la unidad de la bomba que se realicen de cualquier manera que no sea la indicada en este manual pueden provocar daños al equipo, lesiones graves o la muerte. Esto incluye todas las modificaciones realizadas en el equipo o el uso de piezas no suministradas por Xylem. Si tiene alguna duda con respecto al uso previsto del equipo, póngase en contacto con un representante de Xylem antes de continuar.
  - No cambie la aplicación de servicio sin la aprobación de un representante autorizado de Xylem.
- 



---

#### PRECAUCIÓN:

Debe observar las instrucciones contenidas en este manual. De lo contrario, podrían producirse lesiones físicas, daños o demoras.

---



### 1.2.1 Terminología y símbolos de seguridad

#### Acerca de los mensajes de seguridad

Es fundamental que lea, comprenda y cumpla con los mensajes y las reglamentaciones de seguridad antes de manipular el producto. Estas se publican con el fin de prevenir estos riesgos:



- Accidentes personales y problemas de salud
- Daño al producto y sus alrededores
- Funcionamiento defectuoso del producto

### Niveles de peligro

Nivel de peligro	Indicación
 <b>PELIGRO:</b>	Una situación peligrosa que, si no se evita, provocará la muerte o lesiones graves.
 <b>ADVERTENCIA:</b>	Una situación peligrosa que, si no se evita, puede provocar la muerte o lesiones graves.
 <b>PRECAUCIÓN:</b>	Una situación peligrosa que, si no se evita, puede provocar lesiones leves o moderadas.
<b>AVISO:</b>	Los avisos se utilizan cuando existe riesgo de daño al equipo o un menor rendimiento, pero no lesiones potenciales.

### Símbolos especiales

Algunas categorías de peligros tienen símbolos específicos, como se muestra en la tabla siguiente.

Peligro eléctrico	Peligro de campos magnéticos
 <b>Peligro eléctrico:</b>	 <b>PRECAUCIÓN:</b>

## 1.2.2 Seguridad del usuario

### Reglas de seguridad generales

Se aplican estas reglas de seguridad:

- Mantenga siempre limpia la zona de trabajo.
- Preste atención a los riesgos presentados por el gas y los vapores en el área de trabajo.
- Evite todos los peligros eléctricos. Preste atención a los riesgos de sufrir una descarga eléctrica o los peligros del arco eléctrico.
- Siempre tenga en cuenta el riesgo de ahogarse, sufrir accidentes eléctricos y lesiones por quemaduras.

### Equipo de seguridad

Use equipo de seguridad conforme a las regulaciones de la compañía. Utilice este equipo de seguridad dentro del área de trabajo:

- Casco sólido
- Gafas de seguridad, preferentemente con protectores laterales
- Zapatos protectores
- Guantes protectores
- Máscara anti-gas
- Protección auditiva

- Kit de primeros auxilios
- Dispositivos de seguridad

**AVISO:**

Nunca haga funcionar una unidad a menos que los dispositivos de seguridad estén instalados. Consulte también la información específica acerca de los dispositivos de seguridad en otros capítulos de este manual.

**Conexiones eléctricas**

Las conexiones eléctricas deben ser realizadas por electricistas titulados de acuerdo con todas las reglamentaciones locales, estatales, nacionales e internacionales. Para obtener más información acerca de los requisitos, consulte las secciones relacionadas específicamente con las conexiones eléctricas.

**Precauciones que debe tomar antes de trabajar**

Observe estas precauciones de seguridad antes de trabajar con el producto o cuando interactúe con el producto:

- Coloque una barrera apropiada alrededor de la zona de trabajo; por ejemplo, una barandilla.
- Asegúrese de que todas las protecciones de seguridad estén colocadas y seguras.
- Asegúrese de tener una vía libre de salida.
- Asegúrese de que el producto no pueda rodar o caer y ocasionar daños personales o materiales.
- Asegúrese de que el equipo de elevación esté en perfectas condiciones.
- Use un arnés de elevación, un cable de seguridad y un dispositivo de respiración siempre que sea necesario.
- Deje que todos los componentes del sistema y de la bomba se enfríen antes de manipularlos.
- Asegúrese de limpiar el producto cuidadosamente.
- Desconecte y bloquee el suministro eléctrico antes de arrancar la bomba.
- Compruebe si existe algún riesgo de explosión antes de soldar o usar herramientas eléctricas de mano.

**1.2.2.1 Lave la piel y los ojos.**

Siga estos procedimientos para componentes químicos o fluidos peligrosos que hayan entrado en contacto con los ojos o la piel:

Estado	Operación
Componentes químicos o fluidos peligrosos en los ojos	<ol style="list-style-type: none"> <li>1. Mantenga sus párpados separados por la fuerza con sus dedos.</li> <li>2. Enjuague los ojos con solución oftalmológica o con agua potable durante al menos 15 minutos.</li> <li>3. Solicite atención médica.</li> </ol>
Componentes químicos o fluidos peligrosos en la piel	<ol style="list-style-type: none"> <li>1. Quítese las prendas contaminadas.</li> <li>2. Lávese la piel con agua y jabón durante por lo menos 1 minuto.</li> <li>3. Solicite atención médica si es necesario.</li> </ol>

**1.2.3 Protección del medio ambiente**

**Emisiones y desecho de residuos**

Observe las reglamentaciones y códigos locales sobre:

- Informe de emisiones a las autoridades apropiadas
- Clasificación, reciclado y desecho de residuos sólidos o líquidos
- Limpieza de derrames

### Sitios excepcionales



---

#### **PRECAUCIÓN: Peligro de radiación**

NO envíe el producto a Xylem si este ha estado expuesto a radiación nuclear, a menos que Xylem haya sido informado y se hayan acordado acciones apropiadas.

---

### Pautas para el reciclaje

Siempre respete las leyes y las regulaciones locales relacionadas con el reciclaje.

# 2 Transporte y almacenaje

## 2.1 Examinar la entrega

### 2.1.1 Examinar el paquete

1. Examine el paquete y compruebe que la entrega no contenga piezas dañadas o faltantes.
2. Registre las piezas dañadas o faltantes en el recibo y en el comprobante de envío.
3. Si algo no corresponde, presente una demanda contra la empresa de transporte.  
Si el producto se ha recogido en un distribuidor, realice la reclamación directamente al distribuidor.

### 2.1.2 Examinar la unidad

1. Retire los materiales de empaque del producto.  
Deseche los materiales del empaque según las regulaciones locales.
2. Examine el producto para determinar si existen piezas dañadas o si falta alguna pieza.
3. Si se aplica, desajuste el producto extrayendo tornillos, pernos o bandas.  
Tenga cuidado con los clavos y las bandas.
4. Si detecta algún problema, comuníquese con un representante de ventas.

## 2.2 Elevación de la bomba



---

### ADVERTENCIA:

- Las unidades ensambladas y sus componentes son pesados. Si no logra elevar y dar soporte a este equipo, se pueden provocar lesiones físicas graves y/o daños en el equipo. Eleve el equipo únicamente en los puntos de elevación específicamente identificados. Los dispositivos de elevación como pernos de izaje, estrobos y barras deben medirse, seleccionarse y utilizarse para toda la carga que se está elevando.
  - Riesgo de aplastamiento. La unidad y los componentes pueden ser pesados. Utilice los métodos de elevación adecuados y utilice calzado con puntas de acero en todo momento.
- 

Para elevar toda la bomba, utilice estrobos colocados alrededor de la unidad, como se muestra a continuación.



Figura 1: Método de elevación correcto

## 2.3 Almacenamiento a largo plazo

Si la unidad se almacena durante más de 6 meses, deben cumplirse estos requisitos:

- Almacene la unidad en un lugar cubierto y seco.
- Almacene la unidad lejos del calor, la suciedad y las vibraciones.
- Gire el eje con la mano varias veces al menos cada tres meses.

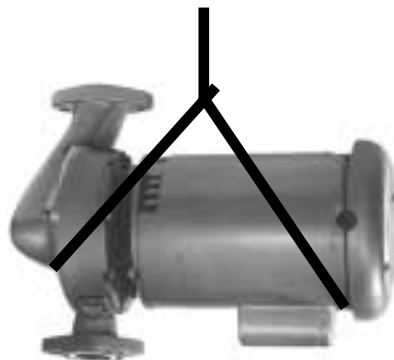
Si tiene preguntas acerca de los posibles servicios de tratamiento para el almacenamiento a largo plazo, comuníquese con su representante local de ventas y servicios.

# 3 Descripción del producto

## 3.1 Descripción general

La bomba centrífuga montada en línea de la serie e-90 es una bomba de acoplamiento cerrado.

Esta bomba está disponible para tamaños de tubo que varían de 1 pulgada a 3 pulgadas.

### Aplicación de la bomba



#### ADVERTENCIA:

Este puede exponerlo a químicos, incluido el plomo, reconocidos por el estado de California por provocar cáncer y defectos del nacimiento u otros daños reproductivos. Para obtener más información, acceda a: [www.P65Warnings.ca.gov](http://www.P65Warnings.ca.gov).

Puede utilizar esta bomba para los siguientes tipos de aplicaciones:

- Calentamiento y enfriamiento hidrónico
- Agua potable caliente (sólo para construcciones íntegramente de bronce)
- Torres de refrigeración
- Enfriamiento de maquinarias
- Refuerzo de presión
- Transferencia industrial de fluidos
- Refrigeración y circulación del intercambiador de calor

Esta bomba es sólo para uso en interiores.

B&G recomienda utilizar todas las bombas fabricadas en bronce para bombear agua potable. Para otras aplicaciones, comuníquese con su representante local de ventas y servicios.

## 3.2 Especificaciones de funcionamiento

### Especificaciones del sello mecánico

Materiales de construcción	Carburo de carbón/silicona EPR	EPR SiC/SiC	Carburo de carbón/silicona Viton
Estándar/opcional	Estándar	Opcional	Opcional
Rango de temperatura de funcionamiento	-20 °F a 250 °F (-29 °C a 121 °C)	0° F a 250° F (-18° C a 121° C)	0° F a 250° F (-18° C a 121° C)
Rango de pH	7,0-11,0	7,0-12,0	7,0-12,0
Concentración máxima de glicol/agua	50/50 %	60/40 %	50/50 %
Presión de aspiración máxima	La presión de aspiración + TDH no deben exceder MWP		

# 4 Instalación

## 4.1 Instalación previa

### Precauciones



#### ADVERTENCIA:

- Si se instala en un entorno potencialmente explosivo, asegúrese de que el motor esté certificado adecuadamente.
- Debe conectar a tierra (masa) todos los equipos eléctricos. Esto aplica a los equipos de la bomba, al elemento conductor y a cualquier equipo de monitoreo. Pruebe el conductor de la conexión a tierra (masa) para verificar que esté conectado correctamente.

#### AVISO:

Se recomienda la supervisión de un representante autorizado de Xylem para asegurar una instalación correcta. De lo contrario, pueden producirse daños en los equipos o reducción del rendimiento.

### 4.1.1 Pautas de ubicación de la bomba



#### ADVERTENCIA:

Las unidades ensambladas y sus componentes son pesados. Si no logra elevar y dar soporte a este equipo, se pueden provocar lesiones físicas graves y/o daños en el equipo. Eleve el equipo únicamente en los puntos de elevación específicamente identificados. Los dispositivos de elevación como pernos de izaje, estrobos y barras deben medirse, seleccionarse y utilizarse para toda la carga que se está elevando.

Pauta	Explicación/comentario
Mantenga la bomba tan cerca de la fuente de líquidos como sea posible para los fines prácticos.	Esto minimiza la pérdida por fricción y mantiene la tubería de aspiración lo más corta posible.
Asegúrese de que el espacio alrededor de la bomba sea suficiente.	Esto facilita la ventilación, la inspección, el mantenimiento y el servicio.
Si requiere de un equipo de elevación, asegúrese de que exista espacio suficiente arriba de la bomba.	Esto facilita el uso correcto del equipo de elevación y la extracción y reubicación seguros de los componentes a una ubicación segura.
Proteja la unidad de daños por el clima y el agua producidos por la lluvia, las inundaciones y las bajas temperaturas.	Esto se aplica si no se especifica otra cosa.
No instale ni ponga en marcha el equipo en sistemas cerrados, a menos que el sistema esté construido con dispositivos de control y dispositivos de seguridad del tamaño adecuado.	Dispositivos aceptables: <ul style="list-style-type: none"> <li>• Válvulas de alivio de presión</li> <li>• Tanques de expansión</li> <li>• Controles de presión</li> <li>• Controles de temperatura</li> <li>• Controles de flujo</li> </ul> Si el sistema no incluye estos dispositivos, consulte al ingeniero o al arquitecto a cargo antes de poner en marcha la bomba.
Tenga en cuenta que pueden aparecer ruidos y vibraciones no deseados.	Puede transmitirse la vibración al sistema de tuberías, lo que puede provocar un ruido muy molesto en la bomba.
Si la ubicación de la bomba es más elevada, tome precauciones especiales para reducir la transmisión de posibles ruidos.	Considere una consulta con un especialista en ruidos.

Pauta	Explicación/comentario
Ubique la bomba debajo del nivel de fluido cuando sea posible.	Esto facilita el cebado, asegura un caudal estable del fluido y proporciona una carga de succión positiva para la bomba.

### Modo de descarga

Puede instalar esta bomba para descargar ya sea vertical u horizontalmente. La flecha en el cuerpo de la bomba debe apuntar en la dirección del flujo.

Puede instalar la bomba con el motor en posición vertical u horizontal. No instale el motor debajo del cuerpo de la bomba.

### 4.1.2 Lista de verificación de tuberías



#### ADVERTENCIA:

- La aplicación de calor al agua y otros fluidos pueden causar expansión volumétrica. Las fuerzas asociadas pueden provocar la falla de los componentes del sistema y la liberación de fluidos a alta temperatura. Para evitarlo, instale tanques de compresión y válvulas de alivio de presión del tamaño adecuado y en la ubicación correcta. Si no sigue estas instrucciones, puede resultar en lesiones personales graves, la muerte o daños en la propiedad.
- Evite lesiones personales graves y daños a la propiedad. Asegúrese de que los pernos de las bridas estén torneados adecuadamente.

#### AVISO:

Nunca aplique fuerza a la tubería para realizar una conexión con una bomba.

Control	Explicación/comentario	Controlado
Verifique que se haya instalado una sección de tubo derecho, con una longitud equivalente a cinco veces el diámetro, entre el lado de aspiración de la bomba y el primer codo o que se haya instalado un difusor de aspiración B&G.	Esto reduce la turbulencia de la succión al hacer recto el caudal de líquido antes de que ingrese en la bomba.	
Verifique que las tuberías de aspiración y de descarga estén sostenidas en forma independiente, utilizando ganchos de tubería cercanos a la estación.	Esto elimina la tensión de la tubería en la estación de.	
Verifique que exista un soporte robusto y rígido para las líneas de aspiración y de descarga.	Como regla, no se recomiendan los cables comunes ni los colgantes de cintas para mantener la alineación adecuada.	
Para bombas con bridas, verifique que los orificios de los pernos en las bridas de la bomba coincidan con los orificios de los pernos en las bridas de las tuberías.	–	
Verifique que las líneas de aspiración y de descarga no estén forzosamente colocadas en posición.	Se puede producir desgaste en el cojinete si las líneas de aspiración y de descarga se fuerzan para quedar en posición.	
Verifique que los accesorios para absorber la expansión estén instalados en el sistema cuando se esperan cambios considerables en la temperatura.	Esto ayuda a evitar tensión en la bomba.	
Verifique que cuente con una válvula de pie de un área igual o mayor que la tubería de aspiración de la bomba cuando la utilice en un sistema abierto con desnivel.	Evite el atascamiento utilizando un filtro en la entrada de succión junto a la válvula de pie. Asegúrese de que el filtro tenga un área tres veces más grande que la tubería de aspiración, con un diámetro de orificio de malla de no menos de 0,25 pulg. (0,64 cm).	
Verifique que se haya instalado una válvula B&G Triple Duty® en la línea de descarga.	Esta válvula sirve como válvula de control que protege la bomba de golpes de ariete, y sirve como válvula de aislamiento para el servicio y la regulación.	

Control	Explicación/comentario	Controlado
Verifique que la tubería tenga válvulas de aislamiento alrededor de la bomba y tenga una válvula de drenaje en la tubería de aspiración.	–	
Utilice un sellador de cinta PTFE o un sellador de roscas de alta calidad cuando instale las conexiones de aspiración y descarga en una carcasa de la bomba a roscas.	–	
En un sistema abierto, verifique que el extremo de la tubería de aspiración quede al menos 3 pies (91 cm) por debajo de la superficie del agua en el pozo de aspiración.	Esto evita que entre aire en la bomba. Evite las bolsas de aire en la línea de aspiración y asegúrese de que cada sección de la tubería de aspiración este ajustada con aire.	
Verifique que las nuevas juntas de las bridas estén instaladas entre las bridas de la aspiración del cuerpo de la bomba y las tuberías de descarga. Asegúrese de que estas juntas estén limpias y sin grasa.	Se suministran pasadores adecuados para esta conexión con el paquete de pasadores de Xylem. Aplique un valor de par de 8 a 11 pies/libras (de 11 a 15 Nm) a cada uno de los pernos de las bridas.	

### 4.1.3 Instalación de típico

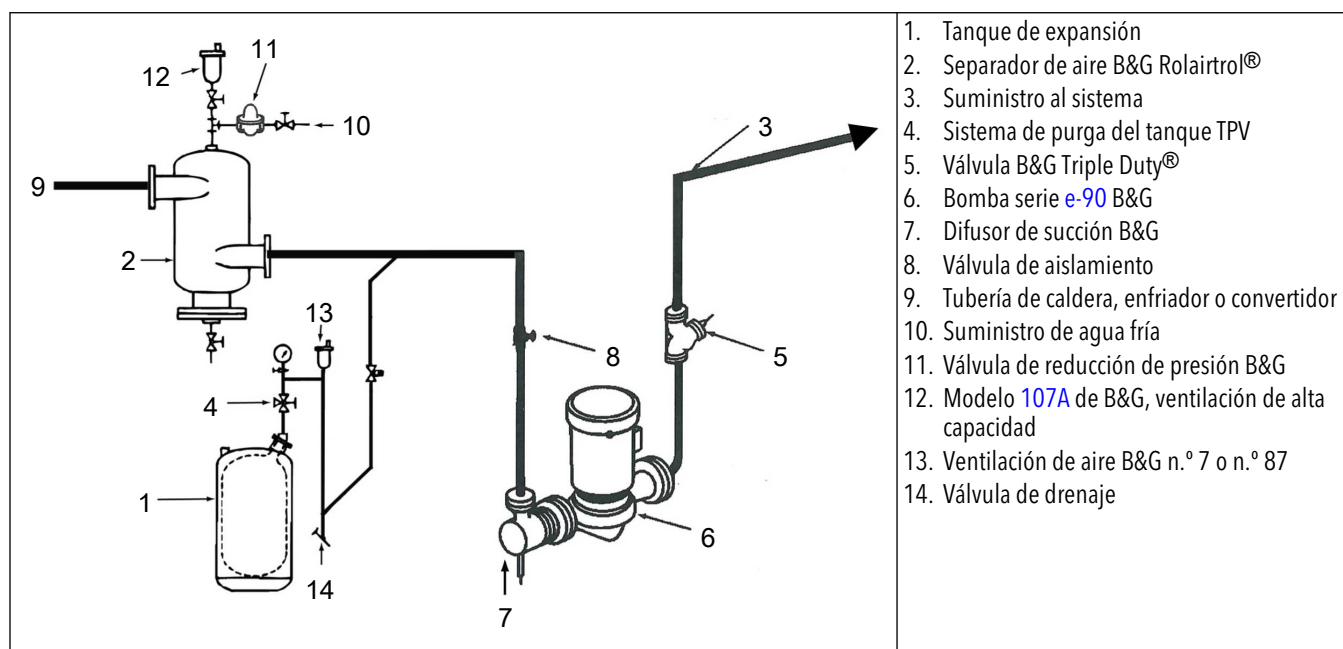

No instale ni haga funcionar las bombas B&G serie e-90 y en sistemas cerrados, a menos que el sistema esté diseñado con estos dispositivos de seguridad y control:

- Válvulas de alivio de presión
- Tanques de expansión
- Equipo de control de presión
- Equipo de control de temperatura
- Equipo de control de flujo

Verifique que los dispositivos de control y de seguridad tengan estas características:

- Adaptados al tamaño adecuado para su propósito
- Ubicados correctamente en el sistema antes de colocarlos en funcionamiento

## 4.2 Conexión del cableado

---



---

### ADVERTENCIA:

- Desconecte y trabe la energía eléctrica antes de instalar o realizar el mantenimiento de la unidad.
  - Los motores con protección incorporada deben estar provistos con contactores y protección de sobrecarga térmica para motores de fase única o con arrancadores con calefactores para motores de tres fases. (Consulte la placa de identificación en la unidad del motor para seleccionar las sobrecargas de tamaño adecuado.)
- 



---

### Peligro eléctrico:

Asegúrese de que todas las conexiones estén seguras y de que la cubierta de la caja del conducto esté cerrada antes de conectar la alimentación eléctrica.

---

1. Extraiga los tornillos que aseguran la cubierta de la caja del conducto.
2. Levante la cubierta.
3. Una los conectores de tamaño adecuado al orificio del costado de la caja del conducto.

# 5 Entrega, puesta en marcha, operación y apagado

## 5.1 Preparación para la puesta en marcha



### ADVERTENCIA:

- Si no se siguen estas precauciones antes de poner en marcha la unidad, se pueden ocasionar lesiones personales o daños en el equipo.
- No haga funcionar la bomba por debajo de los valores nominales de flujo mínimos o con las válvulas de succión y descarga cerradas. Esas condiciones pueden generar un riesgo de explosión debido a la vaporización del fluido bombeado y pueden provocar la falla de la bomba y lesiones físicas rápidamente.
- Si la bomba, el motor o las tuberías funcionan a temperaturas extremadamente altas o bajas, se deberá usar aislamiento o protección. El incumplimiento de estas instrucciones puede dar como resultado lesiones personales graves, la muerte y daños a la propiedad.
- Siempre desconecte y bloquee la alimentación eléctrica del motor antes de realizar cualquier tarea de instalación o mantenimiento. Si no lo hace, pueden producirse lesiones físicas graves.
- Si hace funcionar la bomba en rotación inversa, puede provocar el contacto de piezas metálicas, generación de calor y brecha de contaminación.

### AVISO:

- Verifique la configuración del motor antes de poner en marcha la bomba.
- Asegúrese de que la velocidad de calentamiento no exceda los 2,5 °F (1,4 °C) por minuto.

Debe respetar estas precauciones antes de hacer arrancar la bomba:

- Enjuague y limpie el sistema por completo para quitar la suciedad o los desechos del sistema de tubos y evitar fallas prematuras en la puesta en marcha inicial.
- Lleve los mandos de velocidad variable a la velocidad nominal lo más rápidamente posible.
- Si la temperatura del fluido bombeado supera los 200 °F (93 °C), caliente la bomba antes de ponerla en funcionamiento. Haga circular una pequeña cantidad del fluido a través de la bomba hasta que la temperatura de la carcasa esté dentro de los 100 °F (38 °C) de la temperatura del fluido.

En el arranque inicial, no ajuste los mandos de velocidad variable ni controle la configuración del regulador de velocidad ni del interruptor de velocidad excesiva mientras el mando de velocidad variable está acoplado a la bomba. Si los valores no se han verificado, desacople la unidad y consulte las instrucciones suministradas por el fabricante del mando.

### 5.1.1 Verificación de la rotación



### ADVERTENCIA:

- Si hace funcionar la bomba en rotación inversa, puede provocar el contacto de piezas metálicas, generación de calor y brecha de contaminación.
- Siempre desconecte y bloquee la alimentación eléctrica del motor antes de realizar cualquier tarea de instalación o mantenimiento. Si no lo hace, pueden producirse lesiones físicas graves.

1. Conecte el suministro de energía al elemento motriz.
2. Asegúrese de que todo esté limpio y haga girar el motor lo suficiente para determinar que la dirección de rotación corresponda con la flecha de la bomba.  
La rotación de la bomba es en sentido de las agujas del reloj, vista desde la parte posterior del motor. Se provee una flecha para indicar el sentido de rotación.
3. Desconecte y bloquee el suministro de energía al motor.

## 5.2 Requisitos de lubricación

Estas bombas están lubricadas permanentemente.

## 5.3 Cebado de la bomba



---

### PRECAUCIÓN:

No haga funcionar la bomba en seco.

---

Asegúrese de que el cuerpo de la bomba esté lleno de líquido antes del arranque. Si el sistema no llena el cuerpo de la bomba automáticamente con líquido, debe cebar la bomba a mano.

1. Afloje los tapones de la ventilación del cuerpo de la bomba.
2. Mientras ventila el aire del cuerpo de la bomba, gire el eje de la bomba un par de veces a mano.
3. Después de haber purgado todo el aire de la bomba, cierre los tapones de ventilación.

## 5.4 Puesta en marcha de la bomba



---

### ADVERTENCIA:

Aplice presión al cuerpo de la bomba lentamente mientras revisa en busca de fugas en todas las uniones con juntas. Si no sigue estas instrucciones, puede resultar en lesiones personales graves o daños en la propiedad.

---



---

### PRECAUCIÓN:

- Controle los niveles de vibración de la bomba, la temperatura de los rodamientos y cualquier ruido excesivo. Si se exceden los niveles normales, apague la bomba y resuelva el problema.
- 

Antes de arrancar la bomba, debe realizar estas tareas:

- Abra la válvula de aspiración.
  - Abra todas las tuberías de recirculación y de enfriamiento.
1. Cierre por completo o abra en parte la válvula de descarga, según el estado del sistema.
  2. Ponga en marcha el motor.
  3. Abra lentamente la válvula de descarga hasta que la bomba alcance el flujo deseado.
  4. Revise de inmediato el manómetro para asegurarse de que la bomba alcance rápidamente la presión de descarga adecuada.
  5. Si la bomba no alcanza la presión correcta, realice los siguientes pasos:
    - a) Detenga el motor.
    - b) Vuelva a arrancar el motor.
  6. Supervise la bomba mientras esté funcionando:

- a) Controle la temperatura de los rodamientos y cualquier vibración o ruido excesivos.
  - b) Si la bomba supera los niveles normales, apáguela de inmediato y solucione el problema.
7. Repita los pasos 5 y 6 hasta que la bomba funcione correctamente.

## 5.5 Precauciones para la utilización de la bomba

### Consideraciones generales



---

#### PRECAUCIÓN:

- Varíe la capacidad con la válvula reguladora de la tubería de descarga. Nunca regule el flujo desde el lado de succión, ya que puede provocar disminución del rendimiento, generación de calor inesperada y daños en el equipo.
  - No sobrecargue el mando. La sobrecarga del motor puede provocar generación de calor inesperada y daños en el equipo. El motor puede estar sobrecargado en estas circunstancias:
    - La gravedad específica del fluido bombeado es mayor que la esperada.
    - El fluido bombeado supera la velocidad del caudal nominal.
  - Asegúrese de hacer funcionar la bomba en las condiciones nominales, exactas o aproximadas. Si no lo hace, se pueden ocasionar daños al equipo desde la cavitación o la recirculación.
- 

### Operación con capacidad reducida



---

#### ADVERTENCIA:

Nunca haga funcionar un sistema de bombas con las líneas de succión y descarga bloqueadas. El funcionamiento bajo estas condiciones, aún durante un breve período de tiempo, puede producir el sobrecalentamiento del fluido confinado, lo que provocará una explosión violenta. Debe tomar todas las medidas necesarias para evitar esta situación.

---



---

#### PRECAUCIÓN:

Evite niveles de vibración excesivos. Los niveles de vibración excesivos pueden dañar los cojinetes, la caja de empaquetadura o la cámara de sellado y el sello mecánico, lo cual puede ocasionar una disminución en el rendimiento.

---



---

#### AVISO:

- Evite el aumento de carga radial. Si no lo hace, puede ocasionar esfuerzo en el eje y los cojinetes.
  - Evite la acumulación de calor. Si no lo hace, se pueden estriar o agarrotar las piezas rotativas.
  - Evite la cavitación. Si no lo hace, puede provocar daños en las superficies interiores de la bomba.
- 

### Operación en condiciones de congelamiento

---

#### AVISO:

No exponga una bomba en reposo a condiciones de congelamiento. Drene el líquido que está dentro de la bomba y del serpentín de enfriamiento. De lo contrario, el líquido puede congelarse y dañar la bomba.

---

## 5.6 Apagado de la bomba

1. Cierre suavemente la válvula de descarga.
2. Apague y bloquee el impulsor para impedir rotaciones accidentales.

# 6 Mantenimiento

## 6.1 Desmontaje

### 6.1.1 Precauciones de desmontaje

Este manual identifica en forma clara los métodos aceptados para desarmar las unidades. Es necesario seguir estos métodos.



#### ADVERTENCIA:

- Asegúrese de que la bomba esté aislada del sistema y de que la presión se alivie antes de desarmar la bomba, quite los pernos, abra las válvulas de ventilación o de drenaje o desconecte la tubería.
- Siempre desconecte y bloquee la alimentación eléctrica del motor antes de realizar cualquier tarea de instalación o mantenimiento. Si no lo hace, pueden producirse lesiones físicas graves.
- Riesgo de aplastamiento. La unidad y los componentes pueden ser pesados. Utilice los métodos de elevación adecuados y utilice calzado con puntas de acero en todo momento.
- Después de desmontar una unión de junta, utilice siempre una junta nueva para volver a montar. Nunca vuelva a utilizar las juntas viejas. Si no sigue estas instrucciones, puede provocar daños en la propiedad, lesiones personales graves o la muerte.
- El líquido atrapado puede expandirse rápidamente y producir una violenta explosión y lesiones. Nunca aplique calor a los impulsores, hélices o a sus dispositivos retenedores para ayudar a su extracción.

#### AVISO:

Asegúrese de que todas las piezas de recambio estén disponibles antes de desarmar la bomba para su revisión.

### 6.1.2 Drenaje de la bomba



#### PRECAUCIÓN:

- Permita que todos los componentes del sistema y de la bomba se enfríen antes de manipularlos para evitar lesiones físicas.

1. Desconecte el suministro eléctrico y bloquéelo fuera de servicio.
2. Afloje los tornillos de la cubierta de la caja del conducto y extraiga la cubierta.
3. Desconecte el conducto y el cableado.
4. Cierre las válvulas de aislamiento de los lados de aspiración y descarga de la bomba. Debe drenar el sistema si no tiene válvulas instaladas.
5. Abra la válvula de drenado.  
Espere hasta que deje de salir líquido de la válvula de drenaje. Si sigue saliendo líquido de la válvula de drenaje, las válvulas de aislamiento no están sellando correctamente y debe repararlas antes de seguir.
6. Deje abierta la válvula de drenaje.  
No cierre la válvula de drenaje hasta que la vuelva a armar completamente.
7. Drene el líquido de la tubería y lave la bomba si es necesario.
8. Desconecte todas las cañerías y tuberías auxiliares.
9. Afloje los tornillos de cabeza de la voluta, pero no los retire.

10. Desplace la posición de la bomba levemente para permitir que escape el agua presurizada.



**ADVERTENCIA:**

Dispositivo presurizado. Asegúrese de que la presión interna de la bomba se haya aliviado antes de continuar.

11. Extraiga los tornillos de cabeza de la voluta y quite el montaje de la bomba de la voluta.

### 6.1.3 Sección transversal típica

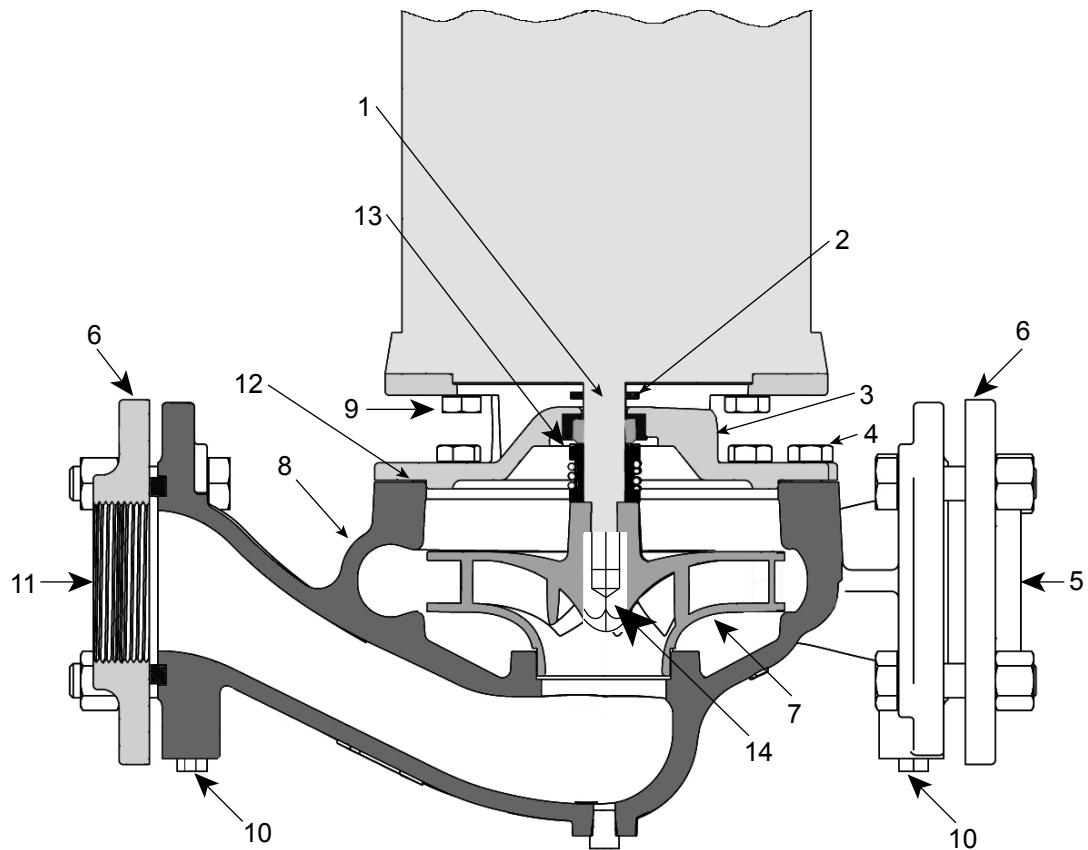

1. Eje	8. Voluta
2. Deflector	9. Tornillo de cabeza del motor
3. Placa de cubierta del soporte	10. Tapas del calibrador
4. Tornillo de cabeza de la voluta	11. Aspiración
5. Descarga	12. Junta de voluta
6. Brida de acompañamiento	13. Montaje de sellos
7. Impulsor	14. Contratuerca

Figura 2: Sección transversal típica

### 6.1.4 Extraiga el ensamble del sello para todos los tamaños.

1. Extraiga el ensamble del motor del sistema.
2. Extraiga el enchufe o la cubierta de la placa del extremo posterior del motor. Esto permitirá el acceso al extremo del eje del motor. El extremo del eje tiene una ranura o una superficie plana para retener el eje usando una llave durante el montaje y el desmontaje.

- Utilice un destornillador grande o una llave fija para sostener la toma del eje y una llave de tubo para retirar la contratuerca. La contratuerca se mantiene en su lugar con Loctite. Con el eje sostenido, gire el impulsor en sentido contrario a las agujas del reloj para extraerlo del eje del motor.

**AVISO:**

Estos ensambles de sellos se componen de un inserto de sello estacionario y de un ensamble de sello rotativo. Debe reemplazarse cada uno de estos componentes cuando se reemplaza el sello mecánico. Nunca reemplace componentes individuales por separado.

- Tome el diámetro externo del ensamble de cabeza del sello y extraiga. Extraiga los cuatro tornillos de cabeza que sostienen el soporte del motor y extraiga el soporte. Extraiga el asiento del sello ensamblado de cubetas del soporte con un destornillador pequeño.
- Limpie el eje del motor y la escotadura del soporte con un trapo limpio sin pelusas.

## 6.2 Inspecciones de prearmado

### Pautas

Antes de montar las piezas de la bomba, asegúrese de seguir estas pautas:

- Inspeccione las piezas de la bomba, de acuerdo con la información proporcionada en estos temas anteriores al ensamblaje, antes de volver a armar la bomba. Reemplace las piezas que no cumplan con los criterios exigidos.
- Asegúrese de que las piezas estén limpias. Limpie las piezas de la bomba con solvente para eliminar el aceite, la grasa y la suciedad.

**AVISO:**

Proteja las superficies torneadas cuando limpie las piezas. De lo contrario, pueden producirse daños en los equipos.

### 6.2.1 Pautas para el reemplazo

#### Reemplazo del impulsor

Esta tabla muestra los criterios para el reemplazo del impulsor:

Piezas del impulsor	Cuándo se deben reemplazar
Paletas del impulsor	<ul style="list-style-type: none"> <li>Cuando los surcos son más profundos que 1/16 pulg. (1,6 mm), o</li> <li>cuando el desgaste es superior a 1/32 pulg. (0,8 mm)</li> </ul>
Bordes de las paletas	Cuando se ven daños por grietas, picaduras o corrosión
Orejeta del impulsor	Cuando tiene un desgaste o una curvatura de más de 1/16 pulg. (1,6 mm)
Contratuerca	Cuando se reemplaza el impulsor

#### Reemplazo de empaques, juntas tóricas y asiento

- Reemplace todas las juntas, las juntas tóricas en cada revisión y desmontaje.
- Inspeccione los asientos. Deben ser suaves y no deben tener defectos físicos.
- Reemplace la piezas si las superficies del sello o elastómero están dañadas.

## 6.3 Reensamblado

### 6.3.1 Remontaje del ensamble del sello



#### ADVERTENCIA:

Después de desmontar una unión de junta, utilice siempre una junta nueva para volver a montar. Nunca vuelva a utilizar las juntas viejas. Si no sigue estas instrucciones, puede provocar daños en la propiedad, lesiones personales graves o la muerte.

1. Lubrique el diámetro exterior del asiento del sello montado en la cubeta con agua con jabón o lubricante de caucho P80 y colóquelo en el soporte.
2. Instale el soporte en el motor.
3. Controle que las caras del sello estén limpias. Lubrique el diámetro interno del ensamble de la cabeza del sello con agua con jabón o P80 y colóquelo en el eje del motor.

El ensamble de la cabeza del sello es un diseño normalizado y no se debe desmontar.

4. Limpie el motor, el impulsor y las roscas de la contratuerca. Aplique Loctite 7471 Primer a las roscas de la contratuerca. Permita que se seque. Aplique una pequeña cantidad de compuesto fijador Loctite 609 ó 680 a las roscas. Se debe tener cuidado al aplicar Loctite, de manera que no se introduzca a las zonas que lo rodean.
5. Enrosque el impulsor en el eje del motor. Con un destornillador grande o una llave fija y una llave de correa en el impulsor OD, apriete el impulsor al eje del motor. Apriete el impulsor a 20-25 pies/libras. El par de torsión 25 pies/libras se puede alcanzar si se gira el impulsor hasta que el cubo de este quede firmemente contra el soporte del eje del motor y luego se gira unos 15 grados adicionales.
6. Mientras sostiene el eje, atornille la contratuerca en el eje. Apriete la contratuerca a 20-25 pies/libras.

NOTA: En motores trifásicos es muy importante seguir estas instrucciones. El no hacerlo puede producir que el impulsor se suelte durante la verificación de la rotación del motor cuando el motor se arranca en reversa.

7. Limpie el soporte y las superficies de las juntas de la voluta. Instale una junta nueva en el soporte.
8. Introduzca el ensamble del motor de vuelta en el alojamiento de la bomba. Ajuste los tornillos de cabeza de revestimiento de manera uniforme.
9. Cierre la válvula de drenaje y abra las válvulas de aislamiento. Inspeccione la bomba en busca de fisuras. Si no está goteando, regrese la bomba para el funcionamiento. Vuelva a conectar el servicio eléctrico.

### 6.3.2 Valores de par de los tornillos de cabeza

Par de los tornillos de cabeza en pie-lb (Nm)

Tipo de tornillo de cabeza	Marca en la cabeza	1/4 pulg.	5/16 pulg.	3/8 pulg.	7/16 pulg.	1/2 pulg.	5/8 pulg.	3/4 pulg.	7/8 pulg.	1 pulg.
SAE grado 2		6 (8)	13 (18)	25 (34)	38 (52)	60 (81)	120 (163)	190 (258)	210 (285)	300 (407)
Bronce o acero inoxidable	 o 	4 (5)	10 (14)	17 (23)	27 (37)	42 (57)	83 (113)	130 (176)	200 (271)	300 (407)
SAE grado 5		10 (14)	20 (27)	35 (47)	60 (81)	90 (122)	180 (244)	325 (441)	525 (712)	800 (1085)

### 6.3.3 Mantenimiento del comerciante

Si ocurre un problema que no puede solucionarse, comuníquese con su representante local de vetas y servicio y esté preparado para proveer esta información:

1. Datos completos de la placa de identificación de la bomba y el motor
2. Lecturas del indicador de presión de la tubería de aspiración y de descarga
3. Plano de amperaje del motor
4. Diagrama del enganche y las tuberías de la bomba

# 7 Garantía del producto

## Garantía comercial

**Garantía.** Para los productos vendidos a compradores comerciales, el Vendedor garantiza que los productos vendidos al Comprador en virtud del presente (con excepción de membranas, sellos, juntas, materiales de elastómero, revestimientos y otras "partes de desgaste" o consumibles, que no se garantizan, con excepción de lo dispuesto por el contrario en la cotización o el formulario de venta) (i) se construirán de acuerdo con las especificaciones referidas en la cotización o el formulario de venta, si tales especificaciones se realizan expresamente como parte de este Acuerdo, y (ii) se encontrarán libres de defectos en material y mano de obra por un período de un (1) año desde la fecha de instalación o dieciocho (18) meses desde la fecha de envío (y tal fecha de envío no deberá ser posterior a treinta (30) días después de la recepción del aviso que los productos están listos para ser enviados), lo que ocurra primero, a menos que se especifique un período mayor en la documentación del producto (la "Garantía").

Con excepción de lo exigido por ley, el Vendedor, a su opción y sin costo alguno para el Comprador, reparará o reemplazará el producto que no se ajuste a la Garantía en tanto que el Comprador envíe un aviso escrito al Vendedor sobre todo defecto en material o mano de obra dentro de diez (10) días de la fecha en que aparecen por primera vez los defectos o incumplimientos. Según la opción de reparación o reemplazo, el Vendedor no estará obligado a remover o pagar la remoción del producto defectuoso ni instalar o pagar la instalación del producto reemplazado o reparado, y el Comprador será responsable de todos los demás costos que incluyen, entre otros, los costos de servicio, aranceles y gastos de envío. El Vendedor tendrá la exclusiva facultad de decisión con respecto al método o medio de reparación o reemplazo. El incumplimiento del Comprador de las instrucciones de reparación o reemplazo del Vendedor rescindirá las obligaciones del Vendedor en virtud de esta Garantía y anulará esta Garantía. Toda pieza reparada o reemplazada en virtud de la Garantía es garantizada solo por el resto del período de garantía por las piezas reparadas o reemplazadas. El Vendedor no tendrá obligaciones de garantía frente al Comprador con respecto a ningún producto o pieza de un producto que haya sido: (a) reparado por terceros que no sean el Vendedor o sin la aprobación escrita del Vendedor; (b) sujeto a uso incorrecto, aplicación incorrecta, descuido, alteración, accidente o daño físico; (c) usado de forma contraria a las instrucciones del Vendedor para la instalación, operación y mantenimiento; (d) dañado por el uso y desgaste normal, corrosión o ataque químico; (e) dañado debido a condiciones anormales, vibración, falta de cebado correcto o funcionamiento sin flujo; (f) dañado debido a una fuente de alimentación defectuosa o protección eléctrica incorrecta; o (g) dañado debido al uso de equipos accesorios no vendidos o aprobados por el Vendedor. En el caso de productos no fabricados por el Vendedor, no hay garantía del Vendedor; sin embargo, el Vendedor extenderá al Comprador toda garantía recibida del proveedor del Vendedor de dichos productos.

**LA GARANTÍA ANTERIOR ES EXCLUSIVA Y REEMPLAZA TODA GARANTÍA ADICIONAL, CONDICIÓN O TÉRMINO EXPRESO O IMPLÍCITO DE CUALQUIER NATURALEZA RELACIONADO CON LOS PRODUCTOS PROVISTOS EN VIRTUD DEL PRESENTE QUE INCLUYEN, SIN CARÁCTER LIMITATIVO, LAS GARANTÍAS IMPLÍCITAS DE COMERCIALIZACIÓN E IDONEIDAD PARA UN PROPÓSITO EN PARTICULAR, QUE POR EL PRESENTE SE RECHAZAN Y EXCLUYEN EXPRESAMENTE. CON EXCEPCIÓN DE LO DISPUESTO POR LA LEY EN CONTRARIO, EL EXCLUSIVO REMEDIO DEL COMPRADOR Y LA RESPONSABILIDAD TOTAL DEL VENDEDOR POR EL INCUMPLIMIENTO DE ALGUNA DE LAS GARANTÍAS ANTERIORES SE LIMITA A REPARAR O REEMPLAZAR EL PRODUCTO Y, EN TODO CASO, SE LIMITARÁ AL IMPORTE PAGADO POR EL COMPRADOR POR EL PRODUCTO DEFECTUOSO. EN NINGÚN CASO EL VENDEDOR SERÁ RESPONSABLE POR OTRA FORMA DE DAÑOS, YA SEAN DIRECTOS, INDIRECTOS, LIQUIDADOS, INCIDENTALES, RESULTANTES, PUNITIVOS, EJEMPLARES O ESPECIALES INCLUIDOS, SIN LIMITACIÓN, LA PÉRDIDA DE GANANCIAS, LA PÉRDIDA DE AHORROS**

**ANTICIPADOS O GANANCIAS, LA PÉRDIDA DE INGRESOS, LA PÉRDIDA DE NEGOCIOS, LA PÉRDIDA DE PRODUCCIÓN, LA PÉRDIDA DE OPORTUNIDAD O LA PÉRDIDA DE REPUTACIÓN.****Garantía limitada del consumidor**

**Garantía.** Para productos vendidos para propósitos personales, familiares o domésticos, el Vendedor garantiza que los productos comprados en virtud del presente (con excepción de membranas, sellos, juntas, materiales de elastómero, revestimientos y otras "piezas de desgaste" o consumibles, que no se garantizan, con excepción de lo dispuesto por el contrario en la cotización o formulario de venta) están libres de defectos en material y mano de obra por un período de un (1) año desde la fecha de instalación o dieciocho (18) meses desde el código de la fecha del producto, lo que ocurra primero, a menos que se especifique un período mayor por ley o en la documentación del producto (la "Garantía").

Con excepción de lo exigido por ley, el Vendedor, a su opción y sin costo alguno para el Comprador, reparará o reemplazará el producto que no se ajuste a la Garantía en tanto que el Comprador envíe un aviso escrito al Vendedor sobre todo defecto en material o mano de obra dentro de diez (10) días de la fecha en que aparecen por primera vez los defectos o incumplimientos. Según la opción de reparación o reemplazo, el Vendedor no estará obligado a remover o pagar la remoción del producto defectuoso ni instalar o pagar la instalación del producto reemplazado o reparado, y el Comprador será responsable de todos los demás costos que incluyen, entre otros, los costos de servicio, aranceles y gastos de envío. El Vendedor tendrá la exclusiva facultad de decisión con respecto al método o medio de reparación o reemplazo. El incumplimiento del Comprador de las instrucciones de reparación o reemplazo del Vendedor rescindirá las obligaciones del Vendedor en virtud de esta Garantía y anulará esta Garantía. Toda pieza reparada o reemplazada en virtud de la Garantía es garantizada solo por el resto del período de garantía por las piezas reparadas o reemplazadas. La Garantía está condicionada a que el Comprador envíe un aviso escrito al Vendedor por todo defecto en material o mano de obra de los productos garantizados dentro de diez (10) días de la fecha en que se observan los defectos por primera vez.

El Vendedor no tendrá obligaciones de garantía frente al Comprador con respecto a ningún producto o pieza de un producto que haya sido: (a) reparado por terceros que no sean el Vendedor o sin la aprobación escrita del Vendedor; (b) sujeto a uso incorrecto, aplicación incorrecta, descuido, alteración, accidente o daño físico; (c) usado de forma contraria a las instrucciones del Vendedor para la instalación, operación y mantenimiento; (d) dañado por el uso y desgaste normal, corrosión o ataque químico; (e) dañado debido a condiciones anormales, vibración, falta de cebado correcto o funcionamiento sin flujo; (f) dañado debido a una fuente de alimentación defectuosa o protección eléctrica incorrecta; o (g) dañado debido al uso de equipos accesorios no vendidos o aprobados por el Vendedor. En el caso de productos no fabricados por el Vendedor, no hay garantía del Vendedor; sin embargo, el Vendedor extenderá al Comprador toda garantía recibida del proveedor del Vendedor de dichos productos.

**LA GARANTÍA ANTERIOR SE PROPORCIONA EN REEMPLAZO DE TODA OTRA GARANTÍA EXPRESA. TODAS LAS GARANTÍAS IMPLÍCITAS, QUE INCLUYEN, ENTRE OTRAS, LAS GARANTÍAS IMPLÍCITAS DE COMERCIALIZACIÓN E IDONEIDAD PARA UN PROPÓSITO EN PARTICULAR, ESTÁN LIMITADAS A UN (1) AÑO DESDE LA FECHA DE INSTALACIÓN O DIECIOCHO (18) MESES DESDE EL CÓDIGO DE FECHA DEL PRODUCTO, LO QUE OCURRA PRIMERO. CON EXCEPCIÓN DE LO DISPUESTO POR LA LEY EN CONTRARIO, EL EXCLUSIVO REMEDIO DEL COMPRADOR Y LA RESPONSABILIDAD TOTAL DEL VENDEDOR POR EL INCUMPLIMIENTO DE ALGUNA DE LAS GARANTÍAS ANTERIORES SE LIMITA A REPARAR O REEMPLAZAR EL PRODUCTO Y, EN TODO CASO, SE LIMITARÁ AL IMPORTE PAGADO POR EL COMPRADOR POR EL PRODUCTO DEFECTUOSO. EN NINGÚN CASO EL VENDEDOR SERÁ RESPONSABLE POR OTRA FORMA DE DAÑOS, YA SEAN DIRECTOS, INDIRECTOS, LIQUIDADOS, INCIDENTALES, RESULTANTES, PUNITIVOS, EJEMPLARES O ESPECIALES INCLUIDOS, SIN LIMITACIÓN, LA PÉRDIDA DE GANANCIAS, LA PÉRDIDA DE AHORROS**

**ANTICIPADOS O GANANCIAS, LA PÉRDIDA DE INGRESOS, LA PÉRDIDA DE NEGOCIOS, LA PÉRDIDA DE PRODUCCIÓN, LA PÉRDIDA DE OPORTUNIDAD O LA PÉRDIDA DE REPUTACIÓN.**

Algunos estados no permiten las limitaciones al plazo de duración de una garantía implícita, por lo que las limitaciones anteriores pueden no aplicarse en su caso. Algunos estados no permiten las exclusiones o limitaciones de daños incidentales o resultantes, por lo que las exclusiones anteriores pueden no aplicarse en su caso. Esta garantía le otorga específicos derechos legales, y usted también puede tener otros derechos que pueden variar de un estado a otro.

Para realizar un reclamo de garantía, compruebe primero con el distribuidor a quien compró el producto o visite [www.xylem.com](http://www.xylem.com) para obtener el nombre y la ubicación del distribuidor más cercano que provee el servicio de garantía.



# Xylem |'zīləm|

- 1) Tejido de las plantas que transporta el agua desde las raíces.
- 2) Empresa global de tecnología del agua.

Somos un equipo global unificado con un objetivo común: crear soluciones de tecnología avanzadas para enfrentar los desafíos del agua en todo el mundo. El desarrollo de nuevas tecnologías para mejorar la forma en que se utilizará, se conservará y se reutilizará el agua en el futuro es un aspecto central de nuestro trabajo. Nuestros productos y servicios mueven, tratan, analizan, supervisan y regresan el agua al ambiente, en servicios públicos, industriales, residenciales y de construcción comercial. Xylem también proporciona una cartera líder de soluciones de analítica avanzada, tecnologías de red y medición inteligente para utilidades de agua, de gas y eléctricas. En más de 150 países, contamos con relaciones sólidas y duraderas con clientes que nos conocen por nuestra poderosa combinación de experiencia en marcas líderes de productos y en aplicaciones con un fuerte enfoque en desarrollar soluciones sostenibles y completas.

Para obtener más información sobre cómo Xylem puede ayudarlo, visite [www.xylem.com](http://www.xylem.com)



Xylem Inc.  
8200 N. Austin Avenue  
Morton Grove, IL 60053  
Tel: 1-847-966-3700  
Fax: 1-847-965-8379  
[www.xylem.com/bellgossett](http://www.xylem.com/bellgossett)

Visite nuestro sitio web para obtener la última versión de este documento y más información.

Las instrucciones originales están en inglés. Todas las instrucciones que no están en inglés son traducciones de las instrucciones originales.

© 2019 Xylem Inc

Bell & Gossett es una marca comercial de Xylem Inc o de sus subsidiarias.