

MANUAL DE INSTRUCCIONES

P2002881 Rev E

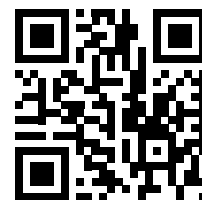

Series e-80SC

Tabla de contenidos

1	Introducción y seguridad.....	2
1.1	Introducción.....	2
1.2	Seguridad.....	2
1.2.1	Terminología y símbolos de seguridad.....	2
1.2.2	Calcomanías con instrucciones de seguridad.....	3
1.2.3	Seguridad del usuario.....	4
1.2.4	Protección del medio ambiente.....	5
2	Transporte y almacenaje	6
2.1	Inspección de la entrega.....	6
2.1.1	Inspección del paquete.....	6
2.1.2	Inspección de la unidad.....	6
2.2	Elevación de la bomba.....	6
2.3	Almacenamiento a largo plazo.....	7
3	Descripción del producto	8
3.1	Descripción general.....	8
3.2	Especificaciones de funcionamiento.....	9
4	Instalación.....	10
4.1	Instalación previa.....	10
4.1.1	Pautas de montaje de la bomba.....	10
4.1.2	Pautas de ubicación de la bomba.....	10
4.1.3	Lista de verificación de tuberías.....	11
4.2	Instalación típica de la bomba.....	12
4.3	Instalación de sistema típico.....	14
5	Entrega, puesta en marcha, operación y apagado.....	15
5.1	Preparación para la puesta en marcha.....	15
5.1.1	Verificación de la rotación.....	15
5.2	Cebado de la bomba.....	16
5.3	Puesta en marcha de la bomba.....	16
5.4	Precauciones para la utilización de la bomba.....	17
5.5	Apagado de la bomba.....	17
5.6	Vibración.....	17
6	Mantenimiento.....	19
6.1	Lubricación.....	19
6.2	Desmontaje.....	19
6.2.1	Precauciones de desmontaje.....	19
6.2.2	Drenaje de la bomba.....	19
6.2.3	Pautas para nivelar el impulsor.....	19
6.3	Reensamblado.....	20
6.3.1	Reemplazo del sello.....	20
6.3.2	Fijación del anillo de collarín del motor.....	22
6.3.3	Ensamble el acoplador.....	24
6.3.4	Valores de par del tornillo.....	27
6.3.5	Mantenimiento del comerciante	27
7	Garantía del producto.....	28

1 Introducción y seguridad

1.1 Introducción

Objetivo de este manual

El objetivo de este manual es proveer la información necesaria para:

- Instalación
- Funcionamiento
- Mantenimiento



PRECAUCIÓN:

Lea este manual atentamente antes de instalar y utilizar el producto. El uso incorrecto de este producto puede provocar lesiones personales y daños a la propiedad, además puede anular la garantía.

AVISO:

Guarde este manual para obtener referencia en el futuro y manténgalo disponible en la ubicación de la unidad.

Solicitud de otra información

Las versiones especiales pueden suministrarse con folletos instructivos complementarios. Consulte el contrato de ventas para ver las modificaciones o características de la versión especial. Para obtener instrucciones, situaciones o eventos que no se consideren en este manual o en el documento de ventas, comuníquese con el representante de Xylem más cercano.

Especifique siempre el tipo de producto y el código de identificación exactos cuando solicite información técnica o piezas de repuesto.

1.2 Seguridad



ADVERTENCIA:

- El operador debe tener en cuenta las precauciones de seguridad para evitar lesiones físicas.
 - La operación, la instalación o el mantenimiento de la unidad de la bomba que se realicen de cualquier manera que no sea la indicada en este manual pueden provocar daños al equipo, lesiones graves o la muerte. Esto incluye todas las modificaciones realizadas en el equipo o el uso de piezas no suministradas por Xylem. Si tiene alguna duda con respecto al uso previsto del equipo, póngase en contacto con un representante de Xylem antes de continuar.
 - No cambie la aplicación de servicio sin la aprobación de un representante autorizado de Xylem.
-



PRECAUCIÓN:

Debe observar las instrucciones contenidas en este manual. De lo contrario, podrían producirse lesiones físicas, daños o demoras.



1.2.1 Terminología y símbolos de seguridad

Acerca de los mensajes de seguridad

Es fundamental que lea, comprenda y cumpla con los mensajes y las reglamentaciones de seguridad antes de manipular el producto. Estas se publican con el fin de prevenir estos riesgos:



- Accidentes personales y problemas de salud
- Daño al producto y sus alrededores
- Funcionamiento defectuoso del producto

Niveles de peligro

Nivel de peligro	Indicación
 PELIGRO:	Una situación peligrosa que, si no se evita, provocará la muerte o lesiones graves.
 ADVERTENCIA:	Una situación peligrosa que, si no se evita, puede provocar la muerte o lesiones graves.
 PRECAUCIÓN:	Una situación peligrosa que, si no se evita, puede provocar lesiones leves o moderadas.
AVISO:	Los avisos se utilizan cuando existe riesgo de daño al equipo o un menor rendimiento, pero no lesiones potenciales.

Símbolos especiales

Algunas categorías de peligros tienen símbolos específicos, como se muestra en la tabla siguiente.

Peligro eléctrico	Peligro de campos magnéticos
 Peligro eléctrico:	 PRECAUCIÓN:

1.2.2 Calcomanías con instrucciones de seguridad

Símbolo de alerta

	<p>Este símbolo de alerta de seguridad se utiliza en manuales y en calcomanías con instrucciones de seguridad de la bomba, a fin de llamar la atención sobre las instrucciones relacionadas con la seguridad.</p> <p>Cuando se utiliza, el símbolo de alerta de seguridad significa que si no se cumplen las instrucciones, se pueden ocasionar daños relacionados con la seguridad.</p>
---	--

Calcomanías

Asegúrese de que la bomba cuente con calcomanías con instrucciones de seguridad y que estén ubicadas como muestra la siguiente figura. Si las calcomanías se pierden o son ilegibles, comuníquese con el representante local de ventas y servicio para solicitar el reemplazo.

Todas las bombas de la serie e-80SC

Todas las series e-80SC con ITSC/IT opcional

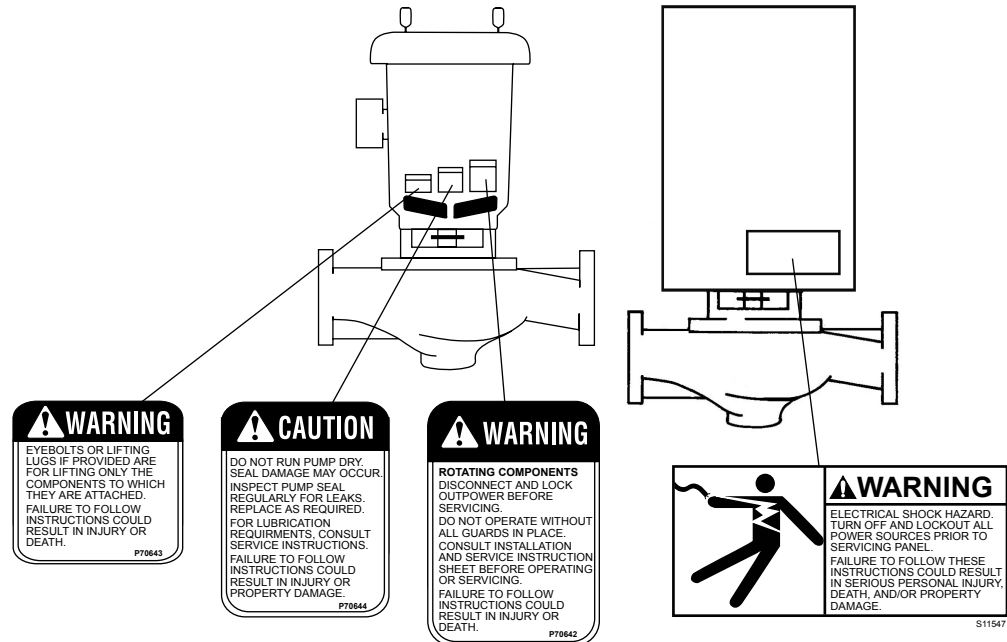

Asegúrese de que todas las calcomanías con instrucciones de seguridad estén siempre claramente visibles y legibles.

1.2.3 Seguridad del usuario

Reglas de seguridad generales

Se aplican estas reglas de seguridad:

- Mantenga siempre limpia la zona de trabajo.
- Preste atención a los riesgos presentados por el gas y los vapores en el área de trabajo.
- Evite todos los peligros eléctricos. Preste atención a los riesgos de sufrir una descarga eléctrica o los peligros del arco eléctrico.
- Siempre tenga en cuenta el riesgo de ahogarse, sufrir accidentes eléctricos y lesiones por quemaduras.

Equipo de seguridad

Use equipo de seguridad conforme a las regulaciones de la compañía. Utilice este equipo de seguridad dentro del área de trabajo:

- Casco sólido
- Gafas de seguridad, preferentemente con protectores laterales
- Zapatos protectores
- Guantes protectores
- Máscara anti-gas
- Protección auditiva
- Kit de primeros auxilios
- Dispositivos de seguridad

AVISO:

Nunca haga funcionar una unidad a menos que los dispositivos de seguridad estén instalados. Consulte también la información específica acerca de los dispositivos de seguridad en otros capítulos de este manual.

Conexiones eléctricas

Las conexiones eléctricas deben ser realizadas por electricistas titulados de acuerdo con todas las reglamentaciones locales, estatales, nacionales e internacionales. Para obtener más información acerca de los requisitos, consulte las secciones relacionadas específicamente con las conexiones eléctricas.

Precauciones que debe tomar antes de trabajar

Observe estas precauciones de seguridad antes de trabajar con el producto o cuando interactúe con el producto:

- Coloque una barrera apropiada alrededor de la zona de trabajo; por ejemplo, una barandilla.
- Asegúrese de que todas las protecciones de seguridad estén colocadas y seguras.
- Asegúrese de tener una vía libre de salida.
- Asegúrese de que el producto no pueda rodar o caer y ocasionar daños personales o materiales.
- Asegúrese de que el equipo de elevación esté en perfectas condiciones.
- Use un arnés de elevación, un cable de seguridad y un dispositivo de respiración siempre que sea necesario.
- Deje que todos los componentes del sistema y de la bomba se enfríen antes de manipularlos.
- Asegúrese de limpiar el producto cuidadosamente.
- Desconecte y bloquee el suministro eléctrico antes de arrancar la bomba.
- Compruebe si existe algún riesgo de explosión antes de soldar o usar herramientas eléctricas de mano.

1.2.3.1 Lave la piel y los ojos.

Siga estos procedimientos para componentes químicos o fluidos peligrosos que hayan entrado en contacto con los ojos o la piel:

Estado	Operación
Componentes químicos o fluidos peligrosos en los ojos	<ol style="list-style-type: none"> 1. Mantenga sus párpados separados por la fuerza con sus dedos. 2. Enjuague los ojos con solución oftalmológica o con agua potable durante al menos 15 minutos. 3. Solicite atención médica.
Componentes químicos o fluidos peligrosos en la piel	<ol style="list-style-type: none"> 1. Quítese las prendas contaminadas. 2. Lávese la piel con agua y jabón durante por lo menos 1 minuto. 3. Solicite atención médica si es necesario.

1.2.4 Protección del medio ambiente

Emisiones y desecho de residuos

Observe las reglamentaciones y códigos locales sobre:

- Informe de emisiones a las autoridades apropiadas
- Clasificación, reciclado y desecho de residuos sólidos o líquidos
- Limpieza de derrames

Sitios excepcionales



PRECAUCIÓN: Peligro de radiación

NO envíe el producto a Xylem si este ha estado expuesto a radiación nuclear, a menos que Xylem haya sido informado y se hayan acordado acciones apropiadas.

Pautas para el reciclaje

Siempre respete las leyes y las regulaciones locales relacionadas con el reciclaje.

2 Transporte y almacenaje

2.1 Inspección de la entrega

2.1.1 Inspección del paquete

1. Inspeccione el paquete y compruebe que la entrega no contenga piezas dañadas o faltantes.
2. Registre las piezas dañadas o faltantes en el recibo y en el comprobante de envío.
3. Si algo no corresponde, presente una demanda contra la empresa de transporte.
Si el producto se ha recogido en un distribuidor, realice la reclamación directamente al distribuidor.

2.1.2 Inspección de la unidad

1. Retire los materiales de empaque del producto.
Deseche los materiales del empaque según las regulaciones locales.
2. Inspeccione el producto para determinar si existen piezas dañadas o si falta alguna pieza.
3. Si se aplica, desajuste el producto extrayendo tornillos, pernos o bandas.
Tenga cuidado con los clavos y las bandas.
4. Si detecta algún problema, comuníquese con un representante de ventas.

2.2 Elevación de la bomba



ADVERTENCIA:

- Las unidades ensambladas y sus componentes son pesados. Si no logra elevar y dar soporte a este equipo, se pueden provocar lesiones físicas graves y/o daños en el equipo. Eleve el equipo únicamente en los puntos de elevación específicamente identificados. Los dispositivos de elevación como pernos de izaje, estrobo y barras deben medirse, seleccionarse y utilizarse para toda la carga que se está elevando.
- Riesgo de aplastamiento. La unidad y los componentes pueden ser pesados. Utilice los métodos de elevación adecuados y utilice calzado con puntas de acero en todo momento.

Para elevar toda la bomba, utilice estrobo colocados alrededor de la unidad, como se muestra a continuación.

Serie e-80SC

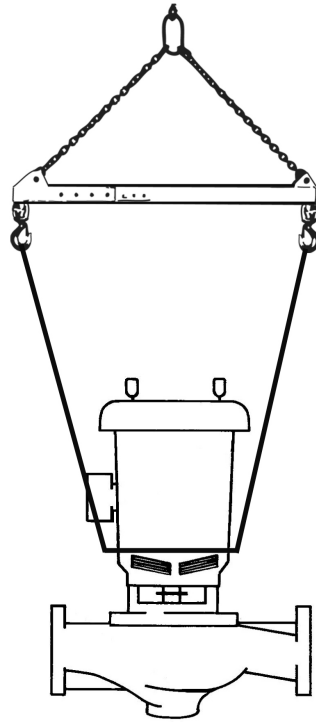

Serie e-80SC con ITSC/IT opcional



Figura 1: Método de elevación correcto

2.3 Almacenamiento a largo plazo

Si la unidad se almacena durante más de 6 meses, deben cumplirse estos requisitos:

- Almacene la unidad en un lugar cubierto y seco.
- Almacene la unidad lejos del calor, la suciedad y las vibraciones.
- Gire el eje con la mano varias veces al menos cada tres meses.

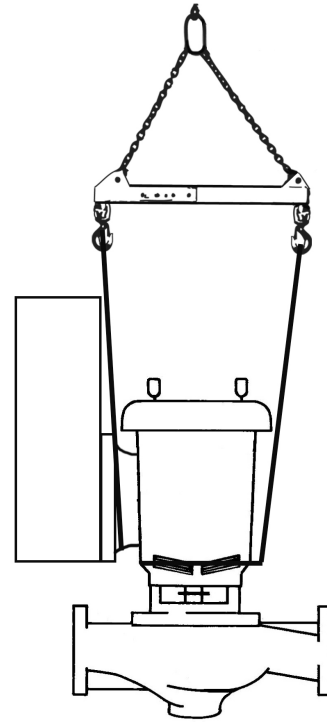
Trate los rodamientos y las superficies torneadas de manera de que se conserven en buen estado. Consulte con los fabricantes de la unidad de mando y de los acoplamientos acerca de los procedimientos de almacenamiento a largo plazo.

Si tiene preguntas acerca de los posibles servicios de tratamiento para el almacenamiento a largo plazo, comuníquese con su representante local de ventas y servicios.

3 Descripción del producto

3.1 Descripción general

La bomba tiene acoplamiento dividido. Estas características hacen que sea fácil de instalar, de operar y de mantener:

- Alta eficiencia
- Construcción sólida de acero inoxidable (excepto 10x10x13.5, 12x12x13, 14x14x14 de bronce)
- Montaje en línea vertical

Opciones de sello mecánico

La bomba tiene dos opciones para el sello mecánico.



Figura 2: Sello mecánico interno



Figura 3: Sello mecánico externo

Aplicaciones previstas

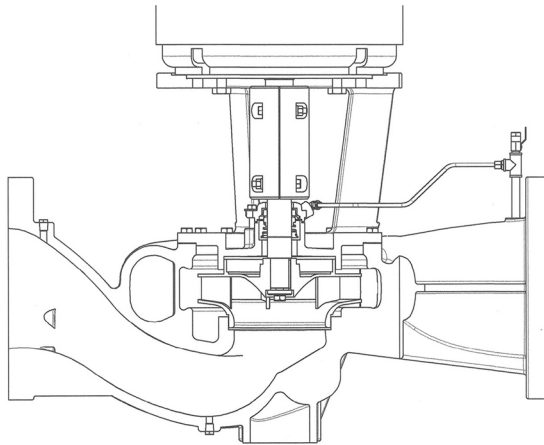

ADVERTENCIA:

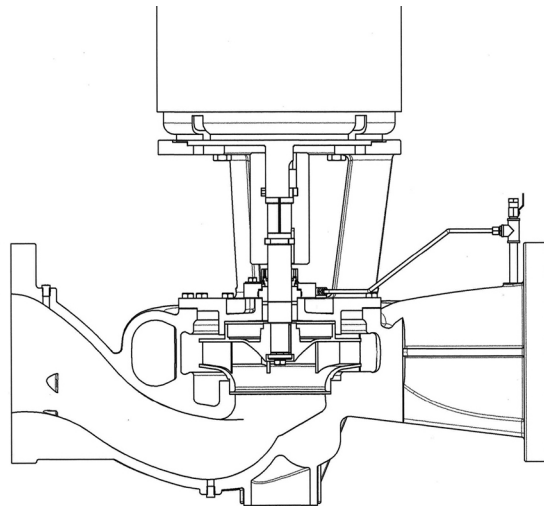
Este puede exponerlo a químicos, incluido el plomo, reconocidos por el estado de California por provocar cáncer y defectos del nacimiento u otros daños reproductivos. Para obtener más información, acceda a: www.P65Warnings.ca.gov.

AVISO:

- Este producto no está diseñado para aplicaciones de agua potable.
- Este producto no es sumergible. Solo para uso en interiores.
- Este producto no se ha investigado ni se ha diseñado para el uso en piscinas y en zonas marítimas.

La bomba debe utilizarse con los siguientes fluidos de bombeo:

- Agua para uso doméstico y agua corriente sin calentar
- Agua de alimentación de calderas
- Condensación
- Refrigeración o calefacción hidrónica
- Líquidos benignos
- Refuerzo de presión
- Transferencia de líquido general

Rotación

La rotación de la bomba es en sentido de las agujas del reloj, vista desde la parte posterior del motor. Hay también una flecha en la bomba para indicar la dirección de rotación.

3.2 Especificaciones de funcionamiento

Especificaciones del sello mecánico

Tipo de sello/ parámetro	Sello estándar, EPR/carbón/ cerámica	Sello opcional, FKM/carbón/ cerámica	Sello opcional, EPR/carburo de silicona/carburo de silicona	Sello opcional, EPR/carbón/ carburo de tungsteno
Rango de temperatura de operación, °F (°C)	-20 a 250 (-29 a 121)	-10 a 225 (-23 a 107)	-20 a 250 (-29 a 121)	-20 a 250 (-29 a 121)
Límites de rango pH	7,0 a 9,0	7,0 a 9,0	7,0 a 12,5	7,0 a 11,0
Resistencia a sólidos disueltos	Presión	Presión	Intermedia-alta	Baja-intermedia
Concentración máxima de glicol/ agua	50/50 %	50/50 %	60/40 %	50/50 %

Notas de la tabla

1. Se requiere de un lavado exterior en sistemas de baja presión que contengan una alta concentración de abrasivos.
2. Para temperaturas de funcionamiento superiores a 250 °F, se requiere un lavado en frío y se recomienda para temperaturas superiores a 225 °F para una vida útil óptima del sello. En sistemas cerrados, el enfriamiento se logra insertando un pequeño intercambiador de calor en la línea de lavado para enfriar el fluido de lavado del sello.
3. Se dispone de filtros de línea de lavado y separadores de sedimento a pedido.

4 Instalación

4.1 Instalación previa

Precauciones



ADVERTENCIA:

- Si se instala en un entorno potencialmente explosivo, asegúrese de que el motor esté certificado adecuadamente.
 - Debe conectar a tierra (masa) todos los equipos eléctricos. Esto aplica a los equipos de la bomba, al elemento conductor y a cualquier equipo de monitoreo. Pruebe el conductor de la conexión a tierra (masa) para verificar que esté conectado correctamente.
 - Los motores sin protección incorporada deben estar provistos de contactores y protección de sobrecarga térmica para motores de fase única o arrancadores con calefactores para motores de tres fases. (Consulte la placa de identificación en la unidad del motor para seleccionar las sobrecargas de tamaño adecuado.)
-

AVISO:

Se recomienda la supervisión de un representante autorizado de Xylem para asegurar una instalación correcta. De lo contrario, pueden producirse daños en los equipos o reducción del rendimiento.

Evalúe la instalación para determinar que la Carga neta positiva de succión disponible ($NPSH_A$) coincida o exceda la Carga neta positiva de succión requerida ($NPSH_R$), como lo establece la curva de rendimiento de la bomba.

4.1.1 Pautas de montaje de la bomba

Las bombas de la serie e-80SC solo pueden montarse con el eje del motor vertical (con el eje del motor hacia abajo).

El Control de tecnología integrada sin sensores (ITSC) o tecnología integrada (IT) puede orientarse en posiciones distintas en relación con las toberas de la bomba. Esta posición puede cambiarse fácilmente durante la instalación de la bomba extrayendo los tornillos de cabeza de montaje del motor, elevando el conjunto del motor levemente, 0,015 a 0,030 pulg. (si es necesario) y girando el conjunto del motor alrededor de la línea central de la bomba. Si eleva el conjunto del motor más de 0,030 pulg. puede dañar el sello mecánico. Vuelva a colocar los tornillos de cabeza del motor cuando de determine la posición deseada.



PRECAUCIÓN:

El conjunto de la bomba y el motor debe apoyarse correctamente durante este procedimiento para evitar que se caiga la unidad de la bomba o el conjunto del motor. Si no apoya correctamente el conjunto de la bomba y el motor, puede provocar lesiones personales y daños a la propiedad.

4.1.2 Pautas de ubicación de la bomba



ADVERTENCIA:

Las unidades ensambladas y sus componentes son pesados. Si no logra elevar y dar soporte a este equipo, se pueden provocar lesiones físicas graves y/o daños en el equipo. Eleve el equipo únicamente en los puntos de elevación específicamente identificados. Los dispositivos de elevación como pernos de izaje, estrobos y barras deben medirse, seleccionarse y utilizarse para toda la carga que se está elevando.

Pauta	Explicación/comentario
Mantenga la bomba tan cerca de la fuente de líquidos como sea posible para los fines prácticos. Si la bomba no está en un sistema cerrado, ubique la bomba de manera que se requiera la menor cantidad de codos u ondulaciones en la tubería de aspiración.	Esto minimiza la pérdida por fricción y mantiene la tubería de aspiración lo más corta posible.
Asegúrese de que el espacio alrededor de la bomba sea suficiente.	Esto facilita la ventilación, la inspección, el mantenimiento y el servicio.
Si requiere de un equipo de elevación, asegúrese de que exista espacio suficiente arriba de la bomba. Para bombas con el ITSC/IT opcional instalado, tenga cuidado de no dañar el ITSC/IT durante la elevación. No envuelva la eslinga alrededor del ITSC/IT.	Esto facilita el uso correcto del equipo de elevación y la extracción y reubicación seguros de los componentes a una ubicación segura.
Proteja la unidad de daños por el clima y el agua producidos por la lluvia, las inundaciones y las bajas temperaturas.	Esto se aplica si no se especifica otra cosa.
No instale ni ponga en marcha el equipo en sistemas cerrados, a menos que el sistema esté construido con dispositivos de control y dispositivos de seguridad del tamaño adecuado.	Dispositivos aceptables: <ul style="list-style-type: none"> • Válvulas de alivio de presión • Tanques de expansión • Controles de presión • Controles de temperatura • Controles de flujo Si el sistema no incluye estos dispositivos, consulte al ingeniero o al arquitecto a cargo antes de poner en marcha la bomba.
Tenga en cuenta que pueden aparecer ruidos y vibraciones no deseados.	La mejor ubicación de la bomba, que absorbe ruidos y vibraciones, es sobre un piso de concreto con subsuelo.
Si la ubicación de la bomba es más elevada, tome precauciones especiales para reducir la transmisión de posibles ruidos.	Considere una consulta con un especialista en ruidos.
Ubique la bomba debajo del nivel de fluido cuando sea posible.	Esto facilita el cebado, asegura un caudal estable del fluido y proporciona una carga de succión positiva para la bomba.

4.1.3 Lista de verificación de tuberías



ADVERTENCIA:

- La aplicación de calor al agua y otros fluidos pueden causar expansión volumétrica. Las fuerzas asociadas pueden provocar la falla de los componentes del sistema y la liberación de fluidos a alta temperatura. Para evitarlo, instale tanques de compresión y válvulas de alivio de presión del tamaño adecuado y en la ubicación correcta. Si no sigue estas instrucciones, puede resultar en lesiones personales graves, la muerte o daños en la propiedad.
- Evite lesiones personales graves y daños a la propiedad. Asegúrese de que los pernos de las bridas estén torneados adecuadamente.

AVISO:

Nunca aplique fuerza a la tubería para realizar una conexión con una bomba.

Control	Explicación/comentario	Controlado
Verifique que se haya instalado una sección de tubo derecho, con una longitud equivalente a cinco veces el diámetro, entre el lado de aspiración de la bomba y el primer codo o que se haya instalado un difusor de aspiración B&G.	Esto reduce la turbulencia de la succión al hacer recto el caudal de líquido antes de que ingrese en la bomba.	
Verifique que las tuberías de aspiración y de descarga estén sostenidas en forma independiente, utilizando ganchos de tubería cercanos a la estación .	Esto elimina la tensión de la tubería en la estación .	
Verifique que exista un soporte robusto y rígido para las líneas de aspiración y de descarga.	Como regla, no se recomiendan los cables comunes ni los colgantes de cintas para mantener la alineación adecuada.	
Para bombas con bridas, verifique que los orificios de los pernos en las bridas de la bomba coincidan con los orificios de los pernos en las bridas de las tuberías.	—	
Verifique que las líneas de aspiración y de descarga no estén forzosamente colocadas en posición.	Se puede producir desgaste en el acoplamiento y el cojinete si las líneas de aspiración y de descarga se fuerzan para quedar en posición. El código para Tuberías a presión (A.S.A.B. 31.1) enumera varios tipos de soportes disponibles para varias aplicaciones.	
Verifique que los accesorios para absorber la expansión estén instalados en el sistema cuando se esperan cambios considerables en la temperatura.	Esto ayuda a evitar tensión en la bomba.	
Verifique que cuente con una válvula de pie de un área igual o mayor que la tubería de aspiración de la bomba cuando la utilice en un sistema abierto con desnivel.	Evite el atascamiento utilizando un filtro en la entrada de succión junto a la válvula de pie. Asegúrese de que el filtro tenga un área tres veces más grande que la tubería de aspiración, con un diámetro de orificio de malla de no menos de 0,25 pulgadas (0,64 cm).	
Verifique que se utilicen tuberías flexibles en los lados de succión y de descarga de la bomba si utiliza una base de aislamiento.	—	
Verifique que se haya instalado una válvula B&G Triple Duty® en la línea de descarga.	Esta válvula sirve como válvula de control que protege la bomba de golpes de ariete, y sirve como válvula de aislamiento para el servicio y la regulación.	
Verifique que la tubería tenga válvulas de aislamiento alrededor de la bomba y tenga una válvula de drenaje en la tubería de aspiración.	—	

4.2 Instalación típica de la bomba

Pueden usarse varias disposiciones de instalación tal como se describe a continuación.



Figura 4



Figura 5

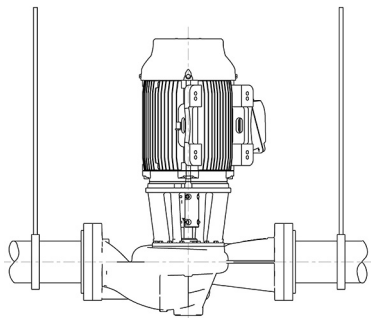

Figura 6

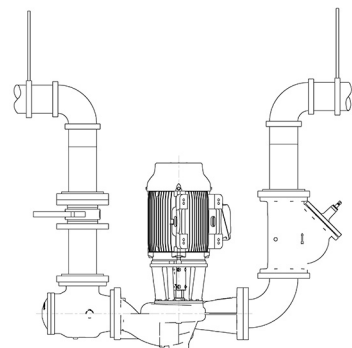

Figura 7

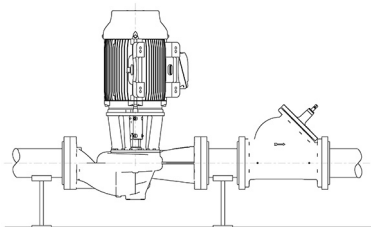

Figura 8

Las bombas de la serie e-80SC pueden instalarse directamente en la tubería con los ganchos de tubería adecuados para soportar las cargas de la bomba y la tubería. Consulte [Figura 4](#) en página 13

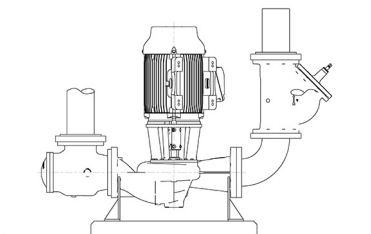
En numerosas instalaciones, la tubería se instala cerca del cielo raso con la bomba ubicada cerca del piso para facilidad de mantenimiento. Las bombas con boquillas de hasta 4 pulgadas y motores de marco de hasta 286 NEMA (180 IEC) pueden instalarse en esta configuración con los ganchos de tubería adecuados para soportar las cargas de la bomba, la tubería y los accesorios de la tubería. Las bombas de mayor tamaño pueden instalarse en esta configuración pero requieren los soportes opcionales de brida B&G o un soporte en el piso debajo del codo de descarga y una pata de soporte ajustable debajo del difusor de succión B&G Plus. Consulte [Figura 5](#) en página 13

Las bombas pueden instalarse en la tubería con monturas apoyadas en el piso adecuadas para soportar las cargas de la bomba y la tubería. Consulte [Figura 6](#) en página 13

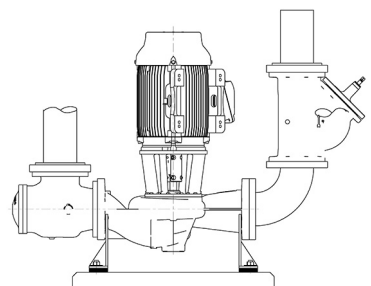
Pueden usarse los soportes opcionales de brida B&G cuando se requiere un soporte rígido de la bomba al piso o aislamiento. Los soportes se instalan en el lado posterior de las bridas de la bomba y tienen orificios roscados para aceptar los pernos de la brida y tienen orificios de montaje en sus bases para los pernos de anclaje. Se requieren soportes de tubería (no mostrados) y que las bridas de la bomba no sostengan la tubería. Consulte [Figura 7](#) en página 13

Alternativamente, con los soportes opcionales de brida B&G, pueden usarse almohadillas de aislamiento entre el soporte y el piso. Consulte [Figura 8](#) en página 13



Figura 9

Para la instalación en regiones sísmicas, use bases de aislamiento con calificación nominal sísmica entre los soportes de brida y los cimientos de hormigón. Consulte [Figura 9](#) en página 14

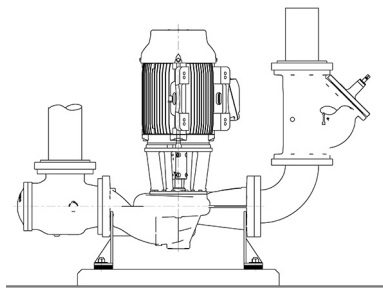

Figura 10

Las bombas e-80SC tienen un círculo de cuatro pernos en la parte inferior de la voluta para aceptar una brida ANSI/ASME que pueda usarse con un tubo conectado como soporte temporal de la bomba mientras que se colocan en la bomba los soportes permanentes de la tubería de la bomba o de la bomba. Este soporte solo puede usarse para manejar el peso de la bomba ya que no es adecuado para resistir cargas en otras direcciones. Consulte [Figura 10](#) en página 14

Para instalaciones en sistemas de tubería ranurada cuando la bomba es soportada por la tubería, se requieren conexiones de tubería ranurada con brida de bloqueo para impedir que la bomba gire en la tubería.

4.3 Instalación de sistema típico

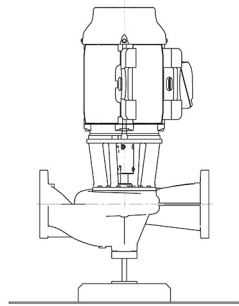
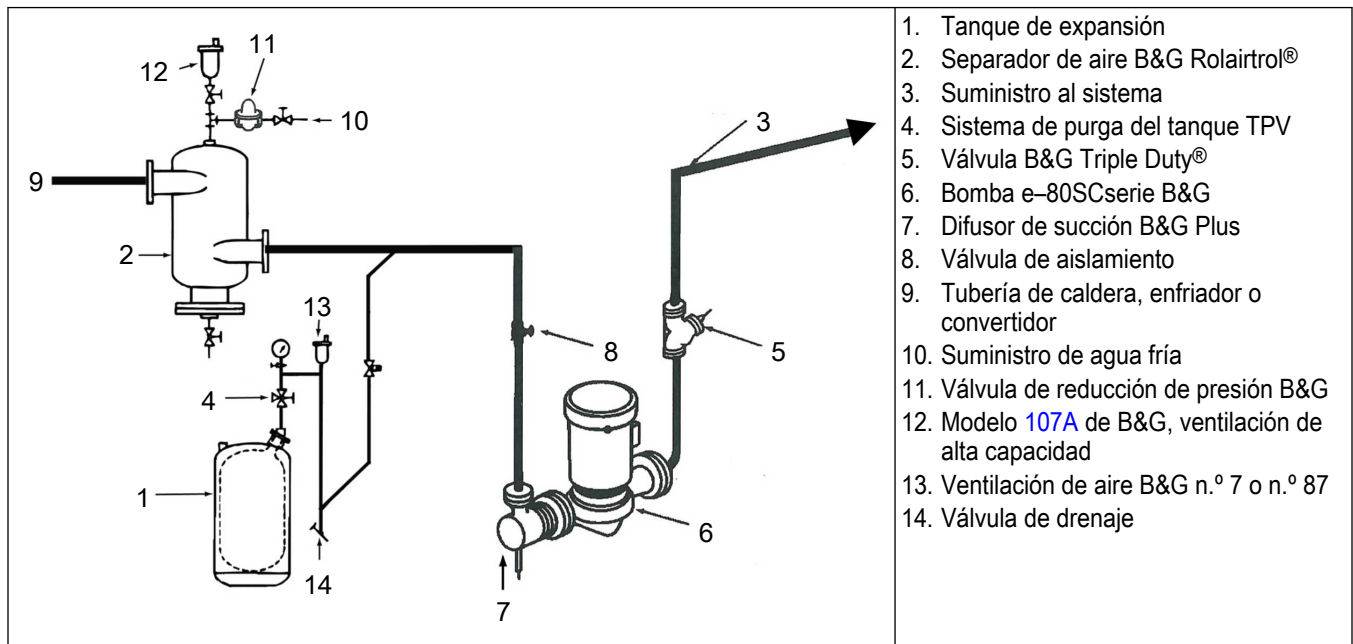

Verifique que los dispositivos de control y de seguridad tengan estas características:

- Adaptados al tamaño adecuado para su propósito
- Ubicados correctamente en el sistema antes de colocarlos en funcionamiento

5 Entrega, puesta en marcha, operación y apagado

5.1 Preparación para la puesta en marcha



ADVERTENCIA:

- Si no se siguen estas precauciones antes de poner en marcha la unidad, se pueden ocasionar lesiones personales o daños en el equipo.
 - No haga funcionar la bomba por debajo de los valores nominales de flujo mínimos o con las válvulas de succión y descarga cerradas. Esas condiciones pueden generar un riesgo de explosión debido a la vaporización del fluido bombeado y pueden provocar la falla de la bomba y lesiones físicas rápidamente.
 - Si la bomba, el motor o las tuberías funcionan a temperaturas extremadamente altas o bajas, se deberá usar aislamiento o protección. El incumplimiento de estas instrucciones puede dar como resultado lesiones personales graves, la muerte y daños a la propiedad.
 - Siempre desconecte y bloquee la alimentación eléctrica del motor antes de realizar cualquier tarea de instalación o mantenimiento. Si no lo hace, pueden producirse lesiones físicas graves.
 - Si hace funcionar la bomba en rotación inversa, puede provocar el contacto de piezas metálicas, generación de calor y brecha de contaminación.
-

AVISO:

- Verifique la configuración del motor antes de poner en marcha la bomba.
 - Asegúrese de que la velocidad de calentamiento no exceda los 2,5 °F (1,4 °C) por minuto.
-

Debe respetar estas precauciones antes de hacer arrancar la bomba:

- Enjuague y limpie el sistema por completo para quitar la suciedad o los desechos del sistema de tubos y evitar fallas prematuras en la puesta en marcha inicial.
- Lleve los mandos de velocidad variable a la velocidad nominal lo más rápidamente posible.
- Ponga en marcha una bomba reconstruida o nueva a una velocidad que proporcione flujo suficiente para enjuagar y enfriar las superficies de pequeña tolerancia del casquillo de la caja de empaquetadura.
- Si la temperatura del fluido bombeado supera los 200 °F (93 °C), caliente la bomba antes de ponerla en funcionamiento. Haga circular una pequeña cantidad del fluido a través de la bomba hasta que la temperatura de la carcasa esté dentro de los 100 °F (38 °C) de la temperatura del fluido.

En el arranque inicial, no ajuste los mandos de velocidad variable ni controle la configuración del regulador de velocidad ni del interruptor de velocidad excesiva mientras el mando de velocidad variable está acoplado a la bomba. Si los valores no se han verificado, desacople la unidad y consulte las instrucciones suministradas por el fabricante del mando.

5.1.1 Verificación de la rotación



ADVERTENCIA:

- Si hace funcionar la bomba en rotación inversa, puede provocar el contacto de piezas metálicas, generación de calor y brecha de contaminación.
 - Siempre desconecte y bloquee la alimentación eléctrica del motor antes de realizar cualquier tarea de instalación o mantenimiento. Si no lo hace, pueden producirse lesiones físicas graves.
-

1. Conecte el suministro de energía al elemento motriz.
2. Asegúrese de que todo esté limpio y haga girar el motor lo suficiente para determinar que la dirección de rotación corresponda con la flecha de la bomba.
3. Desconecte y bloquee el suministro de energía al motor.

5.2 Cebado de la bomba



PRECAUCIÓN:

No haga funcionar la bomba en seco.

Asegúrese de que el cuerpo de la bomba esté lleno de líquido antes del arranque. Si el sistema no llena el cuerpo de la bomba automáticamente con líquido, debe cebar la bomba a mano.

1. Afloje los tapones de la ventilación del cuerpo de la bomba.
2. Mientras ventila el aire del cuerpo de la bomba, gire el eje de la bomba un par de veces a mano.
3. Después de haber purgado todo el aire de la bomba, cierre los tapones de ventilación.

5.3 Puesta en marcha de la bomba



PRECAUCIÓN:

- Controle los niveles de vibración de la bomba, la temperatura de los rodamientos y cualquier ruido excesivo. Si se exceden los niveles normales, apague la bomba y resuelva el problema.
-

Si su bomba serie e-80SC está equipada con la transmisión opcional ITSC o IT, consulte el manual de instrucciones de ITSC/IT para conocer los requisitos adecuados de instalación y funcionamiento.

Antes de arrancar la bomba, debe realizar estas tareas:

- Abra la válvula de aspiración.
 - Abra todas las tuberías de recirculación y de enfriamiento.
1. Cierre por completo o abra en parte la válvula de descarga, según el estado del sistema.
 2. Encienda el impulsor.
 3. Abra lentamente la válvula de descarga hasta que la bomba alcance el flujo deseado.
 4. Revise de inmediato el manómetro para asegurarse de que la bomba alcance rápidamente la presión de descarga adecuada.
 5. Si la bomba no alcanza la presión correcta, realice los siguientes pasos:
 - a) Detenga el impulsor.
 - b) Vuelva a cebar la bomba.
 - c) Vuelva a arrancar el elemento conductor.
 6. Supervise la bomba mientras esté funcionando:
 - a) Controle la temperatura de los rodamientos y cualquier vibración o ruido excesivos.
 - b) Si la bomba supera los niveles normales, apáguela de inmediato y solucione el problema.
 7. Repita los pasos 5 y 6 hasta que la bomba funcione correctamente.

5.4 Precauciones para la utilización de la bomba

Consideraciones generales



PRECAUCIÓN:

- Varíe la capacidad con la válvula reguladora de la tubería de descarga. Nunca regule el flujo desde el lado de succión, ya que puede provocar disminución del rendimiento, generación de calor inesperada y daños en el equipo.
- No sobrecargue el mando. La sobrecarga del motor puede provocar generación de calor inesperada y daños en el equipo. El motor puede estar sobrecargado en estas circunstancias:
 - La gravedad específica del fluido bombeado es mayor que la esperada.
 - El fluido bombeado supera la velocidad del caudal nominal.
- Asegúrese de hacer funcionar la bomba en las condiciones nominales, exactas o aproximadas. Si no lo hace, se pueden ocasionar daños al equipo desde la cavitación o la recirculación.

Operación con capacidad reducida



ADVERTENCIA:

Nunca haga funcionar un sistema de bombas con las líneas de succión y descarga bloqueadas. El funcionamiento bajo estas condiciones, aún durante un breve período de tiempo, puede producir el sobrecalentamiento del fluido confinado, lo que provocará una explosión violenta. Debe tomar todas las medidas necesarias para evitar esta situación.



PRECAUCIÓN:

Evite niveles de vibración excesivos. Los niveles de vibración excesivos pueden dañar los cojinetes, la caja de empaquetadura o la cámara de sellado y el sello mecánico, lo cual puede ocasionar una disminución en el rendimiento.

AVISO:

- Evite el aumento de carga radial. Si no lo hace, puede ocasionar esfuerzo en el eje y los cojinetes.
- Evite la acumulación de calor. Si no lo hace, se pueden estriar o agarrotar las piezas rotativas.
- Evite la cavitación. Si no lo hace, puede provocar daños en las superficies interiores de la bomba.

Operación en condiciones de congelamiento

AVISO:

No exponga una bomba en reposo a condiciones de congelamiento. Drene todo el líquido que está dentro de la bomba y de las líneas de lavado. De lo contrario, el líquido puede congelarse y dañar la bomba.

5.5 Apagado de la bomba

1. Cierre suavemente la válvula de descarga.
2. Apague y bloquee el impulsor para impedir rotaciones accidentales.

5.6 Vibración

Después del arranque, la vibración puede medirse en el soporte de la bomba en la base de la dirección horizontal (H), vertical (V) y axial (A). El valor máximo esperado es 0,15 pulg./seg (3,8 mm/seg) RMS (ANSI/HI 9.6.4) al operar con flujos dentro del rango preferido de operación (POR) de 70 % a 120 % del mejor punto de eficiencia (BEP) (ANSI/HI 9.6.3).

La operación fuera del POR, pero dentro del rango permitido de operación (AOR) desde un flujo mínimo hasta el 85 % del extremo de la curva aumenta el valor de vibración en un 30 %. Si la vibración registrada excede estos valores, apague la bomba, diagnostique y solucione el problema, vuelva a arrancar y vuelva a comprobar la vibración.

6 Mantenimiento

6.1 Lubricación

El motor de la bomba se lubricó en la fábrica. Mantenga el motor adecuadamente lubricado según las instrucciones del fabricante del motor.

6.2 Desmontaje

6.2.1 Precauciones de desmontaje

Este manual identifica en forma clara los métodos aceptados para desarmar las unidades. Es necesario seguir estos métodos.



ADVERTENCIA:

- Asegúrese de que la bomba esté aislada del sistema y de que la presión se alivie antes de desarmar la bomba, quite los pernos, abra las válvulas de ventilación o de drenaje o desconecte la tubería.
 - Siempre desconecte y bloquee la alimentación eléctrica del motor antes de realizar cualquier tarea de instalación o mantenimiento. Si no lo hace, pueden producirse lesiones físicas graves.
 - Riesgo de aplastamiento. La unidad y los componentes pueden ser pesados. Utilice los métodos de elevación adecuados y utilice calzado con puntas de acero en todo momento.
-

AVISO:

Asegúrese de que todas las piezas de recambio estén disponibles antes de desarmar la bomba para su revisión.

6.2.2 Drenaje de la bomba



PRECAUCIÓN:

- Permita que todos los componentes del sistema y de la bomba se enfríen antes de manipularlos para evitar lesiones físicas.
-

1. Cierre las válvulas de aislamiento de los lados de aspiración y descarga de la bomba. Debe drenar el sistema si no tiene válvulas instaladas.
2. Abra la válvula de drenado.
Espere hasta que deje de salir líquido de la válvula de drenaje. Si sigue saliendo líquido de la válvula de drenaje, las válvulas de aislamiento no están sellando correctamente y debe repararlas antes de seguir.
3. Deje la válvula de drenaje abierta y extraiga el tapón de descarga ubicado en la parte inferior de la caja de la bomba.
No vuelva a instalar el tapón ni cierre la válvula de drenaje hasta que se haya terminado el montaje.
4. Drene el líquido de la tubería y lave la bomba si es necesario.
5. Desconecte todas las cañerías y tuberías auxiliares.

6.2.3 Pautas para nivelar el impulsor

Torneado

Cuando sea necesario reducir el flujo de bombeo y el calor generado cortando el diámetro del impulsor, deben aplicarse las siguientes pautas para los impulsores de acero inoxidable:

- Revise los datos de selección hidráulica de la bomba y consulte con el representante local de Xylem para seleccionar el diámetro reducido adecuado.
- Para el modelo e-80SC e-80SC 5x5x7B, antes de recortar el impulsor, consulte las pautas de corte angular a continuación.
- Para conocer las recomendaciones de mecanizado, consulte las Pautas para nivelar el impulsor de acero inoxidable P2002535.

Balanceo

Se recomienda que los impulsores que se cortan en más del 5% del diámetro se rebalanceen según la norma ISO 1940 grado G6.3.

Pautas de corte angular

Los impulsores de bombas del modelo e-80SC 5x5x7B deben cortarse angularmente a diámetros reducidos según la siguiente información.



Figura 11: Recorte del impulsor 5x5x7B: incrementos de 0,125 pulg. (3,17 mm)

A	B	C
Diámetro hidráulico, nominal, como se muestra en las curvas de selección	Diámetro en la cubierta lateral de entrada del impulsor	Ángulo de corte
De un diámetro máximo de 7 pulg. (177,8 mm) a 6,125 pulg. (155,6 mm)	Use el diámetro de las curvas de selección	0 grados, sin ángulo
6; 5,875; 5,75; 5,625 pulg. (162,4 a 142,9 mm)	B = A más 0,250 pulg. (6,35 mm)	8 grados
5,5; 5,375; 5,25; 5,125, mínimo 5 pulg. (139,7 a 127,0 mm)	B = A más 0,375 pulg. (9,53 mm)	8 grados

6.3 Reensamblado

6.3.1 Reemplazo del sello

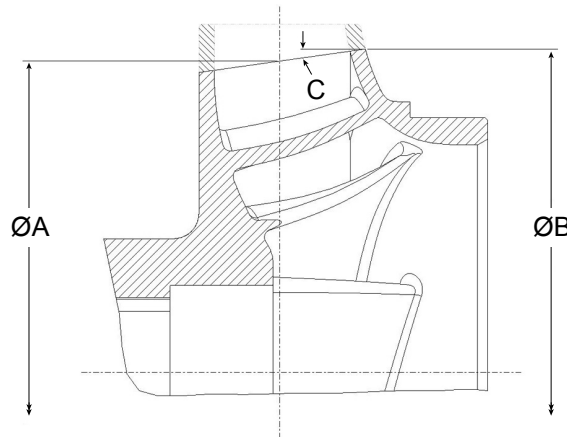
El sello interior y exterior puede reemplazarse sin extraer el motor.

1. Extraiga el protector del acoplamiento.
2. Extraiga la línea de lavado de la tapa del sello.
3. Si es un sello exterior, coloque sujetadores para sellos en el sello y luego afloje los tornillos de fijación que sostienen el sello en el eje.
4. Extraiga las mitades del acoplador. Coloque cinta en los anillos del collarín en pares como se armó previamente.

El eje se cae cuando se extrae el acoplamiento.

5. Si es un eje exterior, extraiga el sello.

6. Extraiga la tapa del sello o el casquillo del sello a través del espacio entre los ejes.
 - a) Extraiga el asiento del sello de la tapa o casquillo del sello.
 - b) Si es un sello interior, extraiga el sello usando un par de destornilladores, para hacer palanca en el sello.
7. Limpie la caja del sello, la tapa del sello, o el casquillo del sello.

**PRECAUCIÓN:**

Evite tocar la superficie de carbón y la superficie de cerámica del sello y ensuciarla.

8. Coloque el asiento del sello en la tapa o casquillo del sello.
9. Para un sello externo:
 - a) Instale el sello con la tapa o glándula del sello (incluidas las juntas a cada lado del asiento) sobre el extremo del eje y ajuste al soporte del motor con cuatro tornillos ciegos y arandelas. Ajuste los tornillos ciegos de la glándula del sello uniformemente para evitar la pérdida de la alineación un cuarto de giro a mano.
 - b) Deje los ganchos de retención del sello en la parte giratoria del sello, lubrique el orificio del sello con agua jabonosa u otro lubricante adecuado como International Products Corporation P-80®, e instale la parte giratoria del sello en el eje con la cara giratoria hacia el asiento del sello.
 - c) Después del ensamblaje del acoplador (ver a continuación), ajuste los tornillos de ajuste del sello en el eje y retire los ganchos de retención del sello. El sello ahora está fijado. Conserve los sujetadores del sello en caso que deba extraer el sello en el futuro.



Figura 12: Sello externo

1. Asiento del sello
2. Tapa o glándula del sello
3. Junta del asiento del sello (asiento a la tapa o glándula)
4. Junta del asiento del sello (asiento al soporte del motor)
5. Eje
6. Soporte del motor
7. Tornillos ciegos de la glándula del sello
8. Arandelas
9. Parte giratoria del sello
10. Tornillos de ajuste del sello

10. Para un sello interno:

- a) Lubrique el orificio de la parte giratoria del sello con agua jabonosa u otro lubricante adecuado como International Products Corporation P-80®, e instale el sello en el eje con la cara giratoria hacia arriba, hacia el motor hasta que contacte el anillo a presión.
- b) Instale el asiento del sello con la tapa o glándula del sello (con la junta entre la tapa y el soporte del motor) sobre el extremo del eje y ajuste al soporte del motor con cuatro tornillos ciegos y arandelas. Ajuste los tornillos ciegos de la glándula del sello uniformemente para evitar la pérdida de la alineación un cuarto de giro a mano.
- c) El sello ahora está totalmente instalado y se ajustará después del montaje del acoplador.

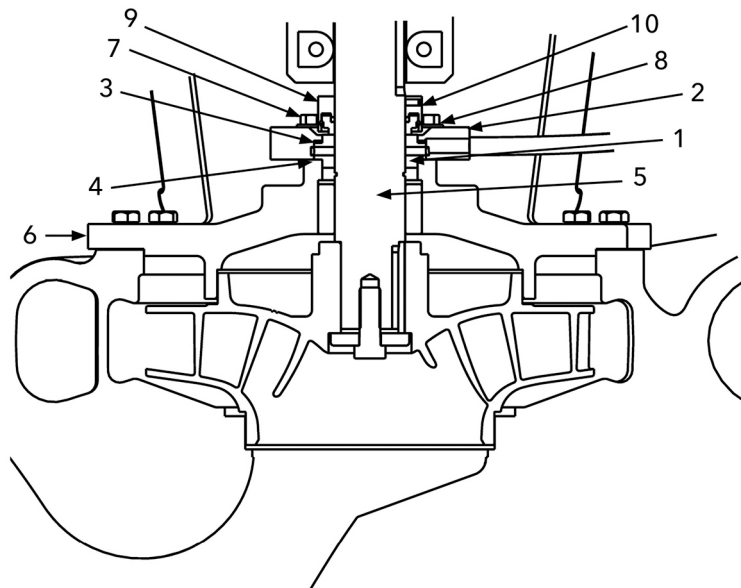

Figura 13: Sello interno

1. Parte giratoria del sello
2. Eje
3. Anillo a presión
4. Asiento del sello
5. Tapa o glándula del sello
6. Junta de la tapa del sello
7. Soporte del motor
8. Tornillos ciegos de la glándula del sello
9. Arandelas

11. Vuelva a instalar la línea de lavado.

12. Vuelva a instalar el protector del acoplamiento.

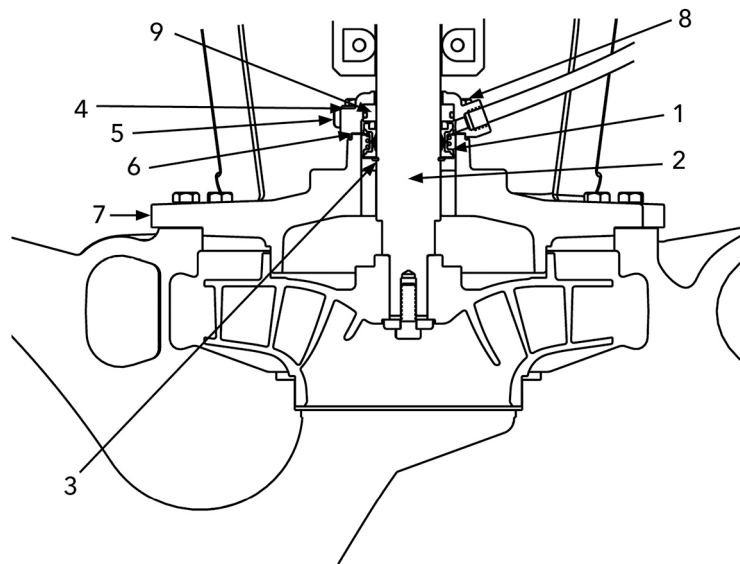
6.3.2 Fijación del anillo de collarín del motor

**PRECAUCIÓN:**

El anillo del collarín del motor debe fijarse en el eje del motor en la posición correcta y debe aplicarse par a los tornillos de fijación en el valor correcto.

El anillo del collarín del motor debe fijarse en el eje del motor a una distancia específica de los motores TC y de los motores IEC para garantizar que el impulsor de la bomba esté en la posición correcta durante el funcionamiento de la bomba. La distancia para fijar el collarín (DC) se mide desde la superficie de montaje del motor hasta la superficie más cercana al motor del anillo del collarín.



Figura 14: Fijación del anillo del cuello del motor para el motor TC excepto el motor 143-145TC



Figura 15: Fijación del anillo del cuello del motor para el motor 143-145TC e IEC

1. Superficie de montaje del motor
2. Anillo del collarín
3. DC

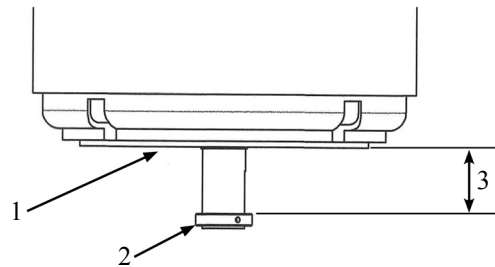
El anillo del collarín se mantiene en posición en el eje del motor con tornillos de fijación. Estos tornillos de fijación pueden ajustarse al valor de par adecuado para asegurarse de que el collarín no se deslice como consecuencia del peso del rotor de la bomba y del empuje hidráulico de la bomba.

Coloque una pequeña cantidad de Loctite 222MS en cada tornillo de fijación antes de instalarlos en el collarín del motor.

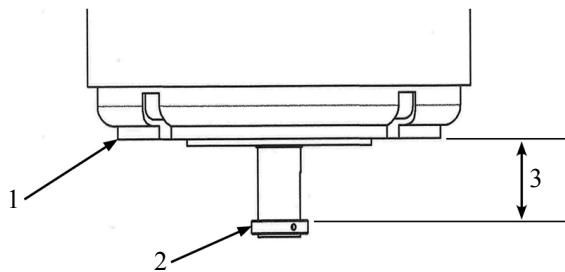
Tabla 1: Distancia de fijación del collarín

Esta tabla describe la distancia de fijación del collarín, el tamaño del tornillo de fijación y el valor de par del tornillo de fijación para motores TC e IEC.

Tamaño del bastidor del motor	Distancia Collarín (DC) pulg. (mm)	Tamaño del tornillo de fijación	Valor de par del tornillo de fijación pulg-lbs
143TC — 145TC	1,621 (41,17)	N.º 8-32 UNC	20
182TC — 184TC	2,121 (53,87)	N.º 8-32 UNC	20
213TC — 215TC	2,597 (65,96)	N.º 10-32 UNF	36
254TC — 256TC	3,227 (81,97)	N.º 10-32 UNF	36
284TC — 286TC	3,735 (94,87)	0,25-28 UNF	87
324TSC — 365TSC	2,855 (72,52)	0,25-28 UNF	87
404TSC — 405TSC	3,210 (81,53)	0,25-28 UNF	87
444TSC — 445TSC	3,710 (94,23)	0,25-28 UNF	87
D80 IEC	1,076 (27,33)	N.º 8-32 UNC	20
D90 IEC	1,470 (37,34)	N.º 8-32 UNC	20
D100 — D112 IEC	1,863 (47,32)	N.º 8-32 UNC	20
D132 IEC	2,627 (66,73)	N.º 10-32 UNF	36
D160 IEC	3,686 (93,62)	0,25-28 UNF	87

Tamaño del bastidor del motor	Distancia Collarín (DC) pulg. (mm)	Tamaño del tornillo de fijación	Valor de par del tornillo de fijación pulg-lbs
D180 IEC	3,686 (93,62)	0,25–28 UNF	87
D200 IEC	3,686 (93,62)	0,25–28 UNF	87
D225 IEC	4,762 (120,95)	0,313–24 UNF	165
D250 IEC	4,762 (120,95)	0,313–24 UNF	165
324TC-326TC	4,375 (111,13)	0,25–28 UNF	87
364TC-365TC	4,875 (123,83)	0,313–24 UNF	165
404TC-405TC	6,25 (158,75)	0,313–24 UNF	165
444TC-445TC	7,50 (190,5)	0,313–24 UNF	165
447TC-449TC	7,75 (196,85)	0,313–24 UNF	165

6.3.3 Ensamble el acoplador

Para todos los tamaños de bombas, excepto 10x10x13,5, 12x12x13 y 14x14x14:

1. Asegúrese de que las mitades del acoplador estén limpias y no tengan rebabas. Use papel de lija para quitar las rebabas y bordes filosos en los pasajes de llaves, ranura del cuello del tornillo de ajuste y ranura de arandela cónica. El cuello, la arandela cónica y las llaves deben deslizarse dentro de sus ranuras sin interferencias.
2. Si se retira, instale el anillo del cuello del tornillo de ajuste en el eje del motor de acuerdo con las instrucciones en [Fijación del anillo de collarín del motor](#) en página 22.
3. En el desensamblaje, el impulsor y el peso del eje de la bomba ocasionan que el rotor se mueva hacia abajo y se apoyen en la parte inferior de la voluta. Durante el reensamblaje, el eje de la bomba y el impulsor serán tirados hacia atrás en su posición por la arandela cónica que actúa contra la ranura cónica en el acoplador.
4. Una vez que el sello se ha pre-ensamblado en la bomba de acuerdo con la sección anterior, ensamble la arandela cónica con el tornillo ciego y la arandela de bloqueo en el extremo del eje de la bomba. Se puede colocar una llave allen en el orificio en el lado del eje para prevenir que gire mientras se ajusta el tornillo ciego.
5. Instale las llaves en el motor y los ejes de la bomba y gire el eje del motor hasta que las llaves estén alineadas.
6. Coloque la mitad del acoplador con los pasajes para llaves en el collar del tornillo de ajuste del motor y en las dos llaves. Compruebe que la arandela cónica instalada en el extremo del eje de la bomba comience a acoplarse en la ranura cónica en la mitad del acoplador.
7. Coloque la otra mitad del acoplador alrededor del eje.



Figura 16: Acoplador

1. Ajuste el anillo del cuello del tornillo
 2. Eje del motor
 3. Arandela cónica
 4. Eje de la bomba con impulsor colocado (no mostrado)
 5. Tornillo ciego de la arandela cónica y arandela de bloqueo
 6. Mitad del acoplador
 7. Mitad del acoplador
8. Inserte los tornillos ciegos del acoplador y coloque una arandela de bloqueo y una tuerca en cada tornillo. Los cabezales del perno en cada nivel en los lados opuestos del acople deben apuntar en direcciones diferentes para lograr el equilibrio, como se muestra en [Figura 17](#) en página 26.
 9. Ajuste todos los pernos de manera uniforme para evitar una mala alineación. El eje y el impulsor son ajustados en su posición cuando se aprietan los pernos. Luego gire el eje a mano y asegúrese de que el espacio en ambos lados del acoplador sea aproximadamente igual. Asegúrese de que el espacio desde la parte superior hacia la parte inferior del acoplador sea igual. Si el espacio no es igual, afloje los pernos y repita el paso de ajuste.
 10. Gire el eje lentamente a mano y observe si hay frotamientos.
 - a) Si no hay frotamiento, cebe y arranque la bomba durante dos minutos y determine si la bomba funciona de manera suave y sin vibraciones.
 - b) Si ocurre un problema, verifique la instalación del acoplador y repita según sea necesario.





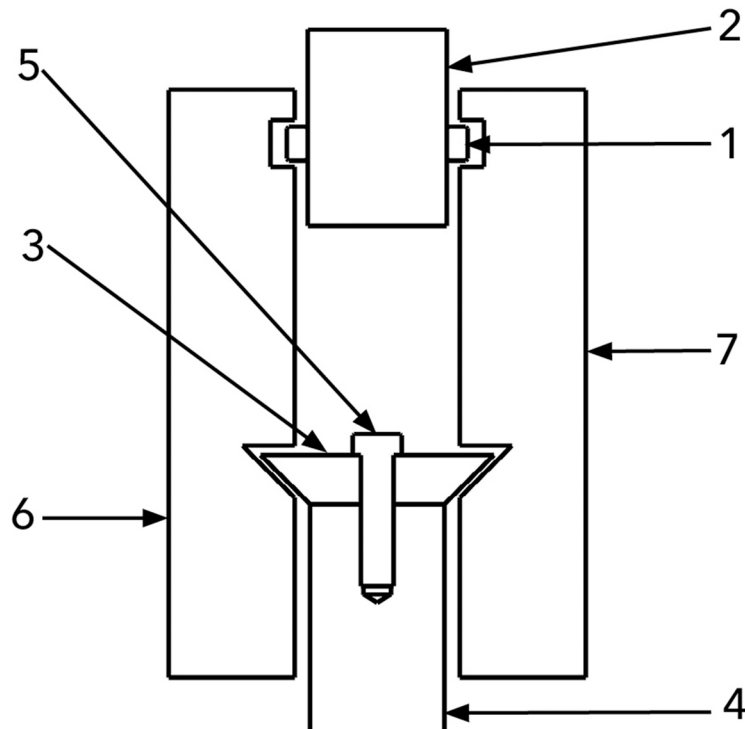

Figura 17: Vista superior

Para todos los tamaños de bombas 10x10x13,5, 12x12x13 y 14x14x14:

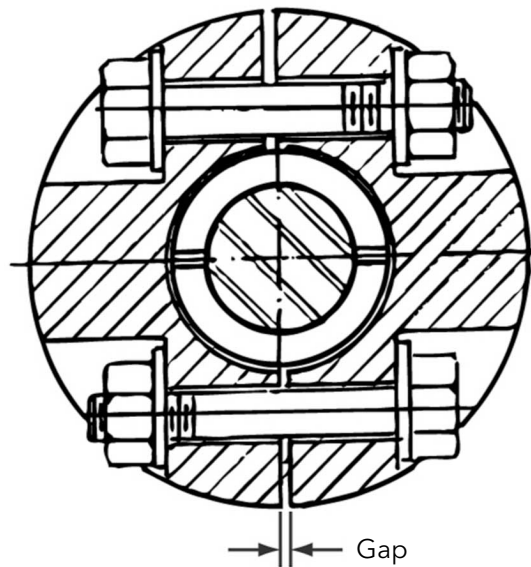
1. Asegúrese de que las mitades del acoplador estén limpias y no tengan rebabas. Use papel de lija para quitar las rebabas y bordes filosos en los pasajes de llaves, ranura del cuello del tornillo de ajuste y ranura de anillo dividido del eje de la bomba. El cuello, el anillo dividido y las llaves deben deslizarse dentro de sus ranuras sin interferencias.
2. Si se retira, instale el anillo del cuello del tornillo de ajuste en el eje del motor de acuerdo con las instrucciones anteriores.
3. En el desensamblaje, el impulsor y el peso del eje de la bomba ocasionan que el rotor se mueva hacia abajo y se apoyen en la parte inferior de la voluta.
4. Una vez que el sello ha sido pre-ensamblado en la bomba de acuerdo con la sección anterior, ensamble el anillo dividido en el eje de la bomba.
5. Instale las llaves en el motor y los ejes de la bomba y gire el eje del motor hasta que las llaves estén alineadas.
6. Coloque la mitad del acoplador con los pasajes para llaves en el collar del tornillo de ajuste del motor y en las dos llaves. Use una palanca en el anillo dividido del eje de la bomba para levantar el impulsor y el eje hasta que la ranura del anillo dividido esté alineada con la ranura del acoplador.
7. Coloque la otra mitad del acoplador alrededor del eje.
8. Inserte los tornillos ciegos del acoplador y coloque una arandela de bloqueo y una tuerca en cada tornillo. Los cabezales del perno en cada nivel en los lados opuestos del acople deben apuntar en direcciones diferentes para lograr el equilibrio, como se muestra en la [Figura 17](#) en página 26.
9. Ajuste todos los pernos de manera uniforme para evitar una mala alineación. Luego gire el eje a mano y asegúrese de que el espacio en ambos lados del acoplador sea aproximadamente igual. Asegúrese de que el espacio desde la parte superior hacia la parte inferior del acoplador sea igual. Si el espacio no es igual, afloje los pernos y repita el paso de ajuste.
10. Gire el eje lentamente a mano y observe si hay frotamientos.
 - a. Si no hay frotamiento, cebe y arranque la bomba durante dos minutos y determine si la bomba funciona de manera suave y sin vibraciones.
 - b. Si ocurre un problema, verifique la instalación del acoplador y repita según sea necesario.

6.3.4 Valores de par del tornillo

Valor de par del tornillo de cabeza en pies-lb (Nm)

Tipo de tornillo de cabeza	Marca en la cabeza	Diámetro del tornillo de cabeza (en pulgadas)								
		1/4	5/16	3/8	7/16	1/2	5/8	3/4	7/8	1
SAE grado 2		6 (8)	13 (18)	25 (34)	38 (52)	60 (81)	120 (163)	190 (258)	210 (285)	300 (407)
Bronce y acero inoxidable		4 (5)	10 (14)	17 (23)	27 (37)	42 (57)	83 (113)	130 (176)	200 (271)	300 (407)
SAE grado 5		10 (14)	20 (27)	35 (47)	60 (81)	90 (122)	180 (244)	325 (440)	525 (712)	800 (1085)

6.3.5 Mantenimiento del comerciante

Si ocurre un problema que no puede solucionarse, comuníquese con su representante local de ventas y servicio y esté preparado para proveer esta información:

1. Datos completos de la placa de identificación de la bomba y el motor
2. Lecturas del indicador de presión de la tubería de aspiración y de descarga
3. Plano de amperaje del motor
4. Diagrama del enganche y las tuberías de la bomba

7 Garantía del producto

Garantía comercial

Garantía. Para los productos vendidos a compradores comerciales, el Vendedor garantiza que los productos vendidos al Comprador en virtud del presente (con excepción de membranas, sellos, juntas, materiales de elastómero, revestimientos y otras “partes de desgaste” o consumibles, que no se garantizan, con excepción de lo dispuesto por el contrario en la cotización o el formulario de venta) (i) se construirán de acuerdo con las especificaciones referidas en la cotización o el formulario de venta, si tales especificaciones se realizan expresamente como parte de este Acuerdo, y (ii) se encontrarán libres de defectos en material y mano de obra por un período de un (1) año desde la fecha de instalación o dieciocho (18) meses desde la fecha de envío (y tal fecha de envío no deberá ser posterior a treinta (30) días después de la recepción del aviso que los productos están listos para ser enviados), lo que ocurra primero, a menos que se especifique un período mayor en la documentación del producto (la “Garantía”).

Con excepción de lo exigido por ley, el Vendedor, a su opción y sin costo alguno para el Comprador, reparará o reemplazará el producto que no se ajuste a la Garantía en tanto que el Comprador envíe un aviso escrito al Vendedor sobre todo defecto en material o mano de obra dentro de diez (10) días de la fecha en que aparecen por primera vez los defectos o incumplimientos. Según la opción de reparación o reemplazo, el Vendedor no estará obligado a remover o pagar la remoción del producto defectuoso ni instalar o pagar la instalación del producto reemplazado o reparado, y el Comprador será responsable de todos los demás costos que incluyen, entre otros, los costos de servicio, aranceles y gastos de envío. El Vendedor tendrá la exclusiva facultad de decisión con respecto al método o medio de reparación o reemplazo. El incumplimiento del Comprador de las instrucciones de reparación o reemplazo del Vendedor rescindirán las obligaciones del Vendedor en virtud de esta Garantía y anulará esta Garantía. Toda pieza reparada o reemplazada en virtud de la Garantía es garantizada solo por el resto del período de garantía por las piezas reparadas o reemplazadas. El Vendedor no tendrá obligaciones de garantía frente al Comprador con respecto a ningún producto o pieza de un producto que haya sido: (a) reparado por terceros que no sean el Vendedor o sin la aprobación escrita del Vendedor; (b) sujeto a uso incorrecto, aplicación incorrecta, descuido, alteración, accidente o daño físico; (c) usado de forma contraria a las instrucciones del Vendedor para la instalación, operación y mantenimiento; (d) dañado por el uso y desgaste normal, corrosión o ataque químico; (e) dañado debido a condiciones anormales, vibración, falta de cebado correcto o funcionamiento sin flujo; (f) dañado debido a una fuente de alimentación defectuosa o protección eléctrica incorrecta; o (g) dañado debido al uso de equipos accesorios no vendidos o aprobados por el Vendedor. En el caso de productos no fabricados por el Vendedor, no hay garantía del Vendedor; sin embargo, el Vendedor extenderá al Comprador toda garantía recibida del proveedor del Vendedor de dichos productos.

LA GARANTÍA ANTERIOR ES EXCLUSIVA Y REEMPLAZA TODA GARANTÍA ADICIONAL, CONDICIÓN O TÉRMINO EXPRESO O IMPLÍCITO DE CUALQUIER NATURALEZA RELACIONADO CON LOS PRODUCTOS PROVISTOS EN VIRTUD DEL PRESENTE QUE INCLUYEN, SIN CARÁCTER LIMITATIVO, LAS GARANTÍAS IMPLÍCITAS DE COMERCIABILIDAD E IDONEIDAD PARA UN PROPÓSITO EN PARTICULAR, QUE POR EL PRESENTE SE RECHAZAN Y EXCLUYEN EXPRESAMENTE. CON EXCEPCIÓN DE LO DISPUESTO POR LA LEY EN CONTRARIO, EL EXCLUSIVO REMEDIO DEL COMPRADOR Y LA RESPONSABILIDAD TOTAL DEL VENDEDOR POR EL INCUMPLIMIENTO DE ALGUNA DE LAS GARANTÍAS ANTERIORES SE LIMITA A REPARAR O REEMPLAZAR EL PRODUCTO Y, EN TODO CASO, SE LIMITARÁ AL IMPORTE PAGADO POR EL COMPRADOR POR EL PRODUCTO DEFECTUOSO. EN NINGÚN CASO EL VENDEDOR SERÁ RESPONSABLE POR OTRA FORMA DE DAÑOS, YA SEAN DIRECTOS, INDIRECTOS, LIQUIDADOS, INCIDENTALES, RESULTANTES, PUNITIVOS, EJEMPLARES O ESPECIALES INCLUIDOS, SIN LIMITACIÓN, LA PÉRDIDA DE GANANCIAS, LA PÉRDIDA DE

AHORROS ANTICIPADOS O GANANCIAS, LA PÉRDIDA DE INGRESOS, LA PÉRDIDA DE NEGOCIOS, LA PÉRDIDA DE PRODUCCIÓN, LA PÉRDIDA DE OPORTUNIDAD O LA PÉRDIDA DE REPUTACIÓN.**Garantía limitada del consumidor**

Garantía. Para productos vendidos para propósitos personales, familiares o domésticos, el Vendedor garantiza que los productos comprados en virtud del presente (con excepción de membranas, sellos, juntas, materiales de elastómero, revestimientos y otras “piezas de desgaste” o consumibles, que no se garantizan, con excepción de lo dispuesto por el contrario en la cotización o formulario de venta) están libres de defectos en material y mano de obra por un período de un (1) año desde la fecha de instalación o dieciocho (18) meses desde el código de la fecha del producto, lo que ocurra primero, a menos que se especifique un período mayor por ley o en la documentación del producto (la “Garantía”).

Con excepción de lo exigido por ley, el Vendedor, a su opción y sin costo alguno para el Comprador, reparará o reemplazará el producto que no se ajuste a la Garantía en tanto que el Comprador envíe un aviso escrito al Vendedor sobre todo defecto en material o mano de obra dentro de diez (10) días de la fecha en que aparecen por primera vez los defectos o incumplimientos. Según la opción de reparación o reemplazo, el Vendedor no estará obligado a remover o pagar la remoción del producto defectuoso ni instalar o pagar la instalación del producto reemplazado o reparado, y el Comprador será responsable de todos los demás costos que incluyen, entre otros, los costos de servicio, aranceles y gastos de envío. El Vendedor tendrá la exclusiva facultad de decisión con respecto al método o medio de reparación o reemplazo. El incumplimiento del Comprador de las instrucciones de reparación o reemplazo del Vendedor rescindirán las obligaciones del Vendedor en virtud de esta Garantía y anulará esta Garantía. Toda pieza reparada o reemplazada en virtud de la Garantía es garantizada solo por el resto del período de garantía por las piezas reparadas o reemplazadas. La Garantía está condicionada a que el Comprador envíe un aviso escrito al Vendedor por todo defecto en material o mano de obra de los productos garantizados dentro de diez (10) días de la fecha en que se observan los defectos por primera vez.

El Vendedor no tendrá obligaciones de garantía frente al Comprador con respecto a ningún producto o pieza de un producto que haya sido: (a) reparado por terceros que no sean el Vendedor o sin la aprobación escrita del Vendedor; (b) sujeto a uso incorrecto, aplicación incorrecta, descuido, alteración, accidente o daño físico; (c) usado de forma contraria a las instrucciones del Vendedor para la instalación, operación y mantenimiento; (d) dañado por el uso y desgaste normal, corrosión o ataque químico; (e) dañado debido a condiciones anormales, vibración, falta de cebado correcto o funcionamiento sin flujo; (f) dañado debido a una fuente de alimentación defectuosa o protección eléctrica incorrecta; o (g) dañado debido al uso de equipos accesorios no vendidos o aprobados por el Vendedor. En el caso de productos no fabricados por el Vendedor, no hay garantía del Vendedor; sin embargo, el Vendedor extenderá al Comprador toda garantía recibida del proveedor del Vendedor de dichos productos.

LA GARANTÍA ANTERIOR SE PROPORCIONA EN REEMPLAZO DE TODA OTRA GARANTÍA EXPRESA. TODAS LAS GARANTÍAS IMPLÍCITAS, QUE INCLUYEN, ENTRE OTRAS, LAS GARANTÍAS IMPLÍCITAS DE COMERCIALIZABILIDAD E IDONEIDAD PARA UN PROPÓSITO EN PARTICULAR, ESTÁN LIMITADAS A UN (1) AÑO DESDE LA FECHA DE INSTALACIÓN O DIECIOCHO (18) MESES DESDE EL CÓDIGO DE FECHA DEL PRODUCTO, LO QUE OCURRA PRIMERO. CON EXCEPCIÓN DE LO DISPUESTO POR LA LEY EN CONTRARIO, EL EXCLUSIVO REMEDIO DEL COMPRADOR Y LA RESPONSABILIDAD TOTAL DEL VENDEDOR POR EL INCUMPLIMIENTO DE ALGUNA DE LAS GARANTÍAS ANTERIORES SE LIMITA A REPARAR O REEMPLAZAR EL PRODUCTO Y, EN TODO CASO, SE LIMITARÁ AL IMPORTE PAGADO POR EL COMPRADOR POR EL PRODUCTO DEFECTUOSO. EN NINGÚN CASO EL VENDEDOR SERÁ RESPONSABLE POR OTRA FORMA DE DAÑOS, YA SEAN DIRECTOS, INDIRECTOS, LIQUIDADOS, INCIDENTALES, RESULTANTES, PUNITIVOS, EJEMPLARES O ESPECIALES INCLUIDOS, SIN LIMITACIÓN, LA PÉRDIDA DE GANANCIAS, LA PÉRDIDA DE AHORROS ANTICIPADOS O GANANCIAS, LA PÉRDIDA

DE INGRESOS, LA PÉRDIDA DE NEGOCIOS, LA PÉRDIDA DE PRODUCCIÓN, LA PÉRDIDA DE OPORTUNIDAD O LA PÉRDIDA DE REPUTACIÓN.

Algunos estados no permiten las limitaciones al plazo de duración de una garantía implícita, por lo que las limitaciones anteriores pueden no aplicarse en su caso. Algunos estados no permiten las exclusiones o limitaciones de daños incidentales o resultantes, por lo que las exclusiones anteriores pueden no aplicarse en su caso. Esta garantía le otorga específicos derechos legales, y usted también puede tener otros derechos que pueden variar de un estado a otro.

Para realizar un reclamo de garantía, compruebe primero con el distribuidor a quien compró el producto o visite www.xyleminc.com para obtener el nombre y la ubicación del distribuidor más cercano que provee el servicio de garantía.

Xylem |'zīləm|

- 1) Tejido de las plantas que transporta el agua desde las raíces.
- 2) Empresa global de tecnología del agua.

Somos un equipo global unificado con un objetivo común: crear soluciones de tecnología avanzadas para enfrentar los desafíos del agua en todo el mundo. El desarrollo de nuevas tecnologías para mejorar la forma en que se utilizará, se conservará y se reutilizará el agua en el futuro es un aspecto central de nuestro trabajo. Nuestros productos y servicios mueven, tratan, analizan, supervisan y regresan el agua al ambiente, en servicios públicos, industriales, residenciales y de construcción comercial. Xylem también proporciona una cartera líder de soluciones de analítica avanzada, tecnologías de red y medición inteligente para utilidades de agua, de gas y eléctricas. En más de 150 países, contamos con relaciones sólidas y duraderas con clientes que nos conocen por nuestra poderosa combinación de experiencia en marcas líderes de productos y en aplicaciones con un fuerte enfoque en desarrollar soluciones sostenibles y completas.

Para obtener más información sobre cómo Xylem puede ayudarlo, visite www.xylem.com



Xylem Inc.
8200 N. Austin Avenue
Morton Grove, IL 60053
Tel: 1-847-966-3700
Fax: 1-847-965-8379
www.xylem.com/bellgossett

Visite nuestro sitio web para obtener la última versión de este documento y más información.

Las instrucciones originales están en inglés. Todas las instrucciones que no están en inglés son traducciones de las instrucciones originales.

© 2022 Xylem Inc

Bell & Gossett es una marca comercial de Xylem Inc o de sus subsidiarias.