



# GUÍA DE INSTALACIÓN Y OPERACIÓN

**Corporación Bunn-O-Matic**  
Post Office Box 3227, Springfield, Illinois 62708-3227  
Teléfono (217) 529-6601 | Fax (217) 529-6644

## **GARANTÍA DE PRODUCTO COMERCIAL DE BUNN-O-MATIC**

Bunn-O-Matic Corp. ("BUNN") garantiza el sistema BUNN Sure Immersion como se describe a continuación por **un período de garantía de 1 año piezas y mano de obra.**

Estos períodos de garantía rigen desde la fecha de instalación. BUNN garantiza que el equipo que fabrica estará comercialmente libre de defectos de material y de manufactura que pudieren existir en el momento de la fabricación y aparecer dentro del período de garantía pertinente. Esta garantía no se aplica a ningún equipo, componente o pieza que no haya sido fabricado por BUNN o que, a juicio de BUNN, haya sido afectado por mal uso, negligencia, alteración, instalación u operación inadecuada, mantenimiento o reparación inadecuada, daños o accidentes. Esta garantía está condicionada a que el Comprador 1) comunique a BUNN inmediatamente cualquier reclamo que se haga bajo esta garantía por teléfono al (217) 529-6601 o escribiendo a P.O. Box 3227, Springfield, Illinois 62708-3227; 2) si BUNN lo solicitara, realice un envío prepago del equipo defectuoso a un local de servicios BUNN autorizado; y 3) reciba previa autorización por parte de BUNN estipulando que el equipo defectuoso se encuentra bajo garantía. Además, se excluye lo siguiente del período de garantía.

Exclusiones de la garantía:

Partes tales como, pero no limitadas a, tolvas y tapas, bandejas de goteo y piezas de plástico dañadas debido a manipulación o agentes de limpieza inadecuados.

Reemplazo de artículos de desgaste tales como, pero no limitados a, O-rings, empaques, tubos, sellos de caja de percolación, mangueras y asientos de válvula.

Las reparaciones necesarias debido a la mala calidad del agua, tales como válvulas dispensadoras, bobinas, válvulas de entrada de agua, calcificación en calderas de agua caliente.

Voltaje incorrecto, (Véase el manual de operaciones del equipo para las especificaciones de voltaje)

Pantalla táctil debido a uso indebido o daños.

El incumplimiento de los procedimientos de limpieza constituye un mantenimiento inadecuado.

El incumplimiento del mantenimiento preventivo realizado por un técnico de BUNN o un agente de servicio autorizado de BUNN

Las partes reemplazadas bajo los términos de esta garantía llevan el resto del período de garantía de las piezas de la máquina, o 60 días, lo que sea mayor.

LA GARANTÍA ANTERIOR ES EXCLUSIVA Y ESTÁ EN LUGAR DE CUALQUIER OTRA GARANTÍA, ESCRITA U ORAL, EXPRESA O IMPLÍCITA, INCLUYENDO, SIN LIMITACIÓN, CUALQUIER GARANTÍA IMPLÍCITA DE COMERCIALIZACIÓN O IDONEIDAD PARA UN PROPÓSITO PARTICULAR. Los agentes, distribuidores o empleados de BUNN no están autorizados para hacer modificaciones a esta garantía o a hacer garantías adicionales vinculantes para BUNN. Según esto, las declaraciones hechas por dichos individuos, ya sean orales o escritas, no constituyen garantías y no se debe confiar en ellas.

Si BUNN determina en su única discreción que el equipo no se ajusta a la garantía, BUNN, en su exclusiva elección mientras el equipo esté en garantía, optará entre: 1) suministrar piezas de reemplazo y/o mano de obra sin cargo (durante los períodos de garantía correspondientes a las partes y mano de obra especificados anteriormente) para reparar los componentes defectuosos, siempre y cuando dicha reparación sea efectuada por un Representante de Servicios Autorizado de BUNN; o 2) reemplazar el equipo o reembolsar el precio de compra pagado por el equipo.

EL RECURSO DEL COMPRADOR CONTRA BUNN POR EL INCUMPLIMIENTO DE CUALQUIERA DE LAS OBLIGACIONES QUE SURGEN DE LA VENTA DE ESTE EQUIPO, YA SEAN ESTAS DERIVADAS DE LA GARANTÍA O DE CUALQUIER OTRA ÍNDOLE, SE LIMITARÁ, A LA EXCLUSIVA ELECCIÓN DE BUNN SEGÚN SE ESPECIFICA EN EL PRESENTE DOCUMENTO, A LA REPARACIÓN, EL REEMPLAZO O EL REEMBOLSO.

En ningún caso BUNN se hará responsable por cualquier otro daño o pérdida, incluyendo, pero sin limitarse a, ganancias perdidas, ventas perdidas, pérdida de uso del equipo, reclamos de los Clientes del comprador, costos de capital, costos de tiempo de inactividad, costos de equipos sustitutos, instalaciones o servicios, ni ningún otro daño especial, incidental o consecuente.

## CONTENIDO

Garantía .....	2
Avisos A Los Usuarios .....	3
Requisitos de América del Norte y CE.....	4
Requisitos de Sitio .....	5
Instalación en Mostrador .....	5
Ubicación del Número de Serie .....	5
Configuración Inicial.....	5
Tubería.....	5
Tratamiento de Agua.....	5
Accesorios .....	6
Conexión Eléctrica.....	6
Interruptor de Energía .....	6
Configuración de Tolva de Granos .....	7
Configuración de Tolva de Polvo .....	9
Gaveta de Desechos/Bandeja de Goteo.....	10
Instalación de Filtro de Papel.....	11
Activación de BUNNlink .....	12
Interfaz de Fincionamiento.....	15
Interfaz ADA .....	17
Operación del VirtualTOUCH .....	22
Sistema de Pago sin Efectivo Opcional .....	24
Configuración de la Impresora de Código de Barras.....	25
Reemplazo de Filtro de Papel.....	30
Acceso a Servicios.....	34
Avance de Papel.....	34
Función de Limpiar Pantalla .....	34
Cuidado y Limpieza .....	35
Diario.....	35
Semanal .....	36
Mantenimiento Preventivo .....	41
Avisos Activos.....	42
Notificaciones de Atención al Aliente .....	43

## ADVERTENCIAS

- Desenchufe la máquina o apague el interruptor principal antes de reparar los componentes interiores de la máquina.
- Nunca opere la máquina sin agua.
- Nunca toque el módulo de percolación, surtidores, y tubos dispensadores de agua caliente. Están CALIENTES y pueden causar quemaduras.
- La máquina se debe operar con agua limpia. Asegúrese de utilizar filtros y/o suavizantes de agua según sea necesario.

## AVISOS A LOS USUARIOS

Lea y siga cuidadosamente todas las notificaciones en el equipo y en este manual. Fueron escritos para su protección. Todos los avisos deben mantenerse en buenas condiciones. Reemplace cualquier etiqueta ilegible o dañada.

Según se indica en el Código Internacional de Plomería del Consejo Internacional de Códigos y el Manual de Códigos de Alimentos de la Administración de Alimentos y Medicamentos de EE.UU. (FDA), este equipo debe instalarse con un preventor de contraflujo adecuado a fin de cumplir los códigos federales, estatales y locales. Para los modelos instalados fuera de EE.UU., debe cumplirse el código sanitario y de plomería aplicable de su área.

00656.8001



35710.8000

**ADVERTENCIA**

- ◆ Use sólo un circuito bien protegido adecuado para la carga nominal.
- ◆ Conecte el armazón eléctricamente a tierra.
- ◆ Respete los códigos eléctricos nacionales/locales.
- ◆ No lo use cerca de combustibles.
- ◆ No deforme el enchufe o cordón.

DE NO CUMPLIR CON LO ANTERIOR SE PUEDEN PRODUCIR RIESGOS DE DAÑOS EN LOS EQUIPOS, INCENDIOS O DESCARGAS ELÉCTRICAS.

LEA TODO EL MANUAL DE OPERACIÓN ANTES DE USAR ESTE PRODUCTO

00986.8000P 10/14 ©1994 Bunn-O-Matic Corporation

00986.8000

**ADVERTENCIA**

Para reducir el riesgo de descargas eléctricas, no retire o abra la tapa. Adentro no hay partes que pueda reparar el usuario. Sólo personal de mantenimiento autorizado. Desconecte la unidad de la fuente de alimentación antes de repararla.

37881.8000



00824.0002

## REQUISITOS PARA AMÉRICA DEL NORTE

- Este aparato debe instalarse en lugares donde pueda ser supervisado por personal capacitado.
- Para que este aparato funcione correctamente, debe instalarse en un lugar con una temperatura entre 5 °C y 35 °C (41 ° F a 95 ° F).
- Para que funcione correctamente, este aparato debe instalarse en un lugar donde la humedad sea del 50%.
- Para que la operación sea segura, el aparato no debe inclinarse más de 10°.
- El servicio eléctrico debe estar a cargo de un electricista que cumpla con los requisitos especificados en todos los códigos locales y nacionales.
- Este aparato no debe lavarse con una lavadora a presión.
- Este aparato puede ser utilizado por personas que hayan sido supervisadas y que hayan recibido formación para utilizarlo de forma segura y que comprendan los riesgos asociados con su uso.
- Mantenga el aparato y su cable fuera del alcance de los niños.
- Los aparatos pueden ser utilizados por personas con falta de experiencia y conocimientos, o por personas que tengan capacidades físicas, sensoriales o mentales siempre que hayan recibido supervisión y formación para utilizar el aparato de forma segura y comprender los riesgos asociados con su uso.
- Si el cable de alimentación está dañado, para evitar peligros, el fabricante o el autorizado personal.
- El servicio autorizado deberá reponerlo con un cable especial proporcionado por el fabricante o por una persona de servicio autorizada.
- No sumerja la máquina en agua para limpiarla.
- Este aparato está diseñado para uso comercial en aplicaciones como:
  - áreas de cocina para contacto personal, talleres y otros entornos de trabajo
  - para clientes en vestíbulos de hoteles y moteles y otros tipos de entornos similares
- El acceso a las áreas de servicio solo está permitido al personal de servicio autorizado.

## REQUISITOS DE LA CE

- Este electrodoméstico debe instalarse en lugares donde pueda ser supervisado por personal capacitado.
- Para que funcione correctamente, este electrodoméstico debe instalarse en un lugar donde la temperatura sea de entre 5 °C y 35 °C.
- Para que funcione correctamente, este electrodoméstico debe instalarse en un lugar donde la humedad sea del 50 %.
- Para que el funcionamiento sea seguro, el electrodoméstico no debe inclinarse más de 10°.
- El servicio eléctrico deberá estar a cargo de un electricista que cumpla con los requisitos especificados en todos los códigos locales y nacionales.
- Este electrodoméstico no debe lavarse con chorro de agua.
- Este aparato no está diseñado para su uso por personas (incluidos niños) con falta de experiencia y conocimientos o con capacidades físicas, sensoriales o mentales disminuidas, a menos que una persona responsable de su seguridad les haya dado instrucciones sobre el uso de este aparato.
- Los niños deben ser supervisados para asegurarse de que no jueguen con el electrodoméstico.
- Si se daña el cable de alimentación, para evitar peligros, el fabricante o el personal de servicio autorizado deberán reemplazarlo con un cable especial provisto por el fabricante o por el personal de servicio autorizado.
- Estos aparatos están destinados para usarse en aplicaciones comerciales, como cocinas de restaurantes, cantinas, hospitales; y en empresas comerciales, como panaderías, carnicerías, etc., pero no para usarse en la producción continua y en masa de alimentos.
- No sumerja la máquina en agua para limpiarla.
- Máquina con clasificación IX P1.

## REQUISITOS DE SITIO

### ADVERTENCIA

La percoladora debe estar desconectada de la fuente de energía hasta que se especifique en Configuración Inicial. Consulte la Placa de Datos en la percoladora y los códigos eléctricos locales/nacionales para determinar los requisitos del circuito.

### Instalación en Mostrador

1. Quite la cinta de las cinco patas.
2. De la caja de partes, instale una almohadilla de pie, [03996.0000](#), en cada pata.

NOTA: Para la eliminación de café molido a través del mostrador, los pies de hule deben instalarse en la parte inferior de las patas para garantizar la alineación entre el suelo, el canal y la abertura superior del mostrador.

### Requisitos del Mostrador

1. Un mostrador capaz de soportar al menos 200 lbs (90kg).
2. Área de mostrador lo suficientemente grande para la máquina.
3. Espacio mínimo de 2 pulgadas alrededor de la máquina.
4. La máquina debe estar nivelada dentro de 2° para un funcionamiento correcto.

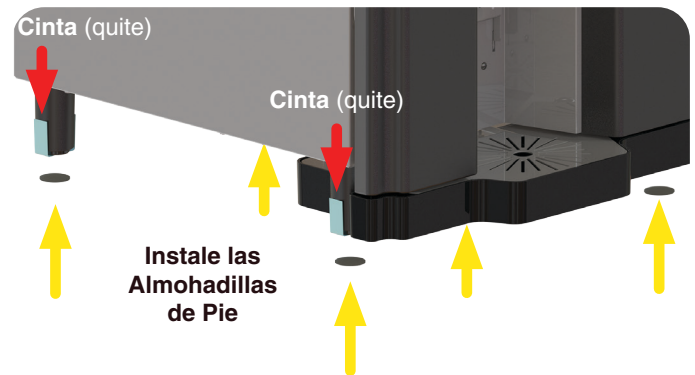

### Ubicación del Número de Serie

El número de serie se encuentra en la placa de datos en la parte posterior de la máquina y adentro en una etiqueta cerca de la tolva de polvo del lado derecho. El número de serie completo tendrá que documentarse en todos los órdenes de trabajo y etiquetas de garantía.

## CONFIGURACIÓN INICIAL

### Tubería

1. Estas percoladoras deben estar conectados a un sistema de agua fría con una presión de operación entre 20 y 90 psi (0.138 y 0.620 MPa) de una línea de suministro de ¼" o mayor. Instale un regulador en la tubería cuando la presión sea mayor a 90 psi (0.620 MPa) para reducirla a 50 psi (0.345 MPa).
2. Debe de haber una válvula de cierre entre la línea de suministro de agua y la máquina.
3. Drene la tubería de agua y sujétela firmemente al accesorio de entrada en la parte posterior de la percoladora.
4. Encienda el suministro de agua.
5. Revise si hay fugas.

NOTA: Bunn-O-Matic recomienda tubería de cobre de ¼" para instalaciones a menos de 25 pies y ⅜" para más de 25 pies desde el suministro de agua de ½". Una bobina apretada de tubo de cobre en la línea de agua facilitará el movimiento de la cafetera para limpiar el mostrador. Bunn-O-Matic no recomienda el uso de una válvula de asiento para instalar la percoladora. El tamaño y la forma del agujero hecho en la línea de suministro por este tipo de dispositivo pueden restringir el flujo de agua.

### Tratamiento de Agua

1. Sin cloro, sin cloraminas
2. Dureza del Agua de 6 a 10 granos (dureza total)
3. Sistema de Filtración de Agua

**CONEXIÓN DE LA TUBERÍA:** Las conexiones de la tubería están ubicadas en la parte inferior de la unidad, usando un colector (incluido) que se conectan a una línea de agua usando una conexión de ¼".

NOTA: Las conexiones de las tuberías de agua y los accesorios conectados directamente a un suministro de agua potable serán calibrados, instalados y mantenidos de acuerdo con los códigos federales, estatales y locales.

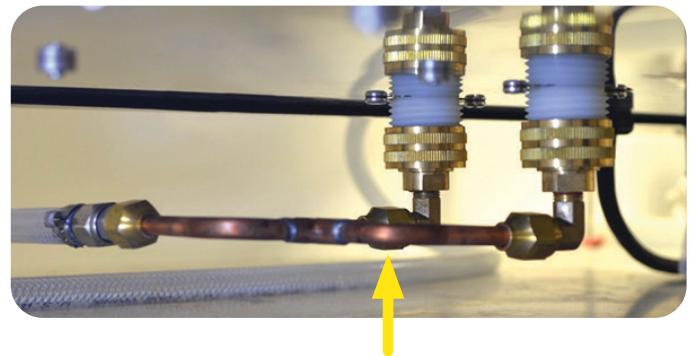

Como se indica en el Código Internacional de Plomería del Consejo Internacional de Códigos y el Manual de Códigos de Alimentos de la Administración de Alimentos y Medicamentos (FDA), este equipo debe ser instalado con la prevención de contraflujo adecuado para cumplir con los códigos federales, estatales y locales. Para los modelos instalados fuera de EE.UU., debe cumplir con el Código de Plomería/Sanidad para su área.

## CONFIGURACIÓN INICIAL

### ACCESORIOS



PN 26367.0000

Cepillo de Limpieza de 1/4 pulgada



PN 53493.0000

Cepillo Pequeño de Limpieza

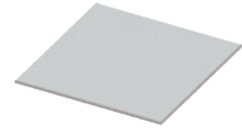

PN 53465.0000

Paño de Microfibra para Limpieza

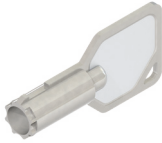

PN 52444.0020

Llave de Puerta y Tolva de Granos



PN 42933.0001

Tabletas de Limpieza Sure Immersion



PN 50766.0001

Rollo de Papel

### Modelos de 120 Voltios de CA

NOTA: Este servicio eléctrico consta de 2 conductores de corriente (L1 y Neutral) y un conductor separado para la tierra del chasis.



120V Modelos

### Modelos de 120-208/240 Voltios de CA

NOTA: Este servicio eléctrico consta de 3 conductores de corriente (L1, L2, y Neutral) y un conductor separado para la tierra del chasis.

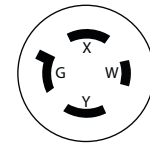

120-208/240V Modelos

## - SÓLO PARA USO EN INTERIORES -

### Conexión Eléctrica

#### PRECAUCIÓN

Una instalación eléctrica indebida dañará los componentes electrónicos.

1. Un electricista debe proporcionar el servicio eléctrico según se especifica.
2. Utilizando un medidor de voltaje verifique el voltaje y el código de color para cada conductor en la fuente de energía.
3. Conecte el dispensador a la fuente de energía (enchúfela).
4. Ubique el interruptor en la parte posterior de la máquina y coloque el interruptor de encendido en la posición de "ENCENDIDO"

NOTA: La secuencia de inicio puede tardar entre 60 y 90 segundos, y la máquina realizará un ciclo de preparación para el funcionamiento. **La puerta debe estar cerrada o el enclavamiento de la puerta enganchado al encenderse.**

5. Si la tubería ya está conectada, el dispensador se auto-llenará y calentará.
6. Una vez completada la secuencia de inicio, abra la puerta y retire la almohadilla de envío de cartón de la parte superior de la caja de percolación.



UBICACIÓN  
DEL INTERRUPTOR  
DE ENERGÍA  
(parte posterior de la máquina)



Almohadilla de Envío de Cartón antes de encender



Almohadilla de Envío de Cartón después de encender  
(quite después de encender)

## CONFIGURACIÓN INICIAL

### Instalación de Tolva de Grano

1. Quite la tolva de granos del paquete; pegado a la tapa está la llave de bloqueo de la tapa - **NO PIERDA ESTA LLAVE**. Cuando no se esté usando, mantenga la llave de la tapa en un lugar seguro. La tolva está dividida en tres compartimentos con una tapa con seguro.

NOTA: NO llene las tolvas antes de instalar - el peso de una tolva llena dificulta la instalación.

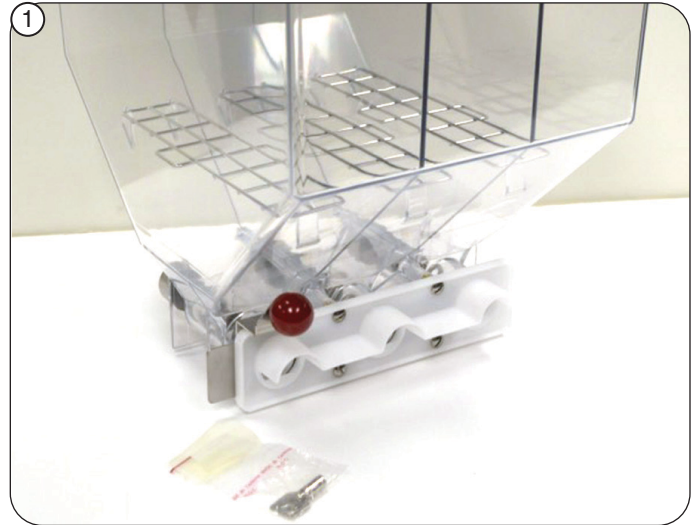

Tolva con Llave de Tapa

2. Antes de instalar las tolvas de granos, revise visualmente que no existen obstrucciones ni escombros bloqueando la ubicación de la tolva ni de los sensores de granos.

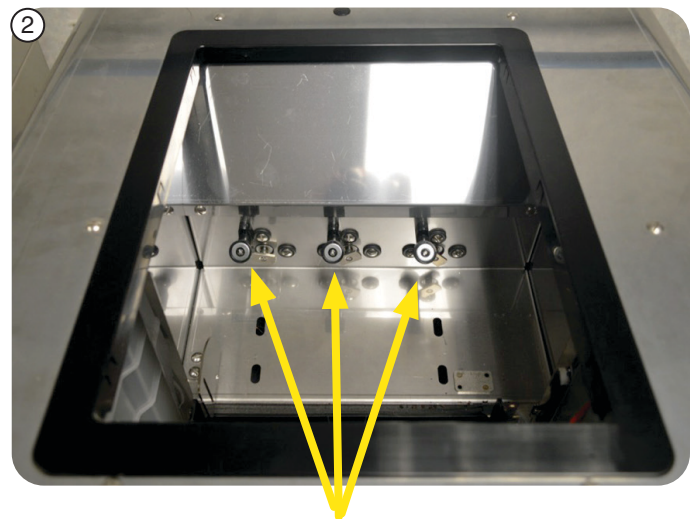

Detectores de Nivel de Llenado de Granos

3. Cierre las canaletas de la tolva de grano deslizando el mecanismo de cierre de la tolva (Bola Roja) a la derecha, como se muestra. Esto permitirá que la tolva de granos encaje correctamente una vez instalado.

NOTA: Esto debe hacerse para quitar la tolva y también evitar que granos se derramen de la tolva.

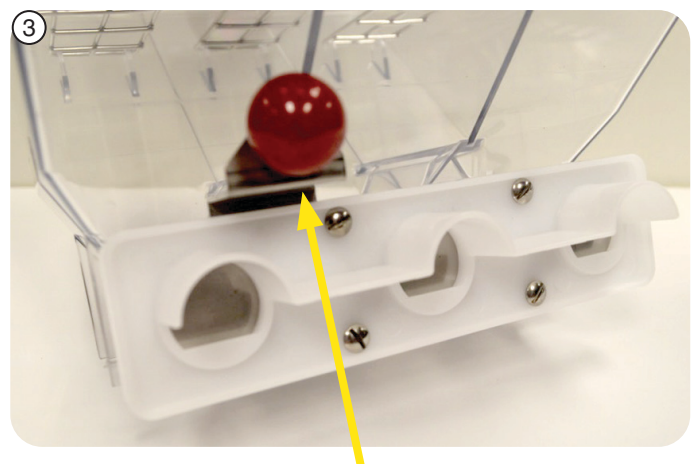

Bola de Cierre de la Tolva

## CONFIGURACIÓN INICIAL

### Instalación de Tolva de Grano - Continuación

4. Instale la Tolva de Granos en la máquina como se muestra. Es posible que se requiera algún movimiento menor para colocar la tolva en su lugar correctamente.

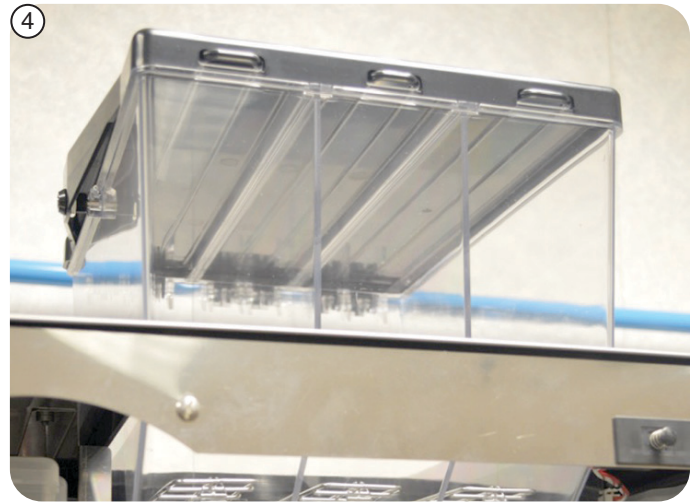

5. Trabe la Tolva de Grano en su lugar deslizando el mecanismo de cierre de la tolva (Bola Roja) a la izquierda, como se muestra. Hacer esto deslizará una lengüeta de metal en una ranura, evitando así que la tolva de granos sea removida y permitiendo que los granos fluyan desde las tolvas cuando se activan los sin-fines de grano. No hacerlo puede resultar en un funcionamiento incorrecto de la máquina o dañar la tolva.

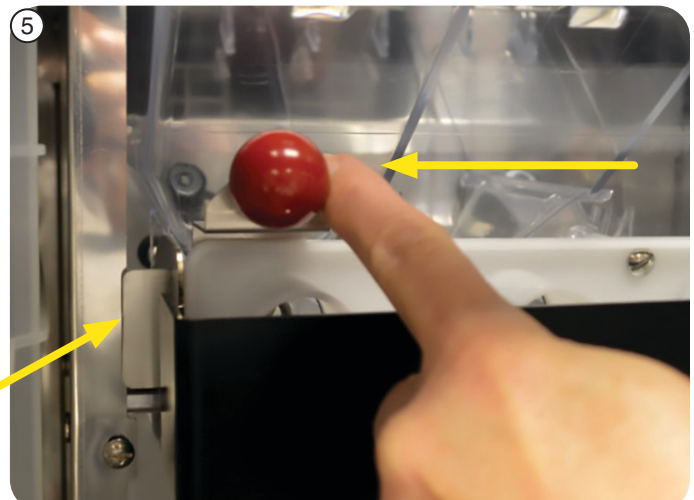

Lengüeta de Metal

6. Inserte la Llave de la Tapa de la Tolva en el orificio ubicado en el lado izquierdo de la Tapa de la Tolva de Granos, como se muestra. Una vez abierta la tapa, levante la tapa y tendrá acceso a cada uno de los tres compartimientos de granos.

NOTA: En este punto, siga adelante y llene cada una de las tolvas con los granos que forman parte de sus recetas únicas. Cierre las tapas y luego cierre y asegure la tapa principal de la tolva.

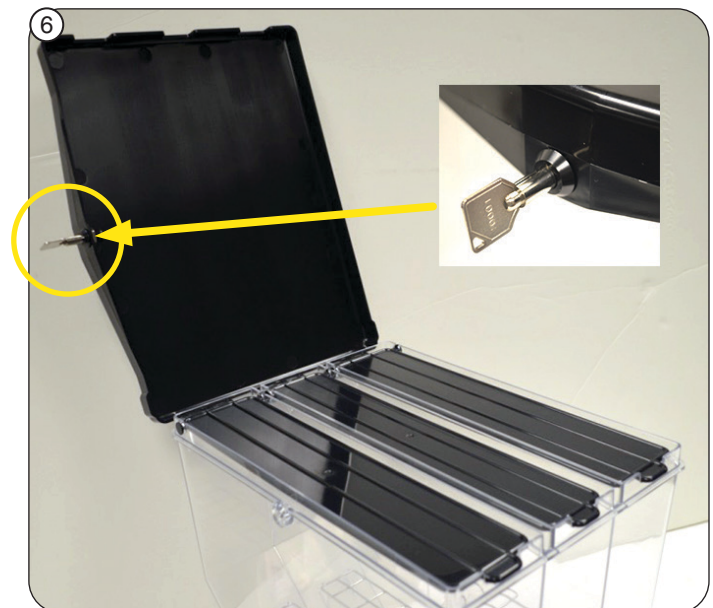

## CONFIGURACIÓN INICIAL

### Instalación de Tolva de Polvo

1. Quite las tolvas de polvo del empaque. Antes de llenar con el producto adecuado, compruebe que el resorte del sinfín esté en su posición correcta. Si el resorte del sinfín no está enganchado, gire el eje del sinfín a la derecha hasta que el resorte del sinfín quede completamente asentado, como se muestra.

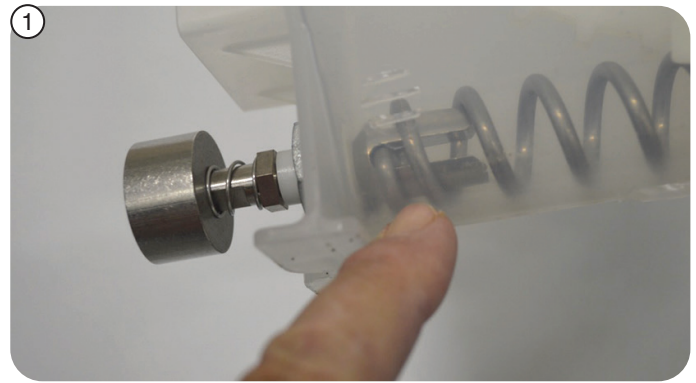

2. Antes de instalar las tolvas de polvo, tome nota, que en la parte trasera de cada tolva hay una cavidad que corresponde con un bloque de fijación en cada uno de los lugares de las tolvas de polvo.

Cuando una tolva se coloca en posición, el bloque de fijación encaja en la cavidad, asegurando así la colocación correcta de la tolva de polvo. También, la parte delantera de la tolva debe colocarse detrás de la pestaña de retención directamente detrás del bol de la batidora.



3. Llene las tolvas, luego instale una a cada lado de la máquina como se muestra.

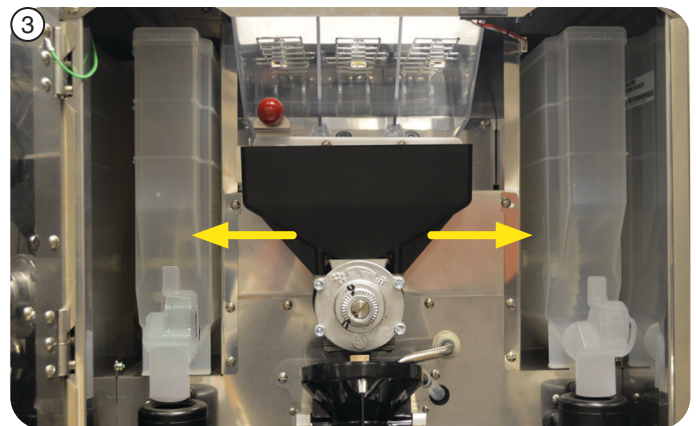

## CONFIGURACIÓN INICIAL

### Gaveta de Desperdicio/Bandeja de Goteo

1. Saque la gaveta de desperdicio del empaque e instale como se muestra. Hay un imán ubicado en la parte posterior del la gaveta.

NOTA: Hay disponible contenedor de desperdicio a través del mostrador opcional para sitios desatendidos



2. Saque la bandeja/tapa de goteo. Quite la cinta que sujeta la tapa.

Si se configura para que la bandeja de goteo se drene a través de un mostrador, se deberá conectar una manguera. Usando una broca de 3/8 de pulgada, hacer un agujero en la extensión en la parte posterior de la bandeja de goteo. Luego conecte una manguera de 5/8 inch (diámetro interior) con una calificación mínima de 200°F. La manguera debe fluir cuesta abajo para funcionar correctamente.

Codo de 90°

Manguera

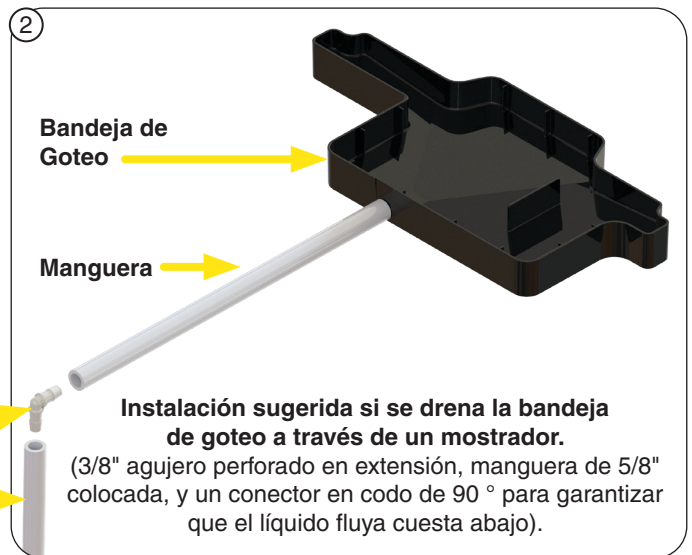

3. Coloque la bandeja de goteo como se muestra. Cuando se coloca correctamente, la bandeja de goteo encaja contra las patas delanteras de la máquina.

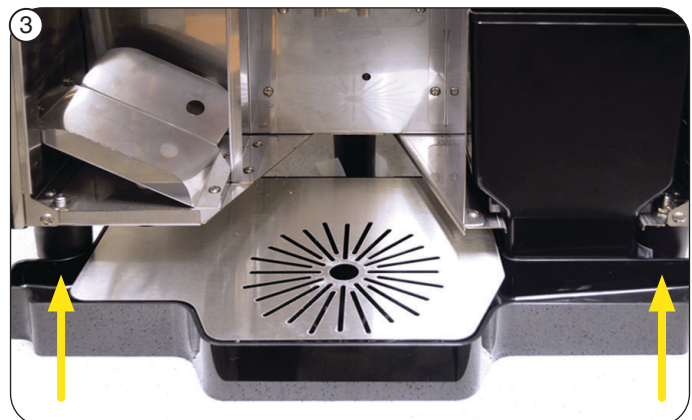

# CONFIGURACIÓN INICIAL

## Instalación del Filtro de Papel

Instale el rollo de papel de filtro y luego pase el papel de filtro a través de la unidad del tractor como se muestra.

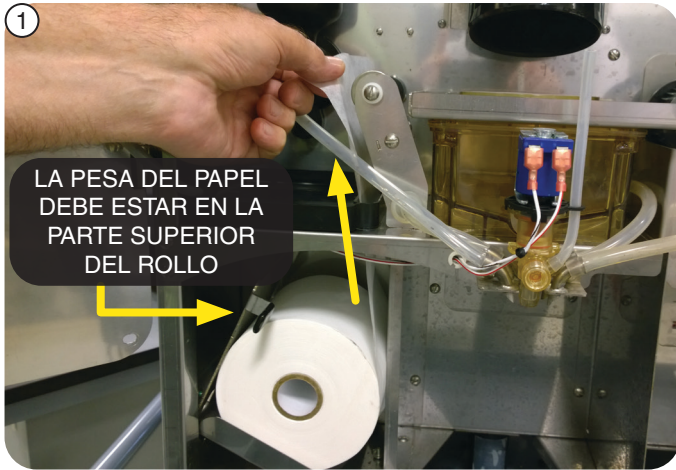

1. Jale el extremo del rollo de papel hacia arriba y sobre el rodillo izquierdo.

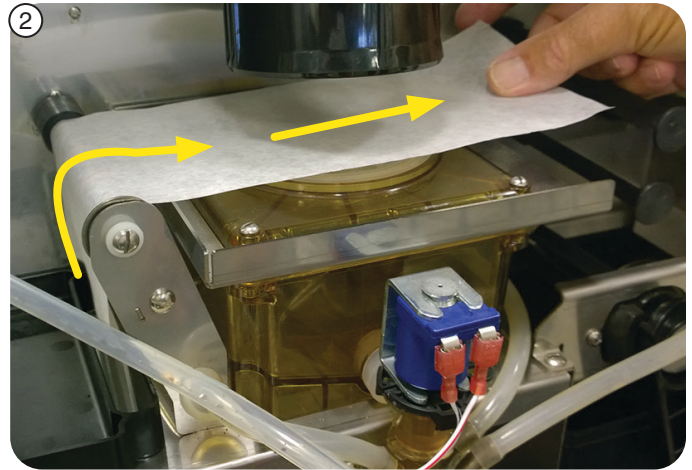

2. Jale el extremo del papel entre el Embudo de Percolación y la Caja de Percolación.

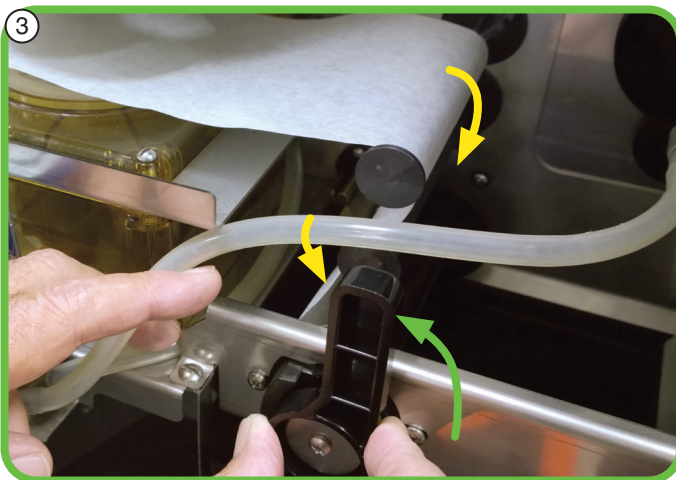

3. Siga con el papel sobre el eje superior, luego al lado izquierdo del eje de en medio. Introduzca el papel delante del husillo recolector (parte inferior) con el mango. Voltea el mango un cuarto de vuelta hacia la izquierda.

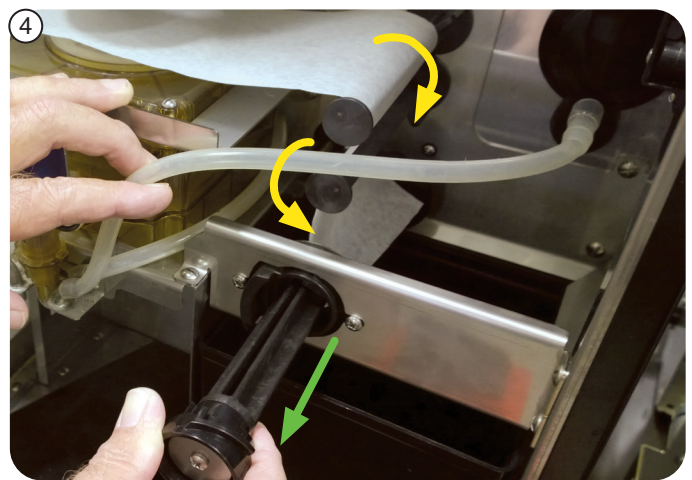

4. Jale el mango hacia afuera como se muestra y coloque el papel en la ranura que atraviesa el largo del husillo recolector.

5. Con el papel insertado en la ranura del husillo inferior, 1) empuje el husillo hacia adentro, 2) luego hacia abajo un cuarto de vuelta hacia la derecha.

NOTA: Hay muescas en el mango del husillo recolector que deben ser alineadas antes de jalar la palanca hacia abajo. Estas muescas sostienen el mango en su lugar cuando se usa el avance de papel automático.

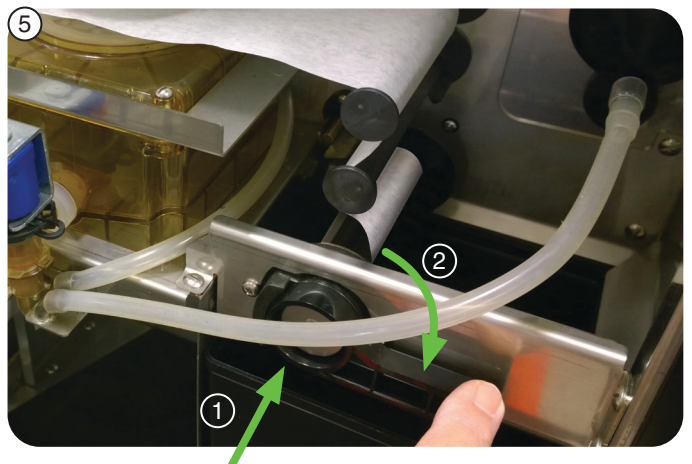

# ACTIVACIÓN DE BUNNLINK

## Activación de LTE

NOTA: Solo modelos de BUNNlink® Debe comprarlo si no está instalado en la máquina.

Si tiene algún problema con la activación, comuníquese con los Servicios Técnicos de BUNN al +01 800 112 4859 o por correo electrónico: bunnlink@bunn.com

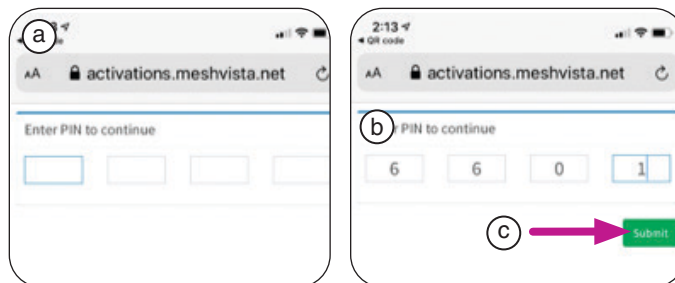

1. Escanee el código QR ubicado en la máquina.  
\*Si se trata de una instalación de kit, escanee la etiqueta del código QR que se encuentra en el paquete o en la parte posterior de la placa del BUNNlink. Si la placa ya está instalada en la máquina, haga de este el primer paso. Esto permitirá suficiente tiempo para establecer una conexión Cloud link.
2. a. Una vez escaneado el código QR en un teléfono inteligente o tableta, aparecerá esta pantalla.  
b. Ingrese el pin n.º 6601.  
c. Luego de ingresar los dígitos en los cuadros de texto, haga clic en el botón enviar.

\*NOTA: El número de serie se mostrará y la fecha de activación dirá “No activado”.

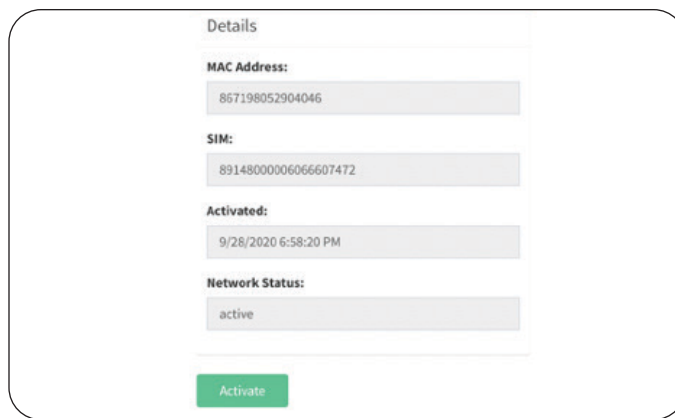
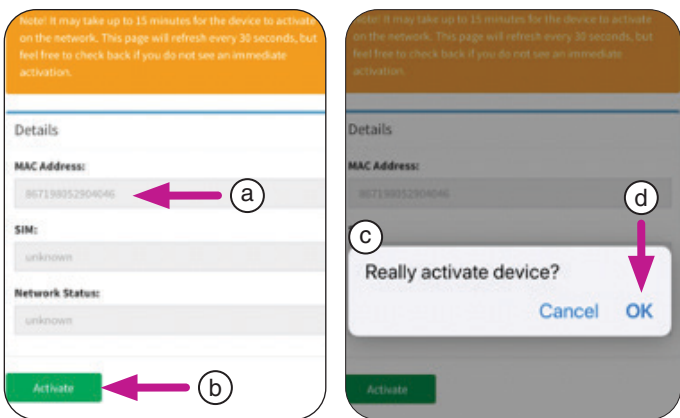

3. La página de activación muestra la dirección MAC de la placa.
  - a. Verifique que este número coincida con el número IMEI en la propia placa.
  - b. Presione el botón activar para continuar.
  - c. Aparecerá una pantalla de confirmación para confirmar la activación de la placa.
  - d. Presione OK.
4. Al activar la placa correctamente, la pantalla mostrará la información del dispositivo, que incluye lo siguiente:
  - Confirmación de que la dirección MAC y el IMEI coinciden
  - Información de la tarjeta SIM
  - Fecha de activación
  - Estado de la red.

NOTA: El estado de la red no es una indicación de que la placa esté estableciendo una conexión Cloud link. Si no hay una conexión Cloud link, entonces no está en línea.

# ACTIVACIÓN DE BUNNLINK

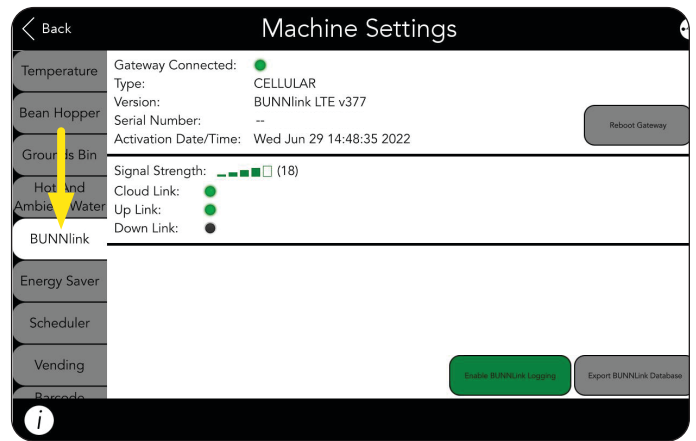
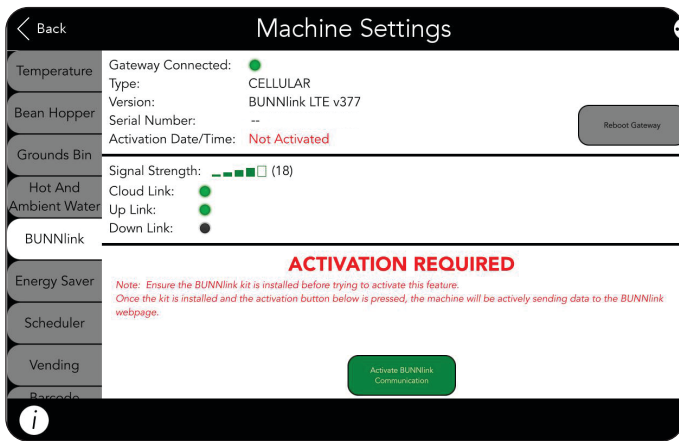

NOTA: La activación de la placa puede tardar hasta quince minutos como se indica en la página de activación. La placa estará activada por completo una vez que el LED de la placa cambie de color de azul a verde.

5. Seleccione la pestaña BUNNlink desde la Configuración de la máquina para verificar lo siguiente:

- La puerta de enlace se conectó
- Número de serie de la máquina
- Intensidad de la señal
- Si se realizó una conexión Cloud link

## Activación del WI-FI

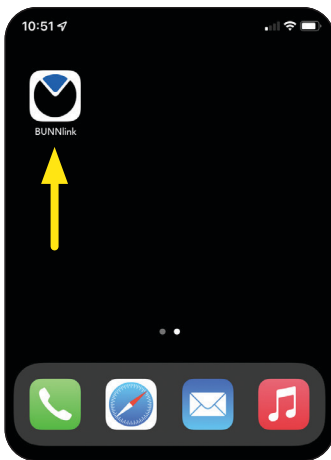

1. Descargue la aplicación BUNNlink en su teléfono inteligente a través de la App Store de Apple® para IOS o la Google Play® store para Android.



2. Acceda a la aplicación cuando esté completo.

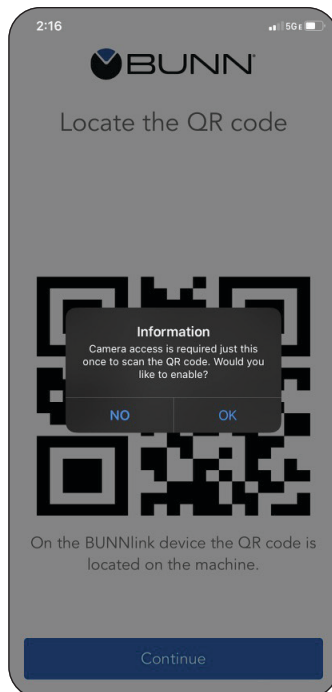

3. La aplicación le pedirá que habilite la cámara para escanear el código QR.

Seleccione OK.



4. Está pantalla aparecerá una vez que acceda. Presione el botón continuar.

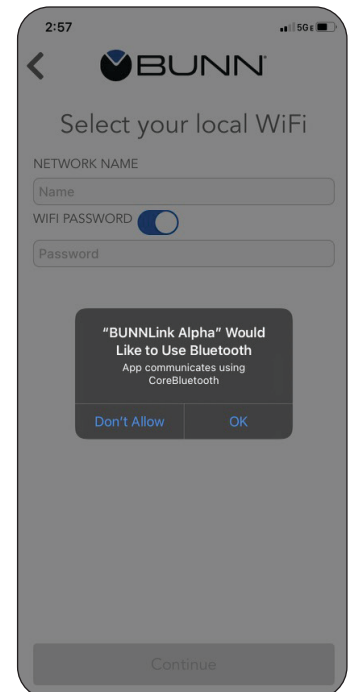

5. La aplicación le pedirá permiso para usar el Bluetooth. Seleccione OK.

# ACTIVACIÓN DE BUNNLINK

## Activación del WI-FI (continuación)

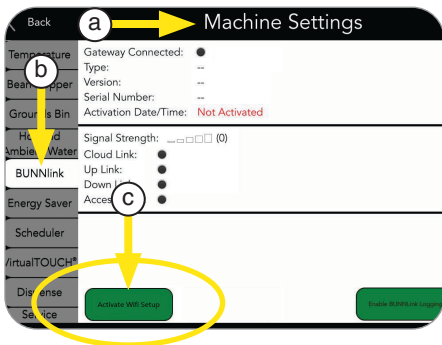

6. a. Acceda a la CONFIGURACIÓN DE LA MÁQUINA.
- b. Desplácese hacia abajo a la pestaña BUNNlink.
- c. Seleccione el botón ACTIVAR LA CONFIGURACIÓN DE WIFI



7. Escanee el código QR proporcionado en el paquete.

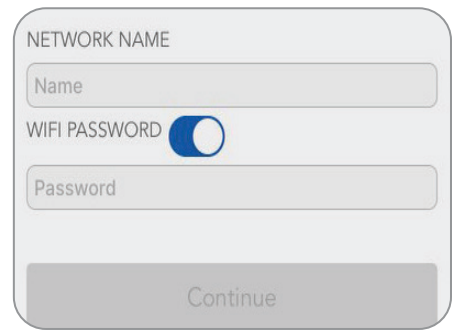

8. Ingrese o seleccione el nombre de red y la contraseña correctos para esa red en especial.

NOTA: Si no se muestra ninguna red para seleccionar, debe ingresar la siguiente información.

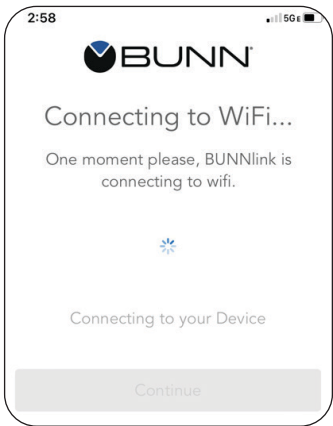

9. La pantalla se mostrará mientras la máquina se intenta conectar a la red.

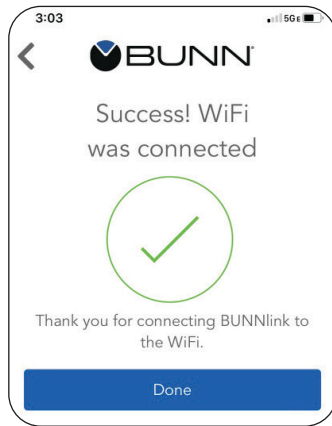

10. Esta pantalla aparecerá al conectarse correctamente. Presione LISTO.

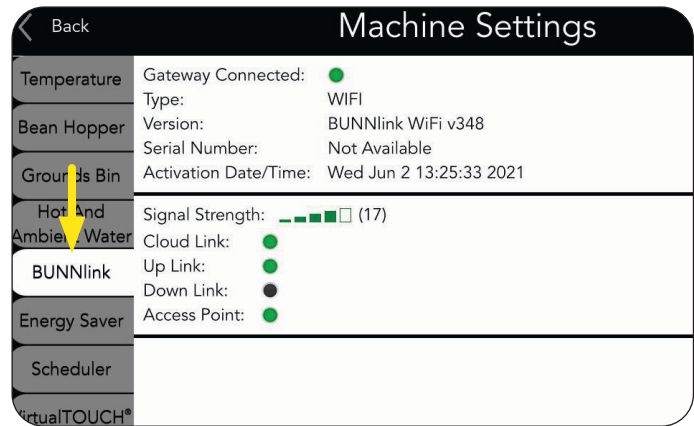

11. Seleccione la pestaña BUNNLINK desde la CONFIGURACIÓN DE LA MÁQUINA para verificar lo siguiente:
  - La puerta de enlace se conectó
  - Número de serie de la máquina
  - Intensidad de la señal
  - Si se realizó una conexión Cloud link



### Error de configuración

Si la máquina no se conecta a la red, asegúrese de que el nombre y la contraseña estén escritos correctamente.

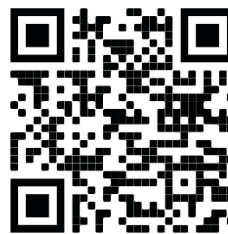

### Registro del producto BUNNlink

Escanee para registrar su máquina en BUNNlink® para recibir Alertas de atención al cliente, informes y soporte adicional.

Proporcione este código QR al cliente o al administrador del sitio.

## INTERFAZ DE FUNCIONAMIENTO

1. La primera pantalla que aparece es el "Protector de pantalla". Toque la pantalla para comenzar.



2. Desde la pantalla del menú principal (Selección), al usuario se le ofrecen opciones de bebidas. El usuario selecciona una para continuar .

3. Una vez realizada una selección, el usuario luego presiona el botón "OK" para continuar o el botón "X" para cancelar la selección.

NOTA: Si tiene más de ocho BEBIDAS configuradas y no las ve todas en la pantalla, deslícese de lado a lado presionando las imágenes o presione la flecha Más en la esquina inferior derecha para desplazarse.

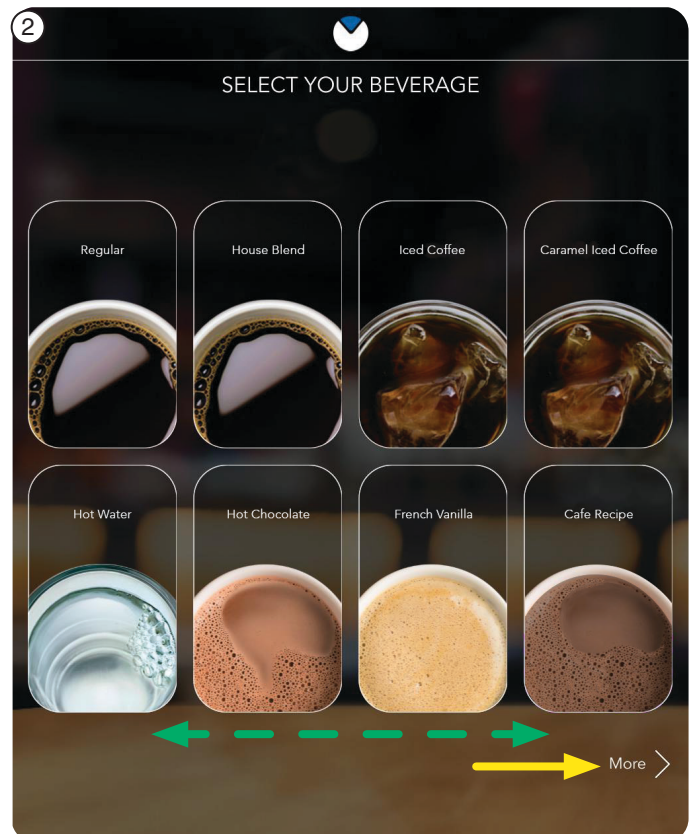

## INTERFAZ DE FUNCIONAMIENTO

- Desde la pantalla "CAFÉ", al usuario se le pide seleccionar un tamaño. Al usuario se le ofrecen hasta 4 tamaños de taza, más la opción de una jarra. "PEQUEÑO", "MEDIO", "GRANDE" y "EXTRA GRANDE". Una vez realizada una selección, pantallas sucesivas llevan al usuario a través de la preparación de bebidas solicitadas, paso a paso con imágenes estáticas y video.

NOTA: En la esquina superior izquierda de la pantalla hay un botón de flecha hacia atrás que le permitirá al usuario regresar a la pantalla anterior.

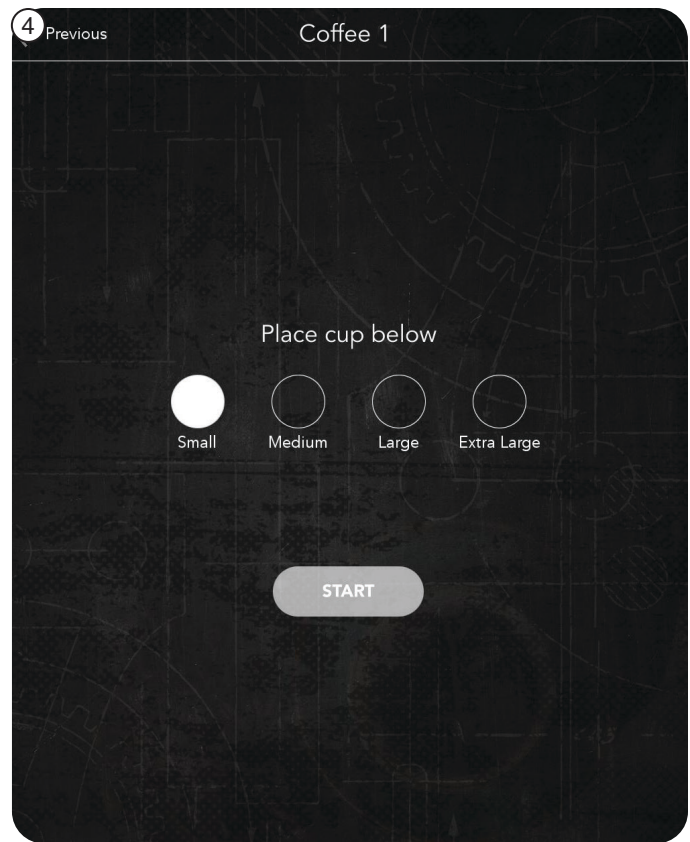

- La preparación de la bebida seleccionada se muestra en imágenes paso a paso... Molido... Inmersión... Percolación... y dispensado.

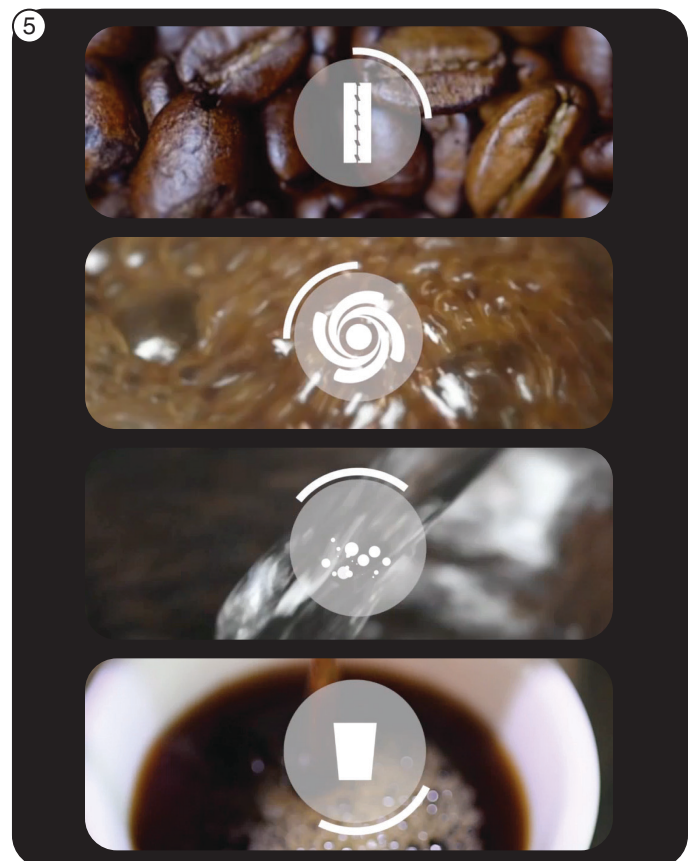

# INTERFAZ DE FUNCIONAMIENTO

## Interfaz ADA

Para las personas que necesitan acceso, los botones de control ADA se encuentran justo debajo de la puerta y a la derecha del dispensador.

1. Presionar el símbolo de la silla de ruedas para iniciar el programa ADA.



2. When activated, the screen will have a blue banner at the top, and a blue highlight around the item being selected.

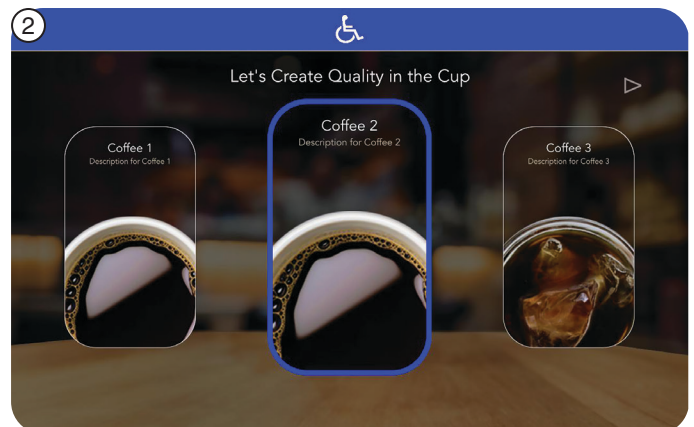

3. Usando los botones de control ADA (la flecha izquierda o la flecha derecha para navegar), el usuario puede seleccionar una bebida.
  - a. Seleccione una bebida (usando las flechas izquierda y derecha).
  - b. Presione el botón "OK" para confirmarlo.
  - c. Al pulsar la "X" se cancela la selección.

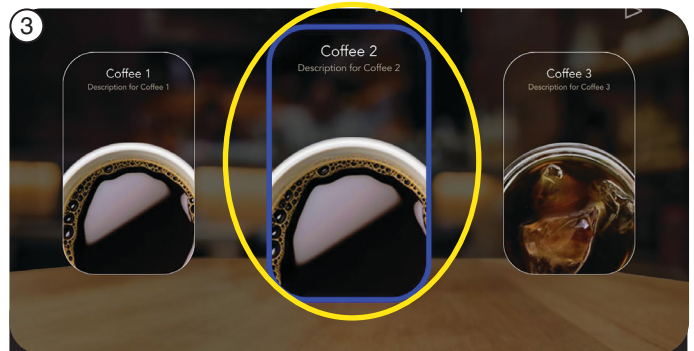

NOTA: Si la bebida seleccionada es una helada Bebida, la pantalla indicará al usuario que llene la taza con hielo antes de colocar el recipiente de bebida (taza) en la bandeja.

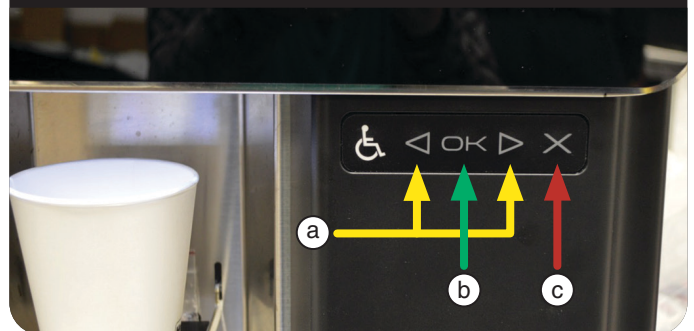

## INTERFAZ DE FUNCIONAMIENTO

### Interfaz ADA

4. Selecciones disponibles a través de la interfaz ADA en esta pantalla; Anterior, Pequeño, Mediano, Grande, Extra Grande y Inicio.
  - a. Luego, usando las flechas de la ADA, elija un Tamaño de la bebida.
  - b. Presione OK para ingresar a la selección.

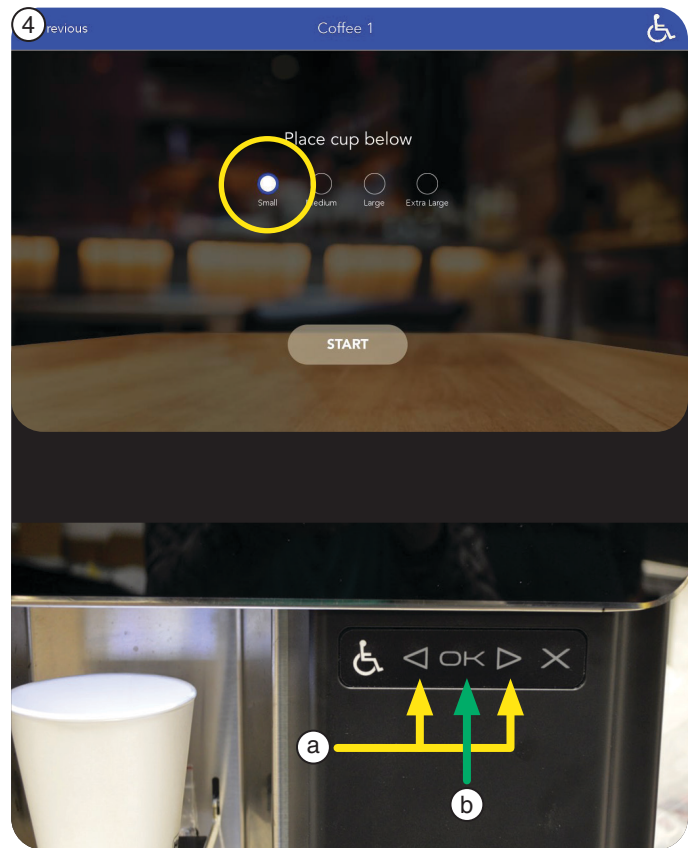

- c. Navegue hasta el botón Inicio.
  - d. Presiona OK.

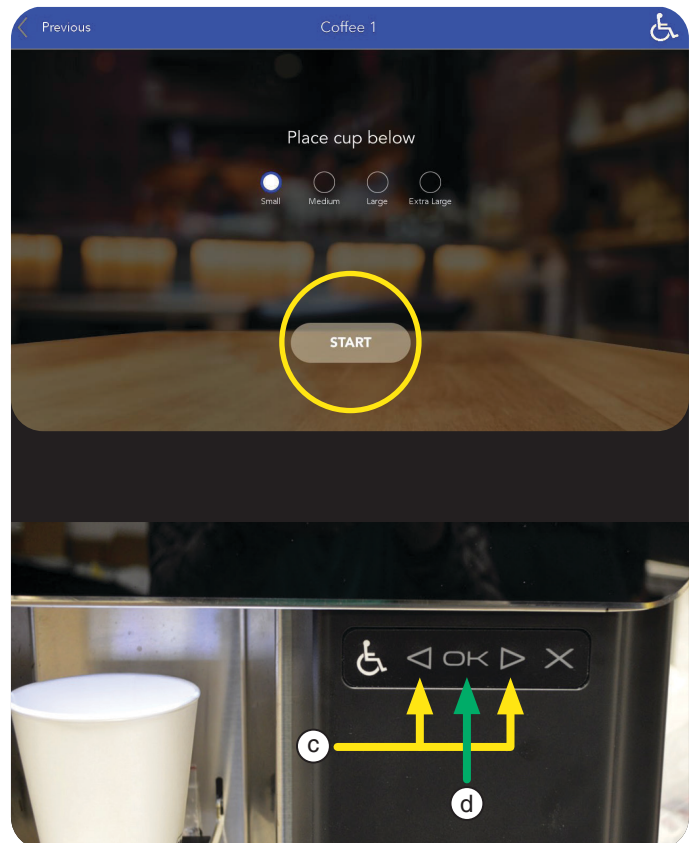

## INTERFAZ DE FUNCIONAMIENTO

### Interfaz ADA para personas con discapacidad visual (características opcionales disponibles)

1. Un modo especial para proporcionar pantallas simplificadas y de alto contraste para la accesibilidad de las personas con problemas de visión.

Si la opción Accesibilidad visual está habilitada, aparecerá un cartel negro en la parte inferior de la pantalla del protector de pantalla con un botón Tocar para comenzar.

También se muestra un logotipo de accesibilidad visual en la pantalla del menú principal cuando está habilitado.

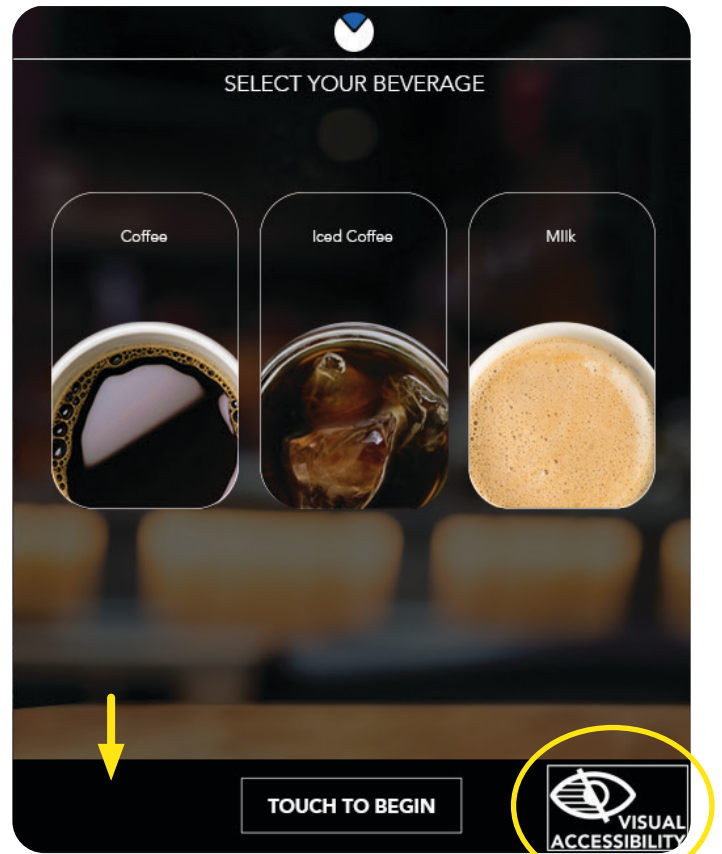

#### DOS FORMAS DE ACTIVAR LA INTERFAZ DE PANTALLA ADA:

- a. Presione el botón Accesibilidad visual en la pantalla.
- b. Presione cualquier botón en el panel de control de ADA.



NOTA: El panel de control ADA está ubicado justo debajo de la puerta y a la derecha del dispensador.



## INTERFAZ DE FUNCIONAMIENTO

### Interfaz ADA para personas con problemas de visión

1. Cuando esté activado, aparecerá el menú principal con opciones de bebidas.
2. Navegue por las pantallas con el botón izquierdo y flechas derecha en la interfaz ADA.
  - a. Seleccione una bebida.
  - b. Pulse el **botón** Aceptar para confirmarlo.
  - c. Presionar el botón **X** o el botón Salir **cancela** y sale de la selección.

NOTA: Si la bebida seleccionada es una helada Bebida, la pantalla indicará al usuario que llene la taza con hielo antes de colocar el recipiente de bebida (taza) en la bandeja.

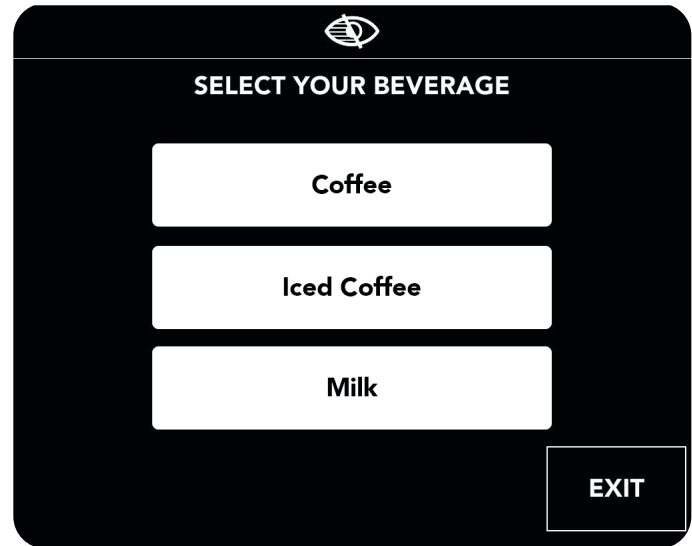

### BOTONES DE NAVEGACIÓN

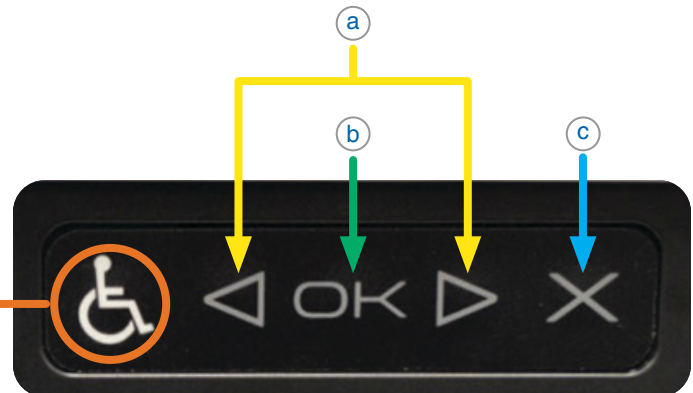

NOTA: Al presionar el botón "Activación" en cualquier momento, saldrá del modo ADA.

3. Seleccione Tamaño de bebida, Empezar de nuevo o Salir.

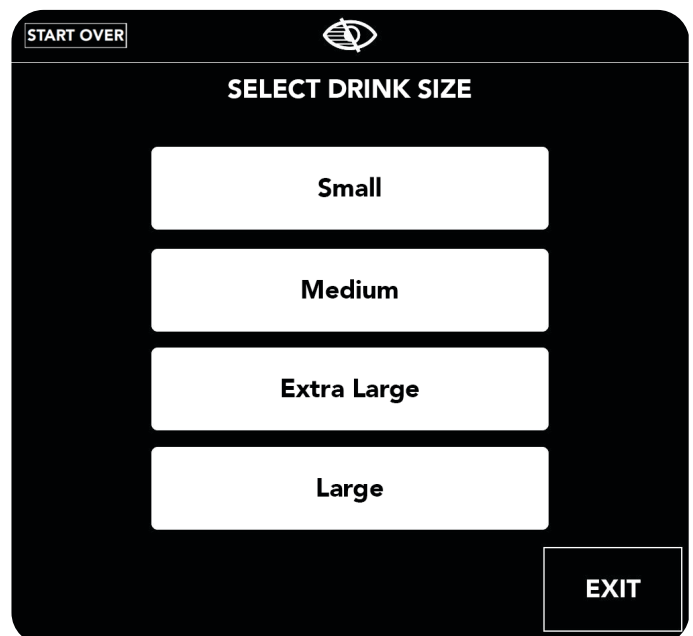

## INTERFAZ DE FUNCIONAMIENTO

4. Aparecerá una pantalla que le pedirá Coloque la taza debajo.



5. Pulse el botón Iniciar bebida.

6. El proceso de la bebida se muestra paso a paso... "Recolección de los Granos", "Molienda", "Remojo", "Filtrado" y "Dispensación".



7. El proceso finaliza cuando Bebida Se muestra la pantalla completa.

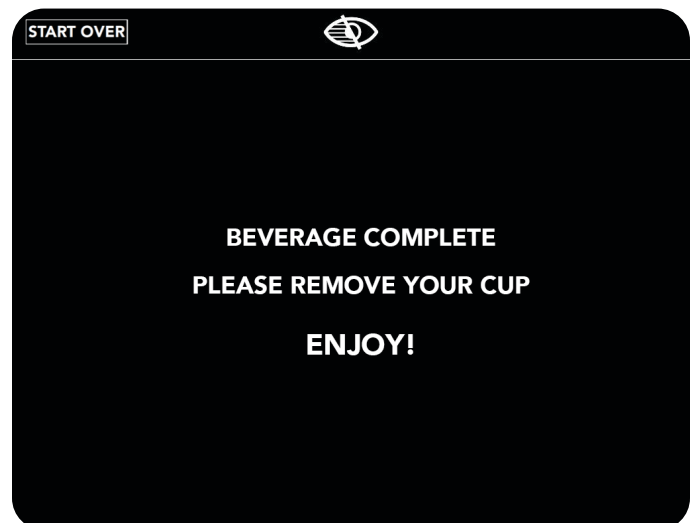

## OPERACIÓN DEL VIRTUALTOUCH

VirtualTOUCH es una experiencia de dispensación de bebidas impulsada por BUNNlink®, nuestra solución de IoT (Internet de las cosas) de alta tecnología basada en la nube. Sus clientes ahora tienen la opción de seleccionar y dispensar una bebida en su máquina favorita de granos a tazas usando el dispositivo más conveniente, su teléfono inteligente personal.

Qué se necesita:

- Conectividad BUNNlink instalada y registrada en la máquina -
- Función VirtualTOUCH habilitada en la máquina
- Teléfono inteligente que puede leer códigos QR (la mayoría de los teléfonos inteligentes de hoy en día ya son capaces o puede descargar fácilmente una aplicación gratuita de códigos QR)

VirtualTOUCH de BUNN requiere un escáner de código QR para acceder a la aplicación para dispensar una bebida. Dependiendo de la marca de tableta o teléfono inteligente que use, es posible que deba descargar una aplicación de código QR antes de usar VirtualTOUCH.

Cómo utilizar VirtualTOUCH

1. Utilice el teléfono inteligente para escanear el código QR visible en la pantalla de la máquina.

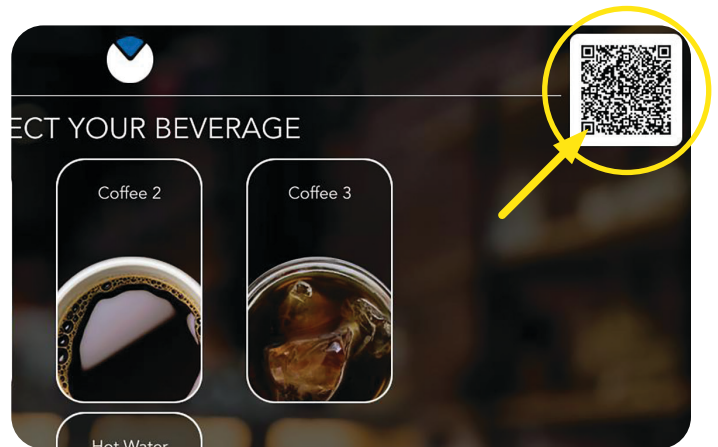

2. Cuando se le solicite, haga clic en el enlace para abrir la página web de VirtualTOUCH de BUNN. Esta actúa como una aplicación sin la necesidad de instalarla desde una tienda de aplicaciones.

NOTA: su navegador web predeterminado variará.

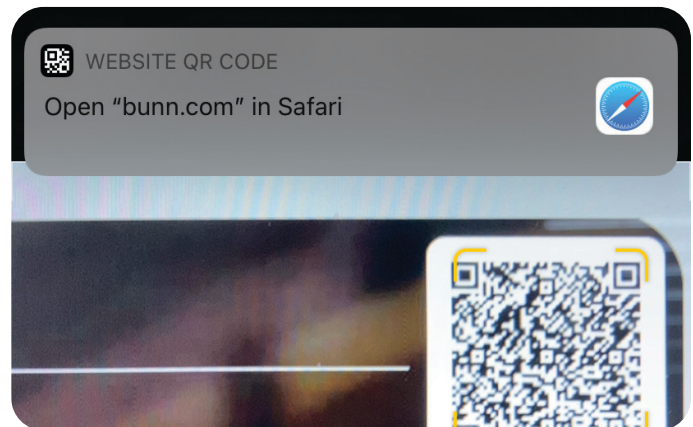

3. Seleccione su bebida favorita que se muestra en la página web de VirtualTOUCH.

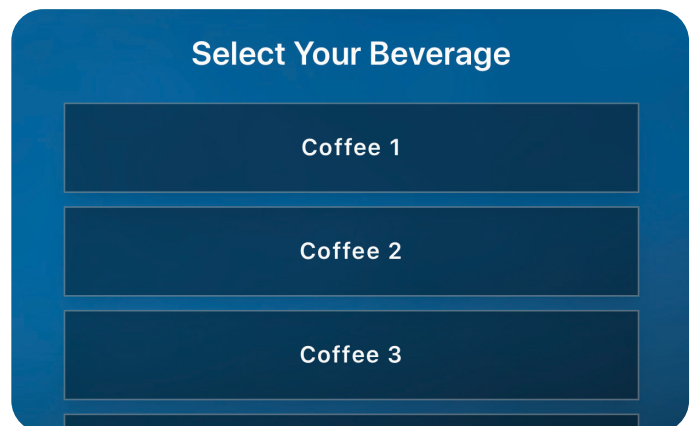

## OPERACIÓN DEL VIRTUALTOUCH

4. Seleccione el Tamaño.  
Presione SIGUIENTE.

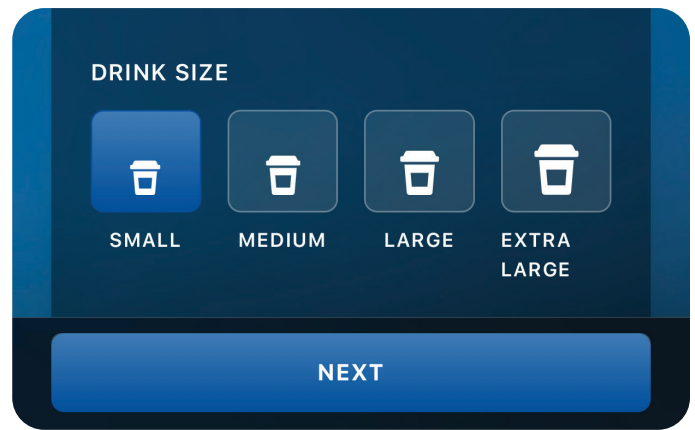

5. Coloque su taza en la posición de llenado. Para bebidas heladas, coloque la taza con hielo en la posición de llenado.  
Presione OK.

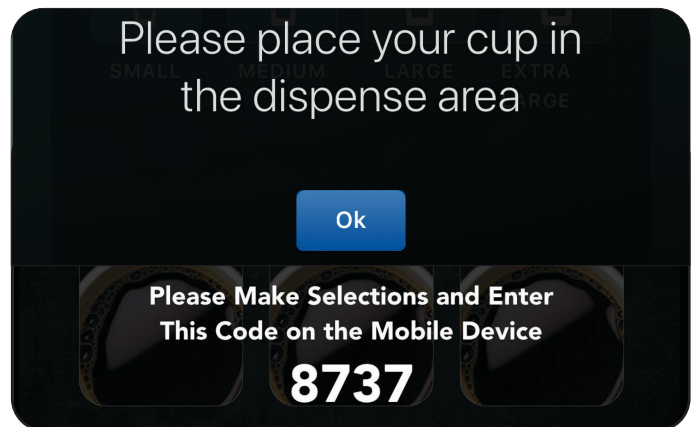

6. Ingrese el código de 4 dígitos como se muestra en la pantalla de la máquina y presione DISPENSAR.  
NOTA: esto es para confirmar que se encuentra frente a la máquina y listo para tomar la bebida.

7. Espere suficiente tiempo para que la bebida termine de dispensarse antes de retirar la taza.  
¡Que la disfrute!

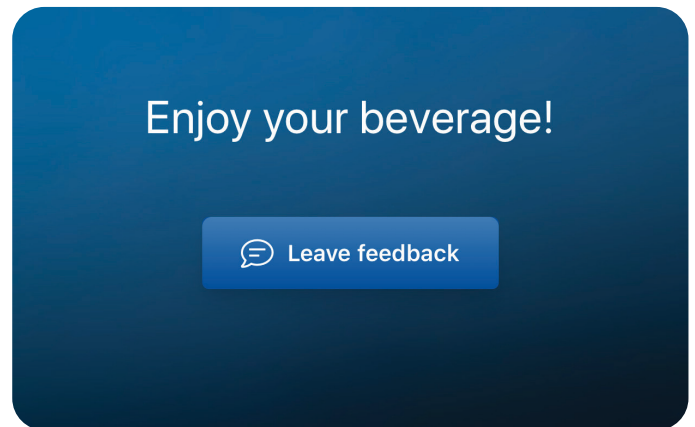

### Bloqueo de orden de pantalla

Le permite habilitar el bloqueo para sin contacto dispensación solamente.

1. En Configuración de la máquina, seleccione la pestaña VirtualTOUCH.
2. Seleccione la casilla de verificación junto a Screen Ordering Lockout Enabled para usar esta función.
3. Presione Guardar.

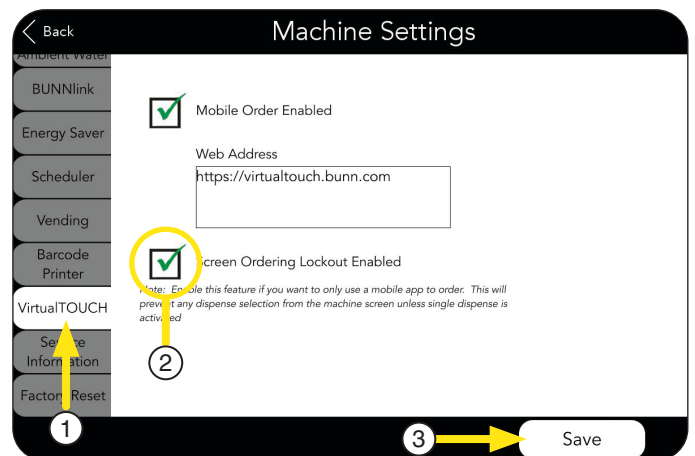

## SISTEMA DE PAGO SIN EFECTIVO OPCIONAL

1. Coloque la taza debajo de la boquilla dispensadora.  
Seleccione el tamaño de la copa.

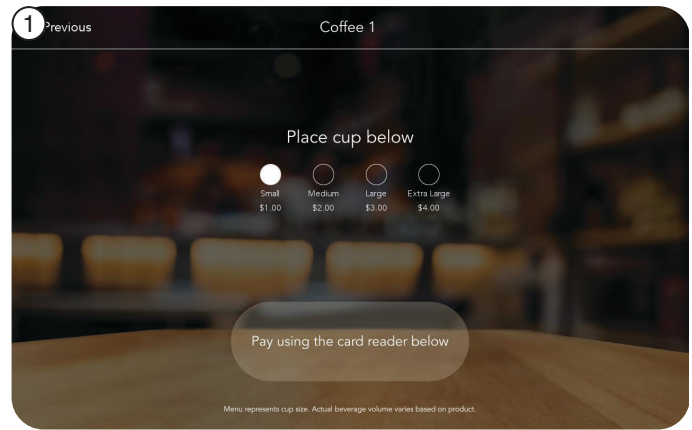

2. Deslice la tarjeta de crédito/débito para iniciar el proceso.

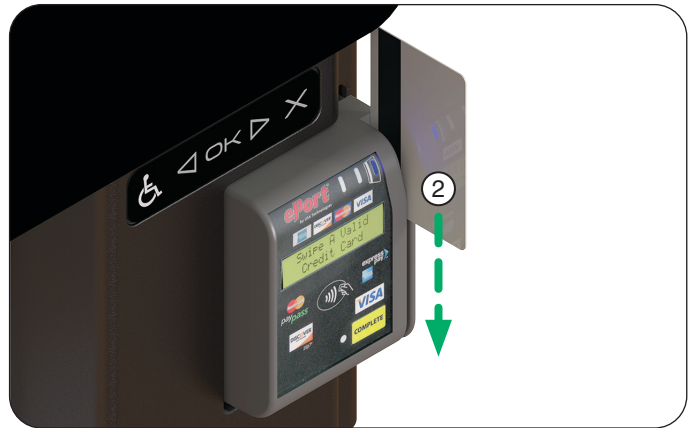

3. Presione el botón CHECKOUT para bloquear selección de tamaño.

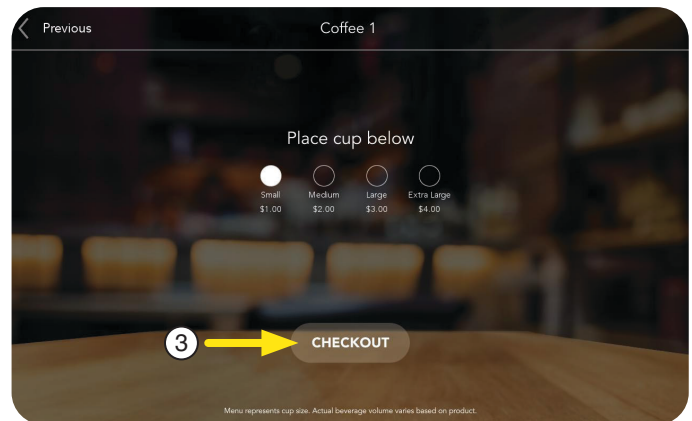

4. Presione el botón INICIO para dispensar.

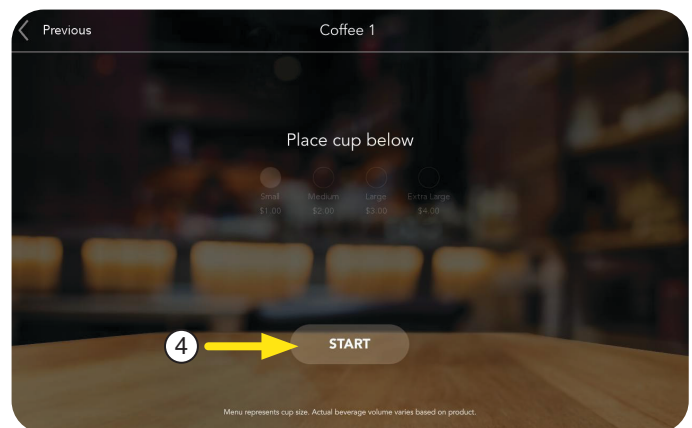

# CONFIGURACIÓN DE LA IMPRESORA DE CÓDIGO DE BARRAS

NOTA: La conexión de la impresora a la máquina requiere un cable db-9.

1. Si la máquina es compatible con la impresora y se ha conectado una impresora, la máquina deberá configurarse para permitir la impresión.

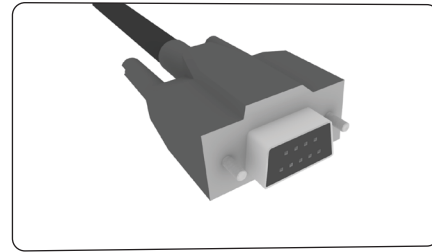

2. Vaya a la pantalla CONFIGURACIÓN DE LA MÁQUINA y toque la pestaña IMPRESORA DE CÓDIGO DE BARRAS a la izquierda.

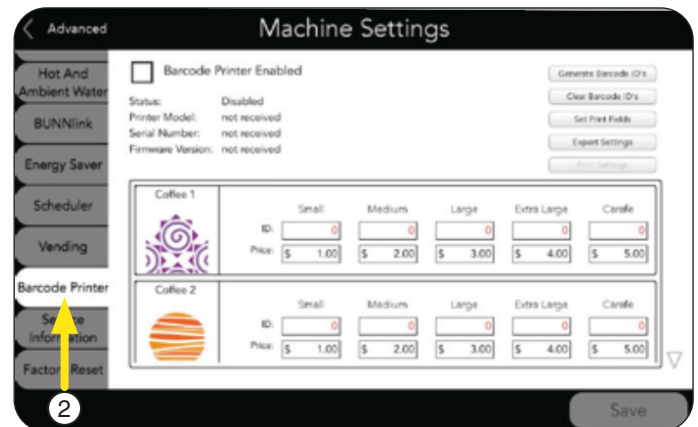

3. Marque la casilla junto a Impresora de Código de Barras Habilitada en la parte superior izquierda de la pantalla.

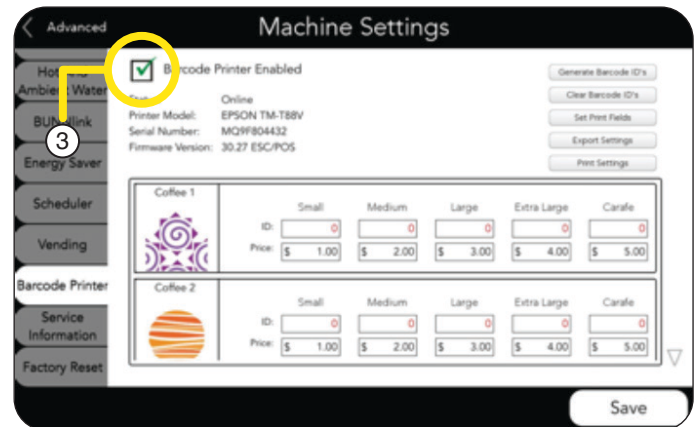

4. Se pueden introducir códigos de barras para cada producto de dos maneras;

## ► AUTOMÁTICAMENTE

- a. Presione Generar IDs de los Códigos de Barras en la esquina superior derecha. Aparecerá este teclado.

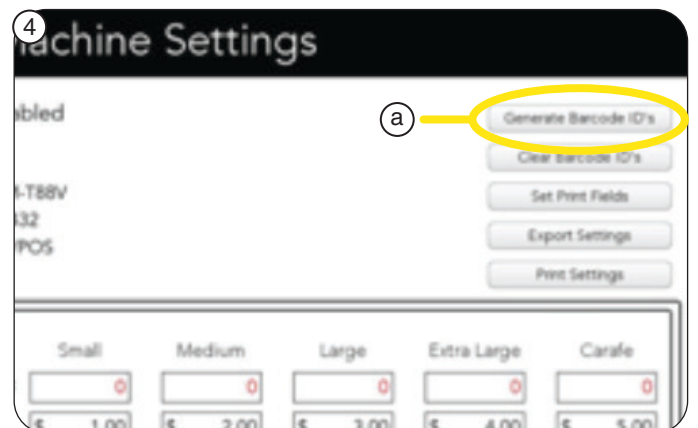

## CONFIGURACIÓN DE LA IMPRESORA DE CÓDIGO DE BARRAS

### Genere automáticamente ID de código de barras

- Use el teclado para ingresar el número de ID del código de barras.
- Presione ENTER
- Los campos de identificación se completarán automáticamente con códigos de barras, comenzando con el número de identificación que ingresó.
- Repita para cada bebida y tamaño.

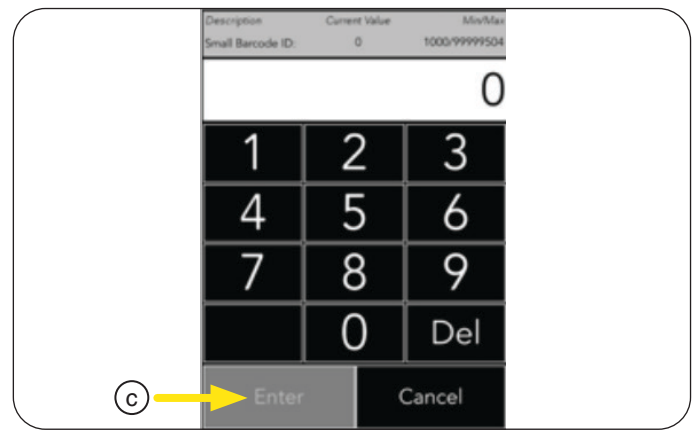

### ▶ MANUALMENTE

- Los códigos de barras se pueden ingresar manualmente para cada bebida, al tocar el cuadro de ID de esa bebida.

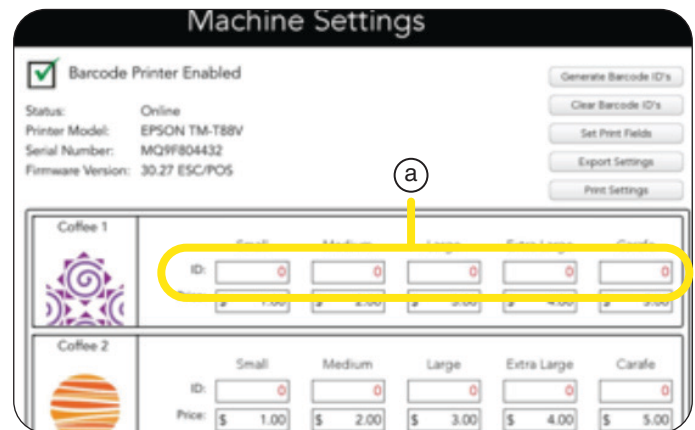

- Aparecerá este teclado.
- Presione ENTER
- Los campos de identificación se completarán automáticamente con códigos de barras, comenzando con el número de identificación que ingresó.
- Repita para cada bebida y tamaño.

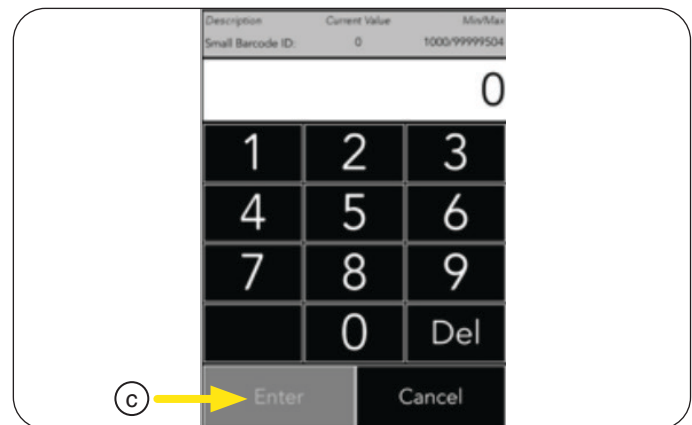

### Borrar número de código de barras

- Los ID de código de barras se pueden borrar tocando el botón Borrar ID de código de barras en la parte superior derecha.

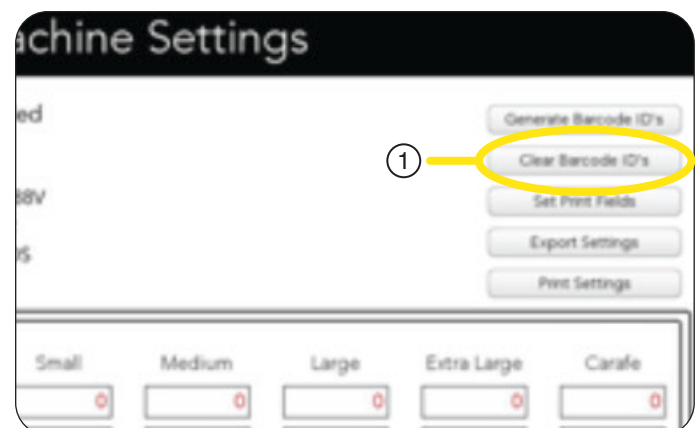

## CONFIGURACIÓN DE LA IMPRESORA DE CÓDIGO DE BARRAS

- Presione Sí para borrar todas las IDs de códigos de barras, No para salir del menú.

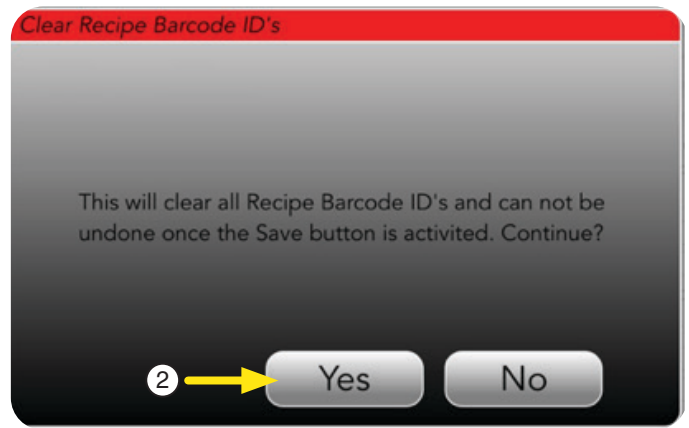

### Establecer el precio

- Para establecer el precio para un tamaño, presione la casilla Precio para el tamaño que se va a configurar.

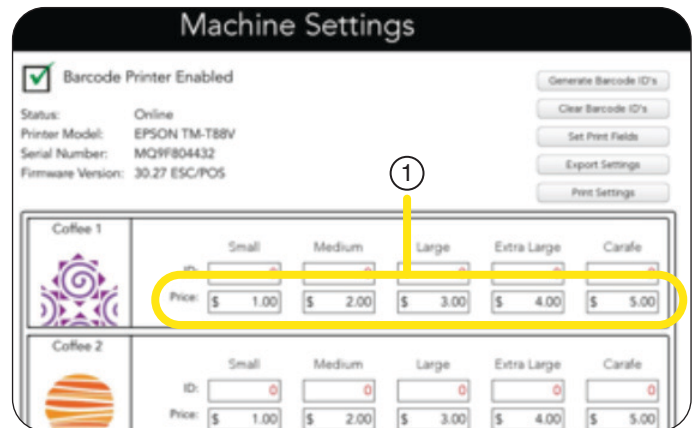

- Use el teclado para establecer el precio.

Luego presione Enter.

Repita para los tamaños y bebidas restantes.

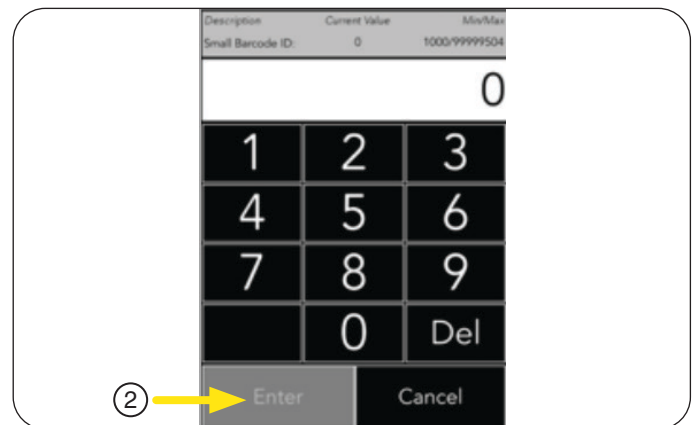

- Volverá la pantalla principal.

- Seleccione cualquier bebida.

- Verifique que se muestre el precio correcto para cada selección de tamaño.

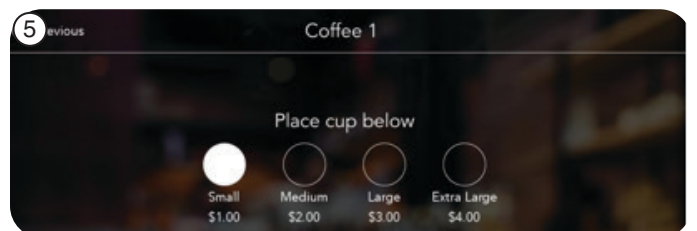
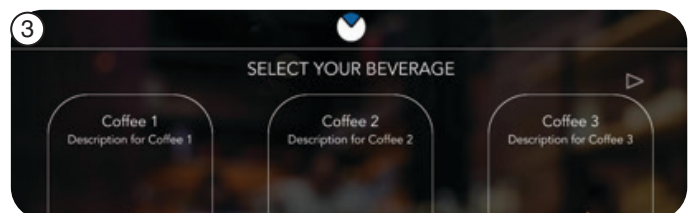

# CONFIGURACIÓN DE LA IMPRESORA DE CÓDIGO DE BARRAS

## Establecer campos de impresión

1. Los campos a imprimir se pueden seleccionar presionando el botón Establecer campo de impresión en la esquina superior derecha.

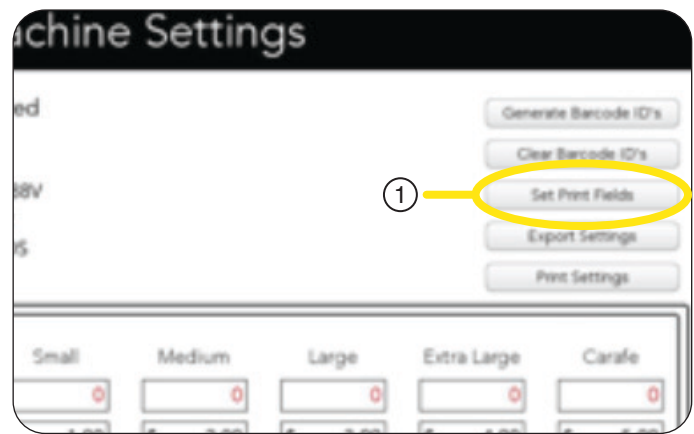

2. Marque o desmarque las casillas para seleccionar los campos que se imprimirán en el recibo con código de barras.

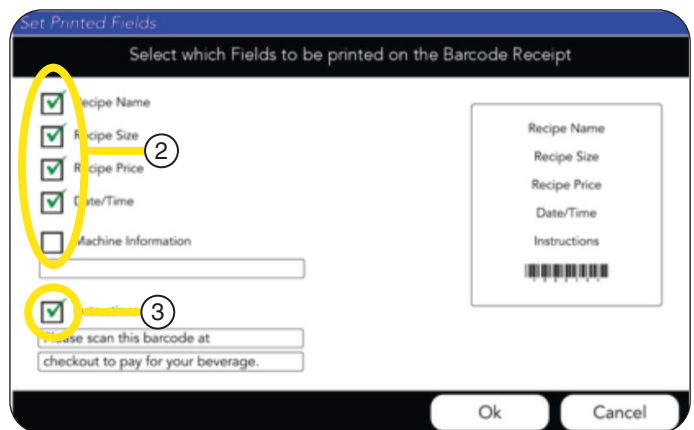

3. Si las instrucciones están marcadas; toque dentro del cuadro para abrir un teclado para ingresar las instrucciones deseadas.

4. Presione la tecla Regresar para guardar, presione el icono del teclado en la parte inferior derecha del teclado para cancelar.

## Ajustes de exportación

1. La configuración del código de barras y el precio se puede exportar presionando el botón Exportar configuración.

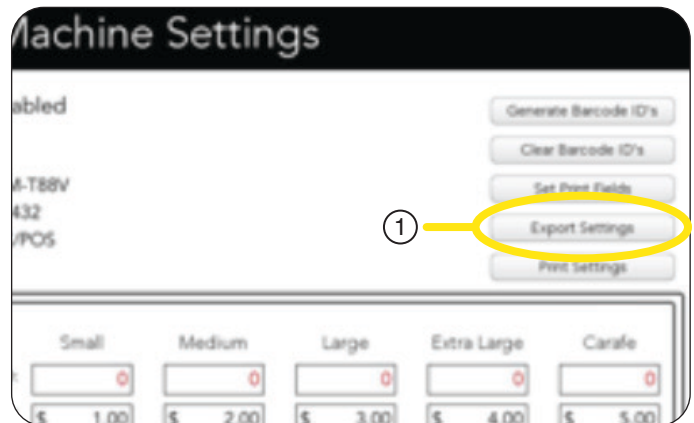

2. Puerta abierta.

3. Busque la cubierta de goma en la parte posterior de la puerta y retírela.



## CONFIGURACIÓN DE LA IMPRESORA DE CÓDIGO DE BARRAS

2. Inserte la memoria USB en el puerto.
3. Pulse Aceptar.
4. Volverá a la pantalla principal.
5. Retire la memoria USB.
6. Cierre la puerta.

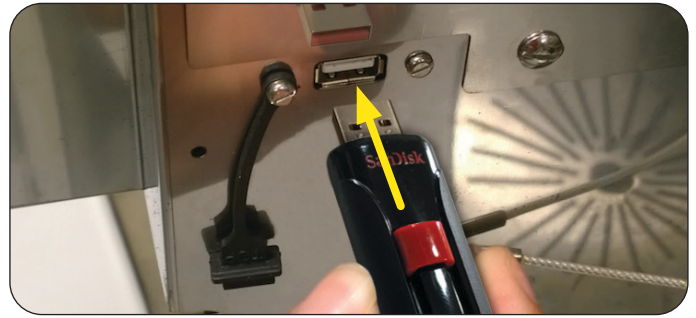

### Configuración de impresión

1. La configuración de la impresora se puede enviar a la impresora presionando el botón Configuración de impresión.
2. Pulse Aceptar para imprimir la configuración de la impresora.

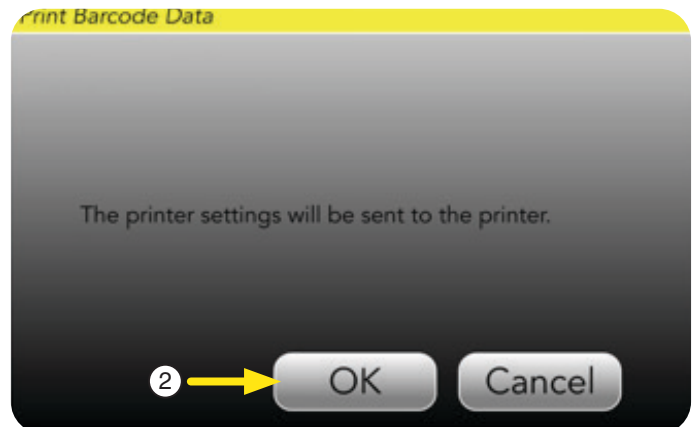
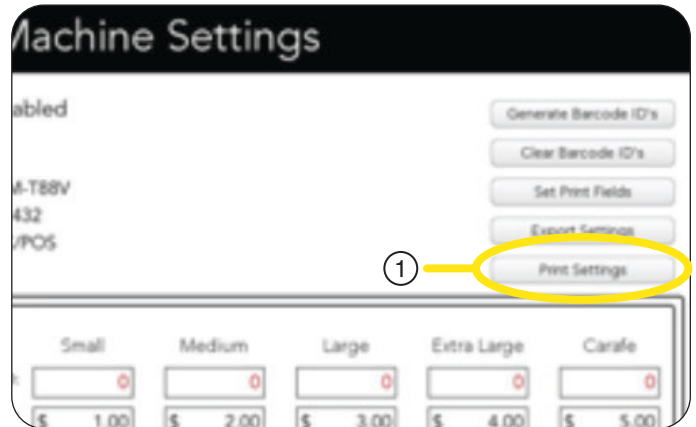

### Imprimir último recibo

En el panel de acceso al servicio, se puede imprimir el último recibo presionando el botón Imprimir último Botón de recibo en la parte inferior derecha.

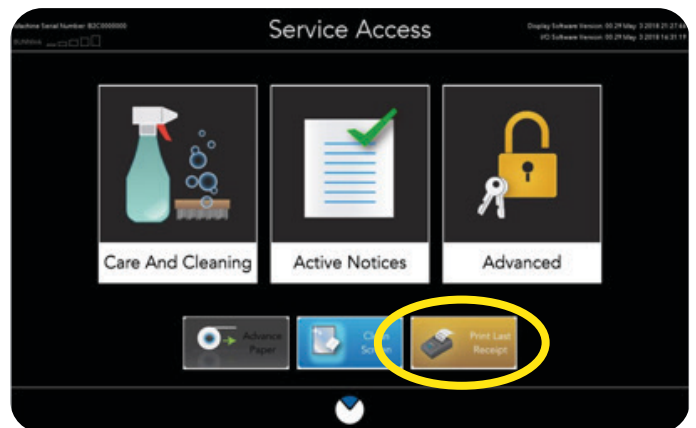

## REEMPLAZO DEL FILTRO DE PAPEL

Cuando se alcance la indicación "Rollo de recogida de papel lleno", la máquina bloqueará la preparación. **El papel gastado debe ser retirado.**

NOTA: Esto solo se aplica cuando se usa el rodillo de recolección. Esto puede ser aplicable para instalaciones "a través" del mostrador dependiendo de cómo el sitio prefiere deshacerse de los desechos. Café molido y papel o separados para abono.

1. Para retirar el papel usado, mantenga presionado el icono del logotipo de BUNN en la parte superior de la pantalla durante 3 segundos para acceder a la pantalla ACCESO AL SERVICIO.
2. Mantenga presionado el botón Avance de papel durante 3 segundos para dispensar todo el poso usado.

NOTA: ¡La PUERTA DEBE PERMANECER CERRADA!

3. Corte el papel en el husillo superior.

NOTA: Cortar un borde limpio en el filtro de papel (como se muestra) puede facilitar la instalación

4. Gire el mango negro del husillo de recolección hacia arriba un cuarto de vuelta.

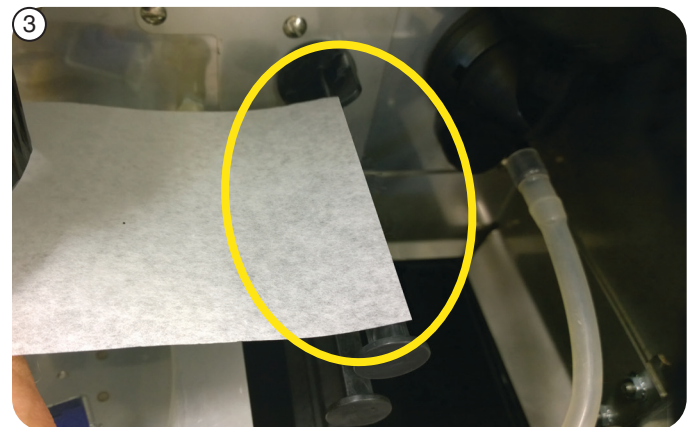
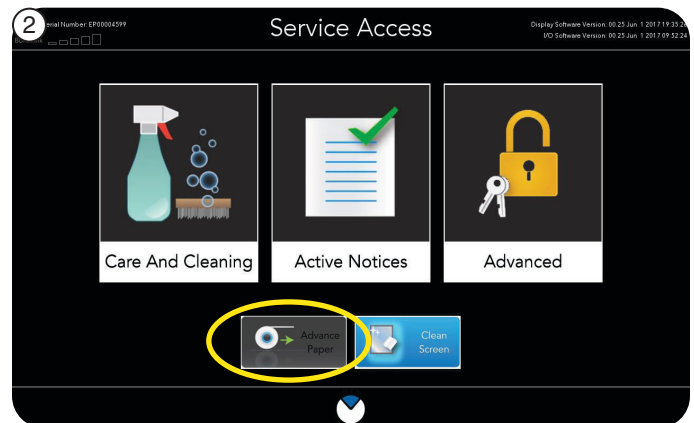

## REEMPLAZO DEL FILTRO DE PAPEL

5. Retire el rodillo de recogida tirando hacia afuera.



6. Retire el rollo de papel usado de la máquina o empújelo hacia el depósito de posos.

Continúe con la sección "Reemplazo del papel de filtro" para restablecer el rodillo de recogida.



## REEMPLAZO DEL FILTRO DE PAPEL

Si usted está empezando con un rollo de papel nuevo, comience por aquí. Si sigue usando un rollo parcial que cortó en el husillo superior (mostrado arriba) , vaya al paso 2.

1. Instale el rollo del filtro de papel y luego pase el filtro de papel a través de la unidad del tractor como se muestra.

Jale el extremo del rollo de papel hacia arriba y sobre el rodillo izquierdo.



2. Jale el extremo del papel entre el Embudo de Percolación y la Caja de Percolación

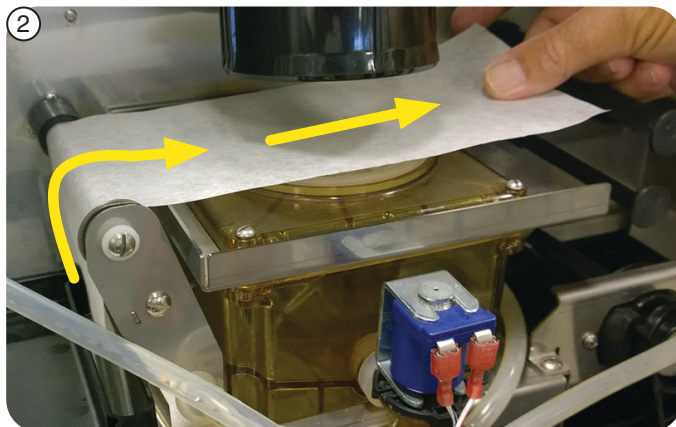

3. Siga con el papel sobre el eje superior, luego al lado izquierdo del eje de en medio. Introduzca el papel delante del husillo recolector (parte inferior) con el mango.



4. Voltea el mango un cuarto de vuelta hacia la izquierda.

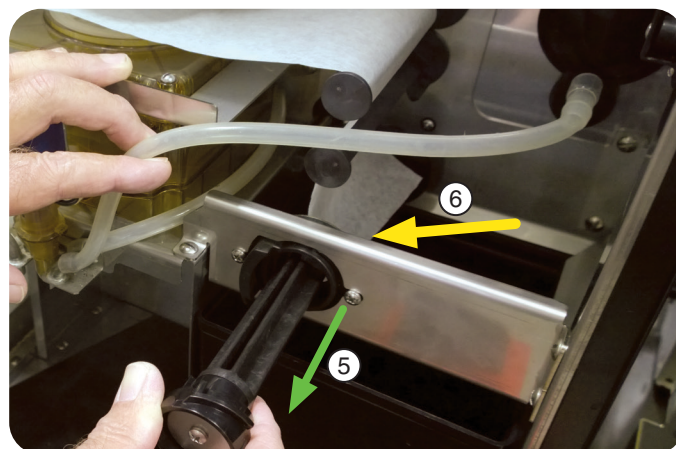

5. Jale el mango hacia afuera como se muestra.

6. Coloque el papel en la ranura que atraviesa el largo del husillo recolector.

## REEMPLAZO DEL FILTRO DE PAPEL

7. Con el papel insertado en la ranura del husillo inferior, 1) empuje el husillo hacia adentro, 2) luego hacia abajo un cuarto de vuelta hacia la derecha.

NOTA: Hay muescas en el mango del husillo recolector que deben ser alineadas antes de jalar la palanca hacia abajo. Estas muescas sostienen el mango en su lugar cuando se usa el avance de papel automático.

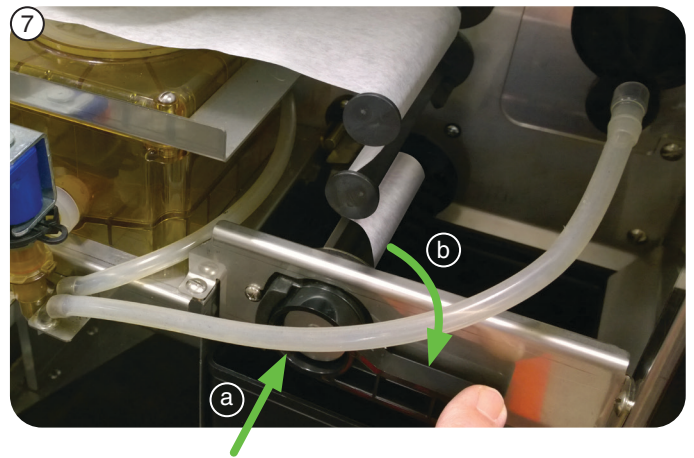

8. Cierre la puerta y regrese a la pantalla "ACCESO A SERVICIOS" presionando y sosteniendo el "Botón Oculto" de la pantalla por cuatro (4) segundos.

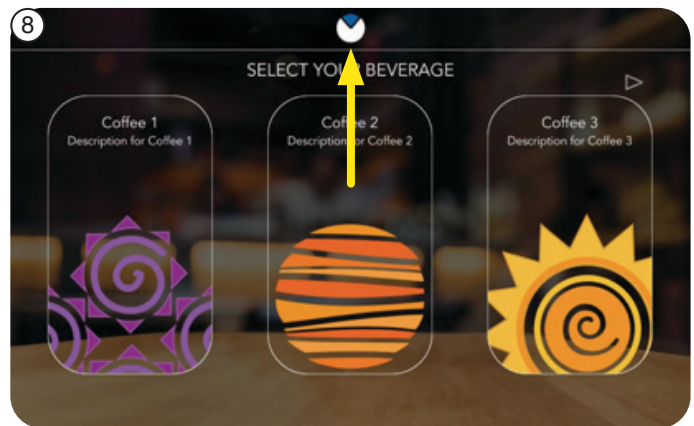

9. Presionar y mantener presionado el botón de "Avanzar Papel" avanzará el papel a la longitud adecuada.

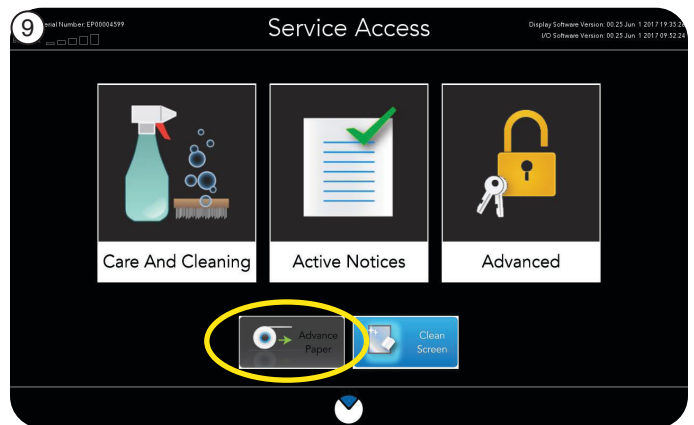

10. Vuelva a abrir la puerta para verificar visualmente que el papel de filtro haya avanzado.

Cierre y asegure la puerta para continuar la operación.



## ACCESO A SERVICIOS

1. Presione y mantenga presionado el "Botón Oculto" por cuatro (4) segundos para acceder a la pantalla "ACCESO A SERVICIOS".

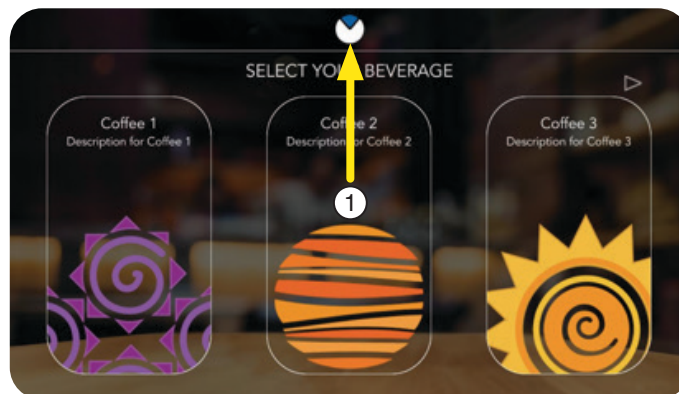

2. En la pantalla del "ACCESO A SERVICIOS", el usuario tiene acceso a las pantallas "Cuidado y Limpieza", "Avisos Activos", "Avanzados" así como, las funciones de "Avanzar Papel" "Limpiar Pantalla".

NOTA: Para el acceso a la pantalla Avanzado, el usuario requerirá códigos de acceso de seguridad. Verifique con su gerente o supervisor su código de acceso.

NOTA: Presionar el icono BUNN en la parte inferior de la pantalla llevará al usuario de vuelta a la pantalla principal.

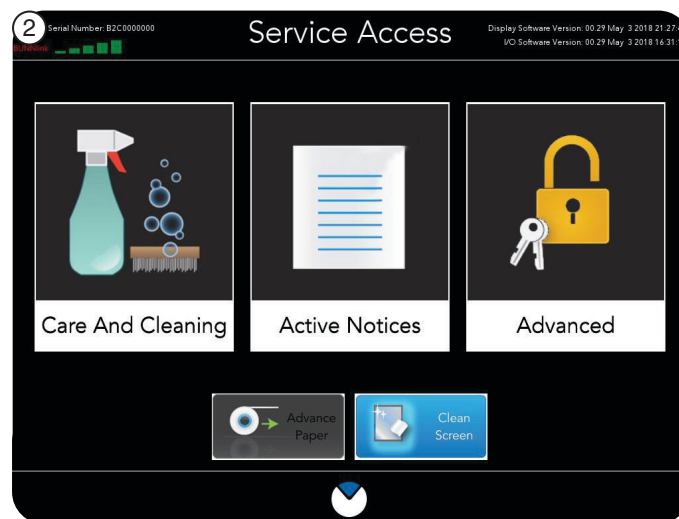

### Función de Avanzar Papel

Desde la pantalla "ACCESO A SERVICIOS", el usuario puede "Avanzar Papel". Esta función es necesaria durante el vaciado del husillo de recolección de papel y la recarga del filtro de papel.

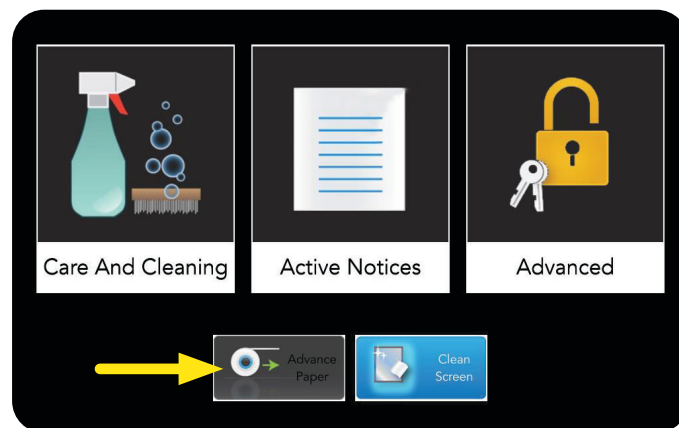

### Función de Limpiar Pantalla

1. Desde la pantalla "ACCESO A SERVICIOS", el usuario puede utilizar la función "Limpiar Pantalla".

NOTA: Limpie la pantalla con el paño de microfibra provisto (PN [53465.0000](#))

2. Presionar el botón de la función "LIMPIAR PANTALLA" desactiva la pantalla táctil por 15 segundos.

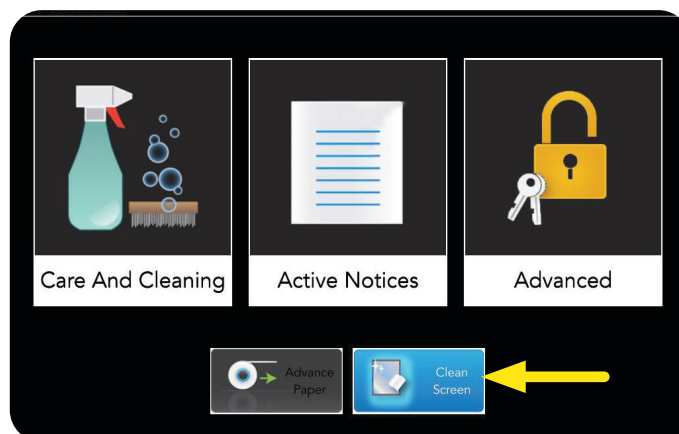

## ACCESO A SERVICIOS

- Se proporciona una cuenta regresiva visual de 15 segundos, que permite limpiar el panel táctil sin activando cualquier otra operación.

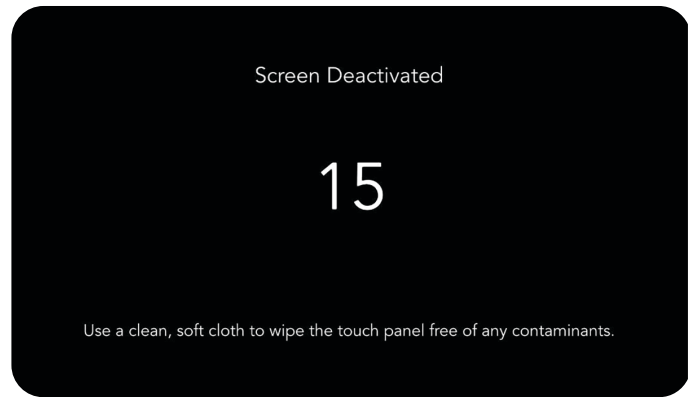

### Cuidado y Limpieza

Desde la pantalla "Acceso a Servicios" presione el botón "Cuidado y Limpieza" para acceder a las pantallas de Cuidado y Limpieza.

#### Nota General de Limpieza

Se recomienda el uso de un paño húmedo enjuagado con detergente líquido suave, no abrasivo, para limpiar todas las superficies del equipo Bunn-O-Matic.

#### Superficies exteriores:

- No utilice ningún material abrasivo.
- Utilice un paño suave y seco para limpiar las superficies exteriores del dispensador para mantener el brillo del acabado.
- Lave las superficies interiores de acero inoxidable del dispensador con agua tibia y jabón. Enjuague con agua limpia y tibia. Si el agua es dura, limpie el dispensador con un paño suave para evitar manchas.

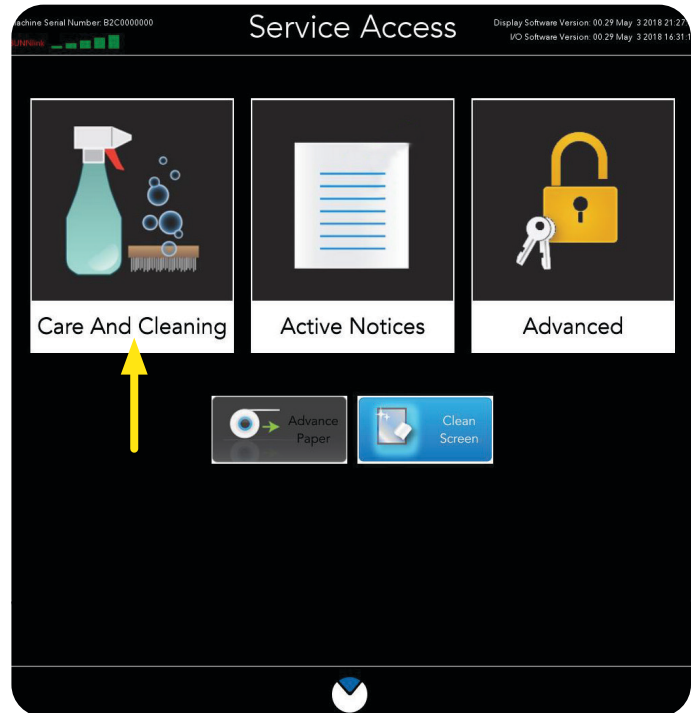

## DIARIO

### Lavado de Partes

- Quite y lave la bandeja de goteo y la cubierta de la bandeja de goteo en una solución de detergente suave. Enjuague bien.
- Limpie el panel frontal inferior, la puerta y el gabinete con un paño húmedo y limpio.

### Pestaña de enjuague

- Seleccionar la pestaña "Enjuague" de la pantalla Cuidado y Limpieza, preparará el equipo para enjuagar el embudo de percolación y la caja de percolación.
- Pulse el botón Inicio.  
Siga las instrucciones que aparecen en pantalla.

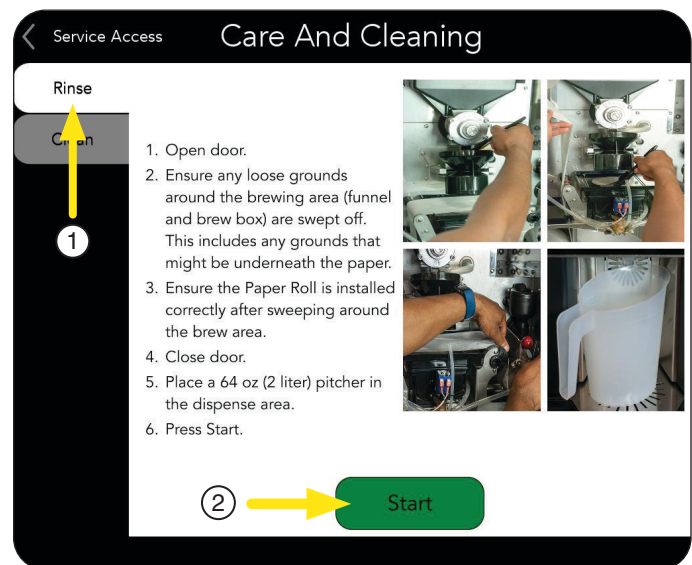

## ACCESO A SERVICIOS

### DIARIO Cuidado y Limpieza

#### Pestaña de enjuague - Por Favor Espere

- Una vez que se haya presionado el botón de "Iniciar", la pantalla de Cuidado y Limpieza mostrará una barra de progreso - con el mensaje "Por Favor Espere - Enjuagando".

NOTA: Si por alguna razón es necesario detener el proceso de enjuague, presione el botón Detener.

If the rinse is stopped before it is finished, the Rinse cycle will need to be restarted to clear the Customer Care Alert on the information bar.

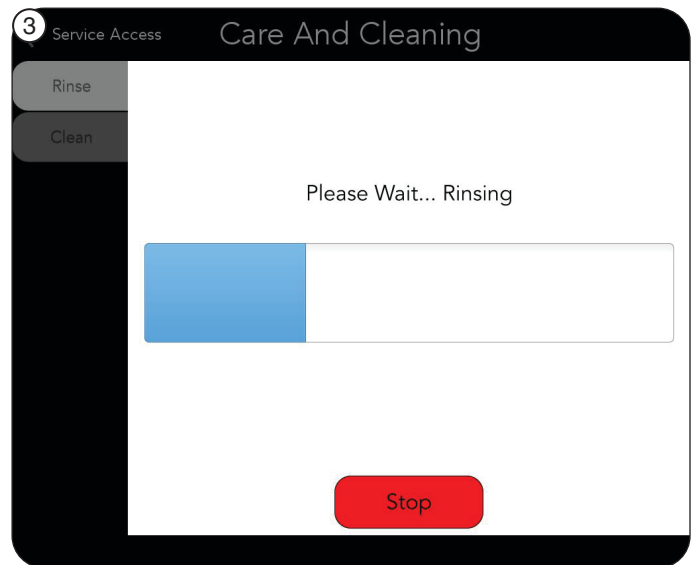

### SEMANAL

#### Pestaña de limpieza

- Seleccionar la pestaña "Limpiar" de la pantalla Cuidado y Limpieza, preparará el equipo para enjuagar el embudo de percolación y la caja de percolación.
- Pulse el botón Inicio.  
Siga las instrucciones que aparecen en pantalla.

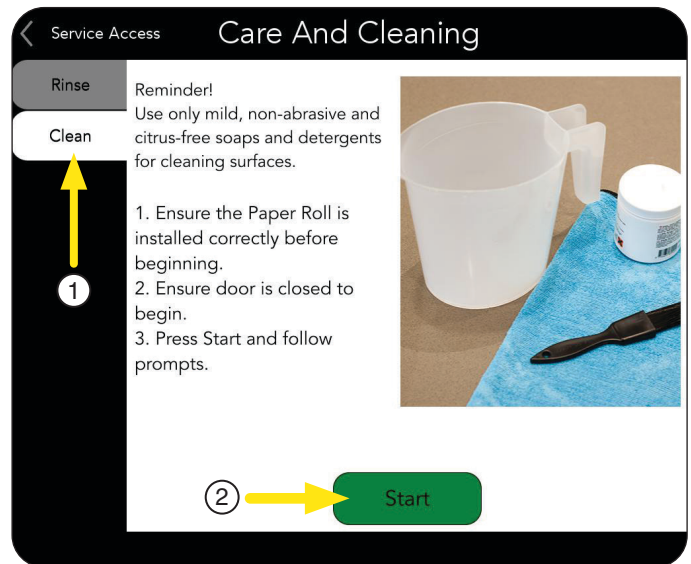

- Una vez que se presiona el botón "Inicio", la pantalla de cuidado y limpieza indicará al usuario "Por favor, NO abra la puerta hasta que se le solicite".

Presione continuar para pasar al siguiente paso.

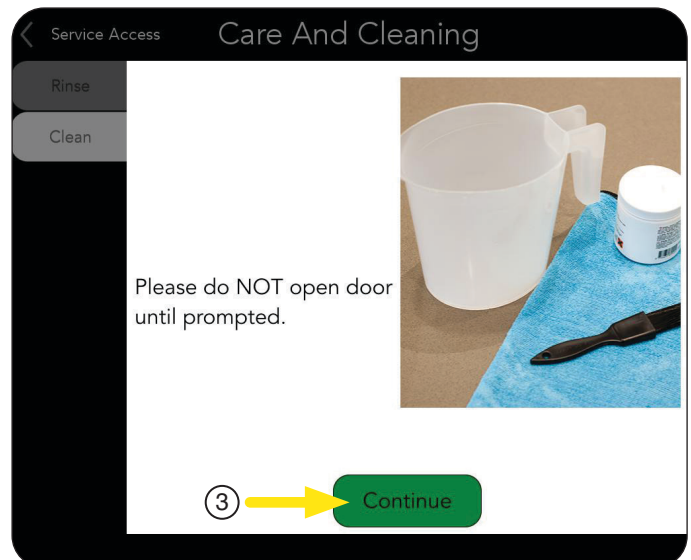

## ACCESO A SERVICIOS

4. Siga las instrucciones.

Presione continuar.

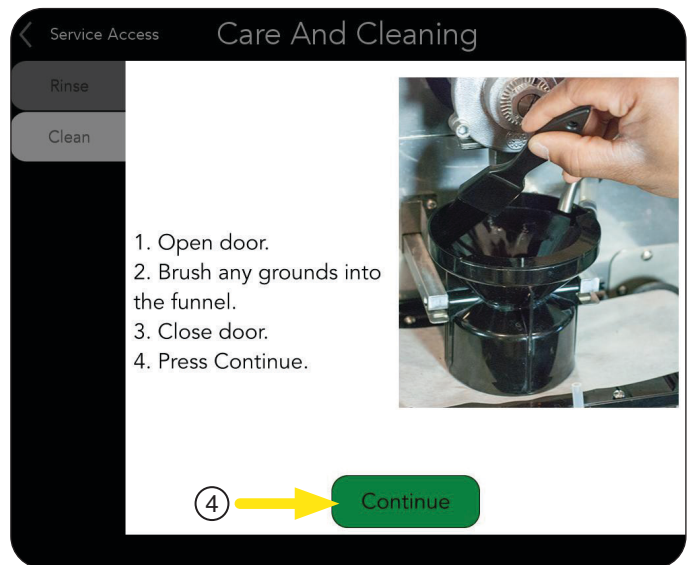

5. La máquina comenzará a enjuagar cualquier café molido suelto del embudo de percolación.

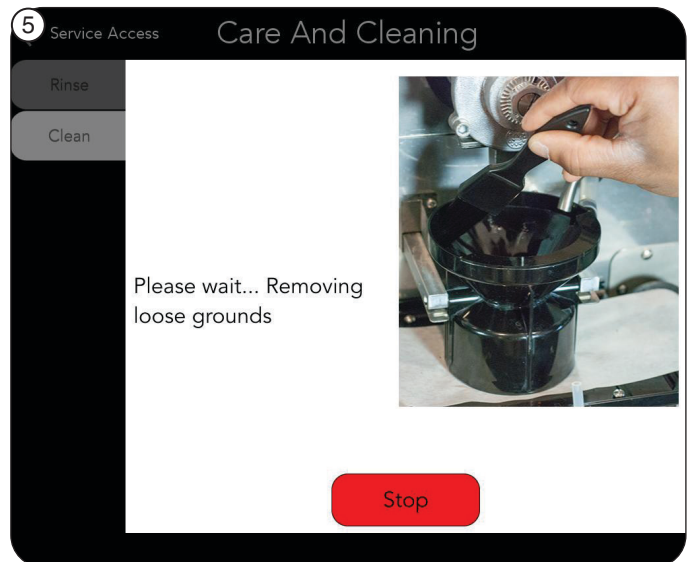

### Tabletas de Limpieza

Después de que el embudo ha sido enjuagado, aparecerá una pantalla nueva con instrucciones que el usuario tendrá que seguir.

1. Siga los pasos para agregar una tableta de limpieza.

NOTA: Sólo utilice las tabletas de limpieza suministradas con esta unidad. (PN [42933.0001](#))

- a. Puerta abierta.
- b. Inserte la tableta de limpieza en el embudo de percolación.
- c. Cierra puerta.

2. Presione el botón Continuar.

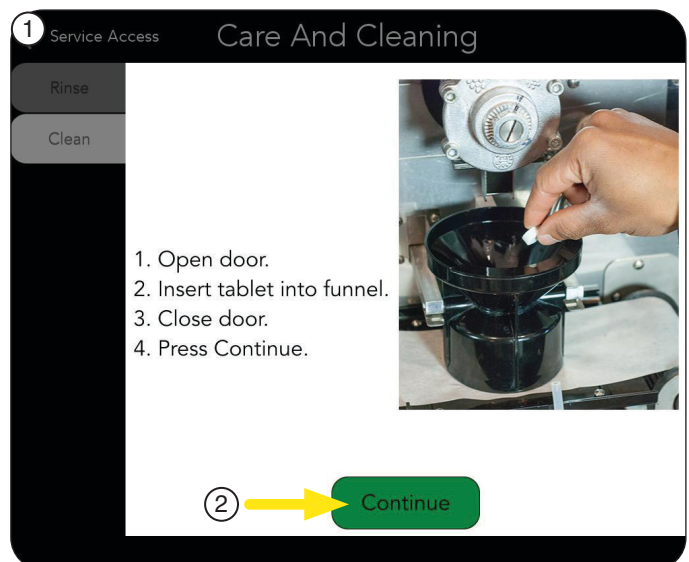

## ACCESO A SERVICIOS

### SEMANAL

#### Tabletas de Limpieza

3. La máquina comenzará el ciclo de limpieza: se agregará agua caliente a la tableta de limpieza, disolviéndola para usarla como agente de limpieza. El proceso de limpieza puede tomar hasta cinco (5) minutos en terminar. Si en cualquier momento durante el ciclo de limpieza, el proceso tiene que ser detenido, presione el botón "Detener".

Si se presiona el botón "DETENER" en cualquier momento durante el proceso de limpieza, se cancelará el ciclo de limpieza, y la máquina nuevamente solicitará al usuario "NO PULSAR DETENER" - la máquina se está reiniciando. La máquina se enjuagará, luego regresar al inicio de la pantalla "Limpiar".

4. Durante el proceso de limpieza, al usuario se le mostrará una barra de progreso y se le dará un aviso en relación con el siguiente procedimiento de limpieza (Limpieza de Panel Táctil).

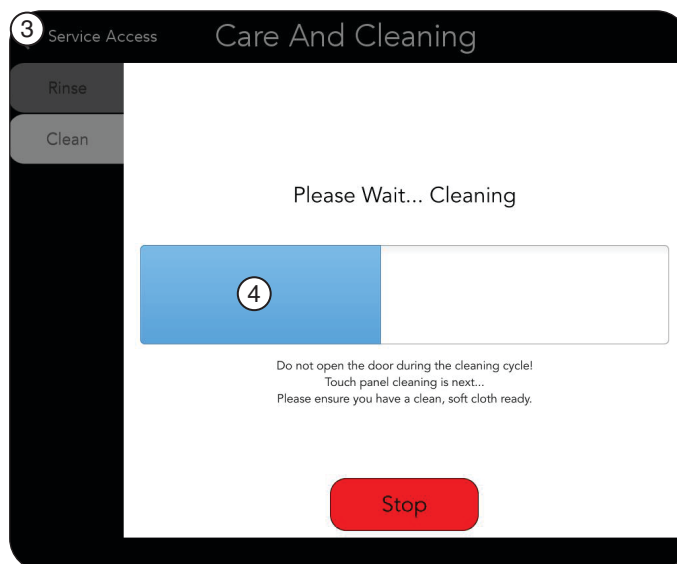

#### Limpieza de Panel de Táctil

1. El proceso de limpieza final es la "Limpieza del Panel de Táctil".

Se le solicita al usuario que tenga el paño provisto listo antes de comenzar el siguiente paso.

2. Presione el botón de inicio.

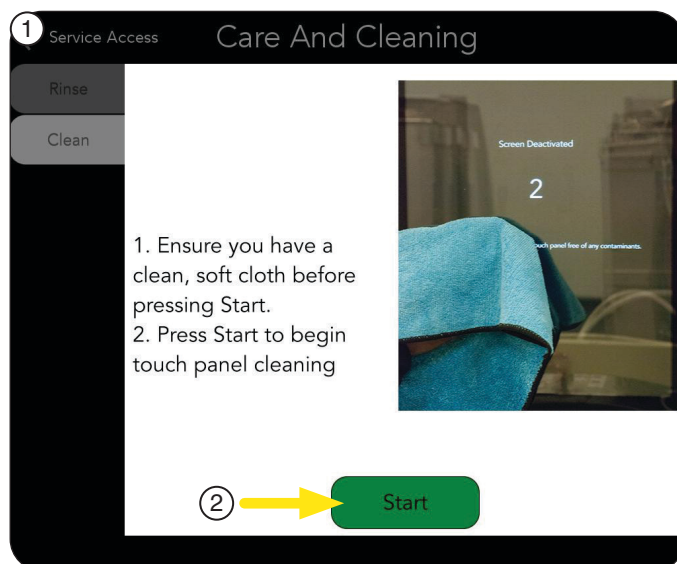

3. Presionar el botón de la función "Limpieza del Panel Táctil" desactiva la pantalla táctil por 15 segundos. Durante este tiempo, la pantalla cambiará y proporcionará una cuenta regresiva que permite que el panel táctil se limpie sin activar ninguna otra operación.

Después de que limpieza del panel táctil llega al final de la cuenta regresiva, se reinicia la máquina y vuelve a la pantalla principal de selección.

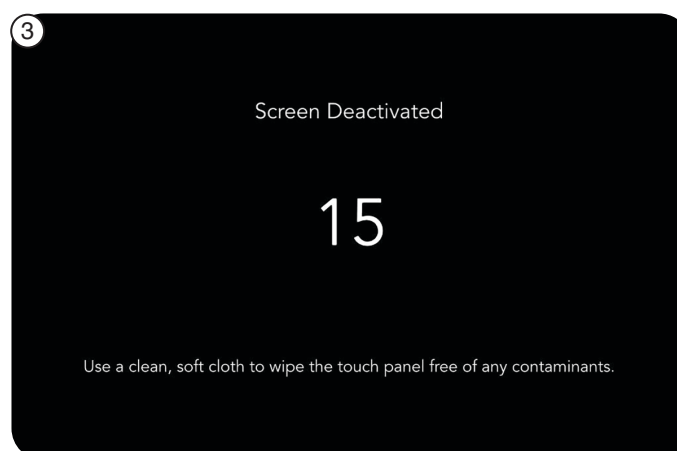

## ACCESO A SERVICIOS

### Embudo de Percolación: Retirar y Lavar

El embudo de preparación se puede quitar para una limpieza más profunda; esto se recomienda semanalmente o más a menudo si es necesario (uso intensivo de la máquina).

1. Abra la puerta frontal para quitar el embudo de percolación.

NOTA: El embudo debe estar en la posición superior para quitarse.



2. Deslice la manguera de hule (adjunta al el embudo de percolación) hacia la parte trasera de la máquina para desconectarla del embudo de percolación.

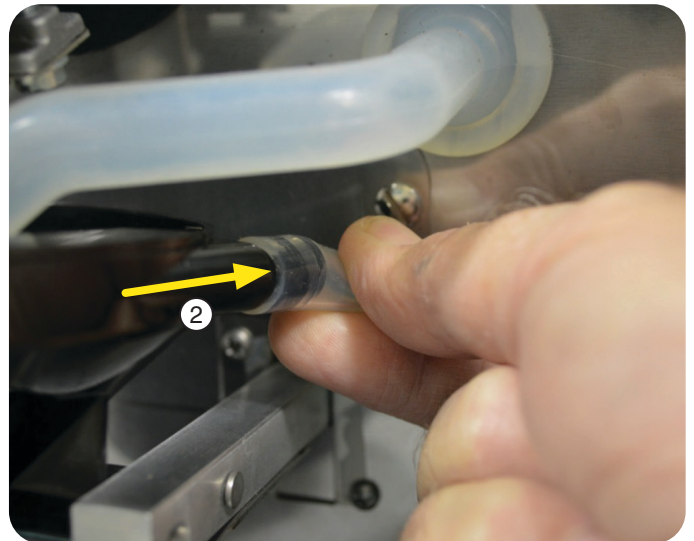

3. Mientras presiona hacia abajo ambos resortes planos debajo de los brazos del embudo, jale el embudo hacia abajo y hacia adelante para liberarlo de los brazos del embudo.

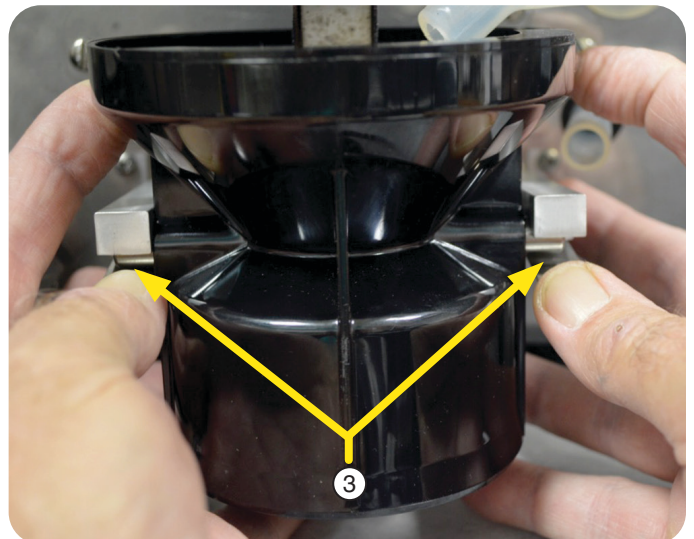

## ACCESO A SERVICIOS

### SEMANTAL

#### Embudo de Percolación de Limpieza

4. Limpie el embudo con un detergente líquido suave y no abrasivo. No use abrasivos para limpiar, ya que esto puede dañar la superficie del embudo. Enjuague y seque.

5. Para volver a instalar el embudo, incline el borde superior del embudo debajo del conducto de café.



6. Coloque las pines de metal embudo en los resortes planos.

Empuje hacia abajo y hacia la parte posterior de la máquina para encajar el embudo en los brazos del embudo.

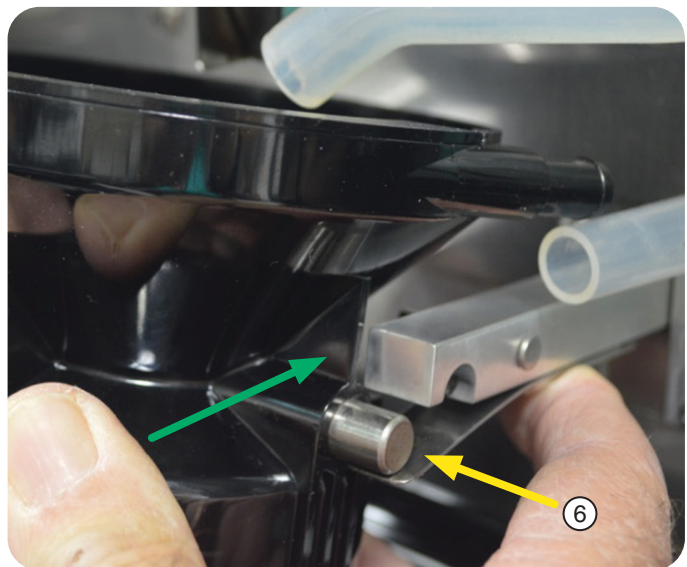

7. Vuelva a conectar la manguera de hule deslizándola por encima el accesorio de entrada del embudo.

NOTA: La manguera debe estar completamente acoplada al accesorio.

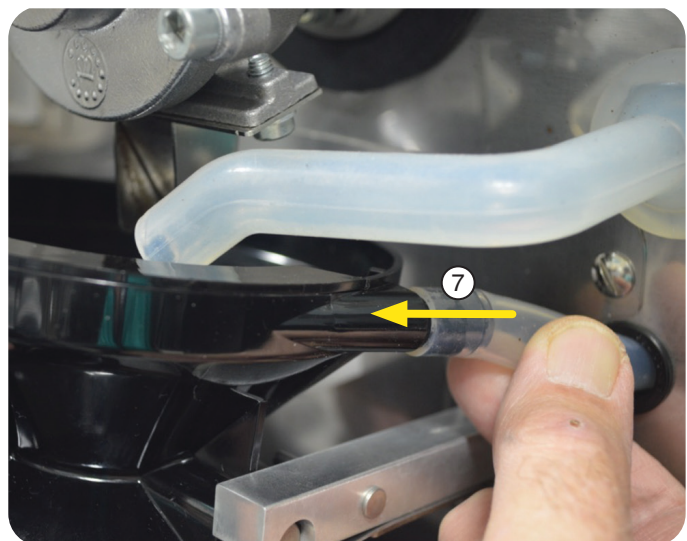

## ACCESO A SERVICIOS

### SEMANAL

#### Limpeza de piezas de la cámara de mezcla

- Quite las bases de las cámaras de mezcla de polvo, las trampas de vapor, los batidores y de la cámara de mezcla.
- Quite las mangueras de suministro del conjunto de la boquilla de dispensado.
- Limpie todas las partes extraídas en agua jabonosa tibia. Utilice el cepillo de limpieza proporcionado (PN 26367.0000) para limpiar agujeros y los orificios. Enjuáguelo con agua fría.
- Prepare un galón (3.8 litros) de solución desinfectante con al menos 100 ppm de cloro disponible in agua a 120° F (48.9°C). Remoje todas las partes limpias en una solución desinfectante por 5 minutos, luego permita que se sequen al aire.
- Enjuague el cepillo de limpieza, sumerja en solución desinfectante y cepille el agujero de las boquillas de dispensación

NOTA: Repita este procedimiento para cada agujero individualmente.

- Al volver a montar las piezas, asegúrese de alinear la flecha en el disco de espuma con la parte plana del eje del motor de la batidora, y gire la lengüeta de la base de la batidora a la derecha hasta la posición vertical para bloquear la cámara de mezcla.

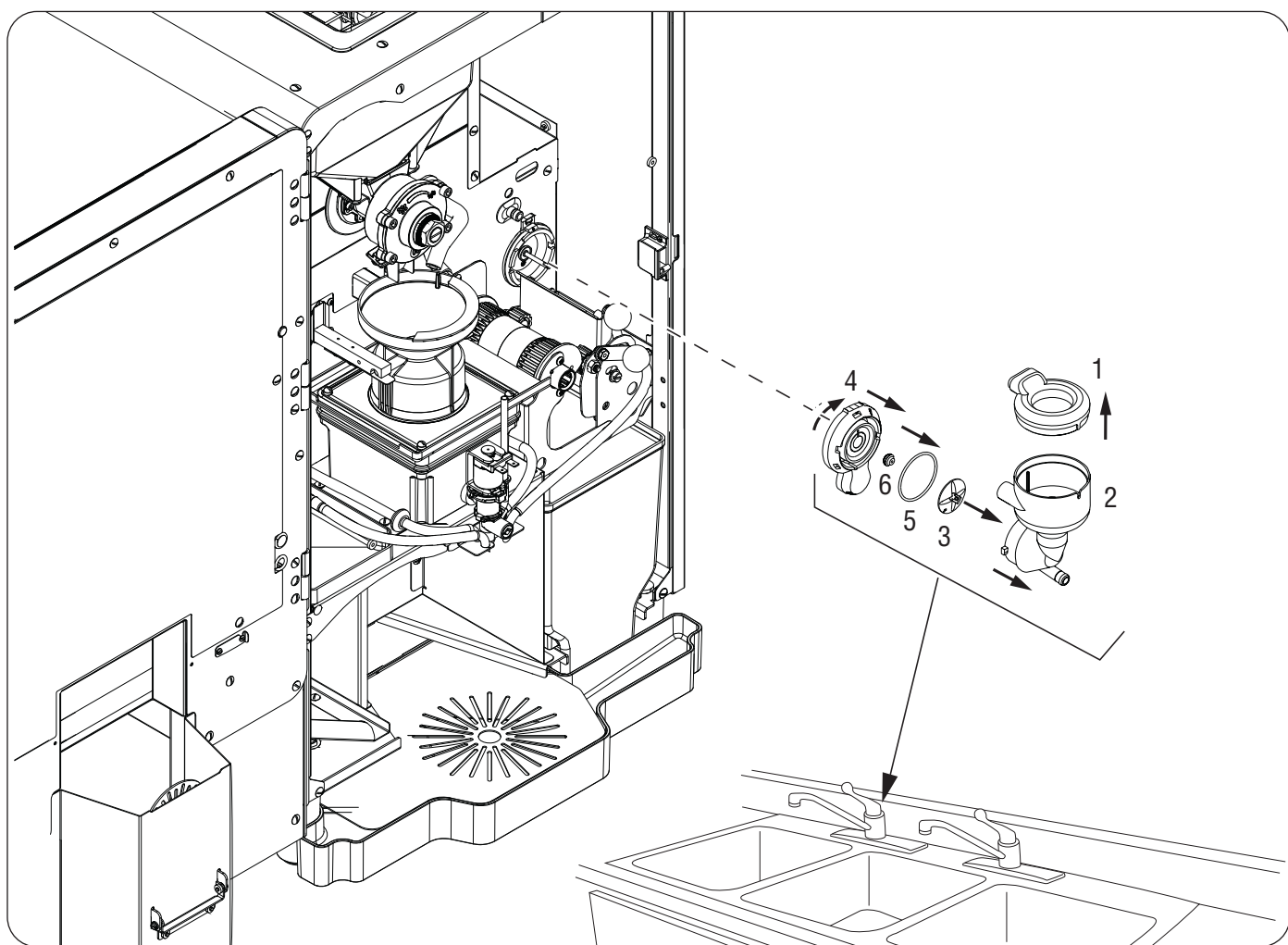

8. Cierre la puerta frontal para reanudar el funcionamiento normal.

#### Mantenimiento preventivo

Hay un kit PM recomendado disponible. Consulte el catálogo de piezas ilustrado en el sitio web de BUNN para el Sure Immersion 312 para obtener el número de pieza para realizar el pedido:

- Kit de mantenimiento preventivo de 12 meses Sure Immersion 312.

## ACCESO A SERVICIOS

### Avisos Activos

1. Mantenga presionado el logotipo de BUNN en la parte superior de la pantalla durante 3 segundos para acceder a la pantalla ACCESO AL SERVICIO.

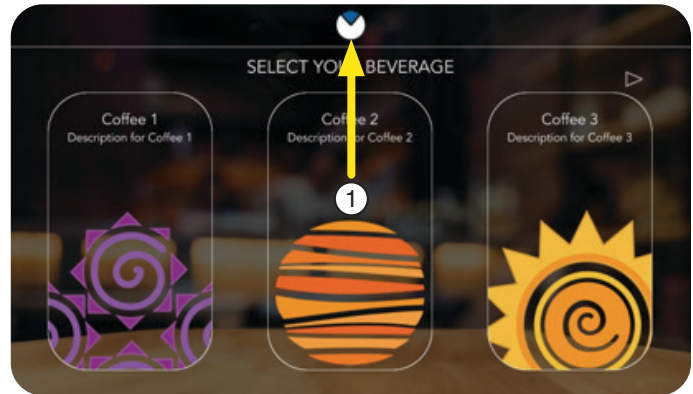

2. Desde la pantalla "Acceso A Servicios", presione el botón "Avisos Activos" para acceder a las pantallas de Avisos Activos y Registro de Eventos.

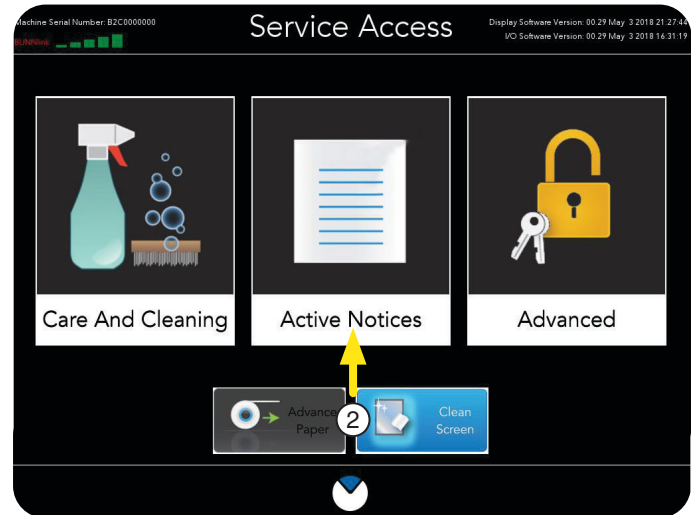

3. La pantalla de "Avisos Activos" mostrará cualquier falla que haya ocurrido por nombre y descripción. Luego proporcionará las causas probables y una solución para solucionar el problema.
4. Hay un botón de "Registro de Eventos" en la parte inferior derecha de la pantalla y puede utilizarse para ver Eventos (Avisos) anteriores.
5. También se proporciona información de contacto de servicio.

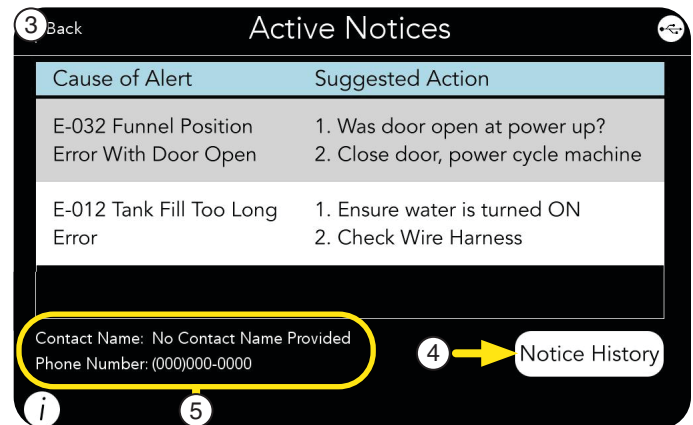

### Notice History

This screen will display the event name, the date it occurred, what time of the day it occurred, how many times it happened, and the machine's state.

6. Use the Up or Down Arrows shown on the right side of the screen to scroll through the Events List.
7. Press the REFRESH button located in the lower right portion of the screen to refresh the list.

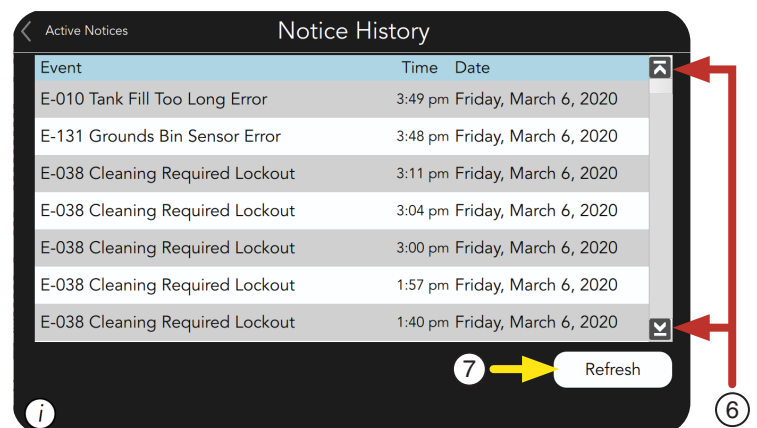

## NOTIFICACIONES DE ATENCIÓN AL ALIENTE

Estas alertas aparecen en la barra de información en la parte inferior de la pantalla. Pueden ser realizados por alguien sin conocimientos técnicos.



**Ejemplo de la Barra de Información en la parte inferior de la pantalla mostrando una alerta.**

ALERTAS DE ATENCIÓN AL CLIENTE	PASOS RECOMENDADOS
Bloqueo de Percolación	Espere, el Tanque Está Calentando
Puerta Abierta	Cierre para Continuar la Operación
No se Detectó la Gaveta de Café Molido	Por favor, Revise la Gaveta de Café Molido
La Gaveta de Café Molido Está Llena	Vacíe la Gaveta de Café Molido
La Gaveta de Café Molido Está Casi Llena	Vacíe la Gaveta de Café Molido
Revise la Tolva Izquierda	Llenar con Granos
Revise la Tolva Central	Llenar con Granos
Revise la Tolva Derecha	Llenar con Granos
Sin Papel	Reemplace el Rollo de Papel
Revise el Papel, Rollo Completo Detectado	Vacíe el Rodillo de Recolección de Papel
Revise la Tolva Izquierda de Polvo	Llenar con Polvo
Revise la Tolva Derecha de Polvo	Llenar con Polvo
Enjuague Requerido	Realizar el Ciclo de Enjuague
Limpieza Requerida	Realizar el Ciclo de Limpieza
Avisos Activos	Ver Aviso Activo y Ficha de Registro de Eventos

