



SMART WAVE[®] Series

Serie Smart Wave

Serie Smart Wave Silver

Combo Percoladora de Café/Té



MANUAL DE INSTALACIÓN Y OPERACIÓN

BUNN-O-MATIC CORPORATION

POST OFFICE BOX 3227

SPRINGFIELD, ILLINOIS 62708-3227

TELÉFONO: (217) 529-6601 FAX: (217) 529-6644

Para asegurarse de tener la revisión más reciente del Manual de Operación o ver el Catálogo Ilustrado de Piezas, el Manual de Programación o el Manual de Servicio, visite el sitio web de Bunn-O-Matic, www.bunn.com. Este sitio es absolutamente GRATUITO y representa la manera más rápida de obtener las actualizaciones de catálogos y manuales más recientes. Para solicitar el Servicio Técnico, llame a Bunn-O-Matic Corporation al 1-800-286-6070.

GARANTÍA DE PRODUCTO COMERCIAL DE BUNN-O-MATIC

Bunn-O-Matic Corp. ("BUNN") garantiza el equipo fabricado por ellos de la siguiente manera:

- 1) Airpots, jarras térmicas, decantadores, servidores GPR, dispensadores de té/café frío, cafeteras monodosis MCR/MCP/MCA, y servidores Thermofresh (mecánicos y digitales) – 1 año en partes y 1 año en mano de obra.
- 2) Todo otro equipo – 2 años en partes y 1 año en mano de obra más las garantías adicionales especificadas a continuación:
 - a) Circuitos electrónicos y/o tarjetas de control – partes y mano de obra por 3 años.
 - b) Compresores en equipo de refrigeración – 5 años en partes y 1 año en mano de obra.
 - c) Molinos en equipos para moler café, de moler y cumplir con el análisis de colador de malla original de fábrica - en partes y mano de obra por 4 años ó 40,000 libras de café, lo que ocurra primero.

Estos períodos de garantía rigen desde la fecha de instalación. BUNN garantiza que el equipo que fabrica estará comercialmente libre de defectos de material y de manufactura que pudieren existir en el momento de la fabricación y aparecer dentro del período de garantía pertinente. Esta garantía no se aplica a ningún equipo, componente o pieza que no haya sido fabricada por BUNN o que, a juicio de BUNN, haya sido afectada por uso indebido, negligencia, alteraciones, instalación u operación indebida, mantenimiento o reparaciones indebidas, limpieza y descalcificación no periódica, fallas de equipo debido a la mala calidad de agua, daños o accidentes. Además esta garantía no aplica a artículos de repuesto que están sujetos al uso normal pero no limitado a sellos y empaques. Esta garantía está condicionada a que el Comprador: 1) informe oportunamente a BUNN sobre cualquier reclamo que se deba hacer bajo la presente garantía telefónicamente al (217) 529-6601 o por escrito a Post Office Box 3227, Springfield, Illinois 62708-3227; 2) si BUNN lo solicitara, realice un envío prepago del equipo defectuoso a un local de servicios BUNN autorizado; y 3) reciba previa autorización por parte de BUNN estipulando que el equipo defectuoso se encuentra bajo garantía.

LA GARANTÍA ANTERIOR ES EXCLUSIVA Y EN LUGAR DE CUALQUIER OTRA GARANTÍA, ESCRITA U ORAL, EXPLÍCITA O IMPLÍCITA, INCLUIDA CUALQUIER GARANTÍA IMPLÍCITA DE COMERCIALIZACIÓN O IDONEIDAD PARA UN CIERTO FIN, PERO SIN LIMITARSE A ÉSTA. Los agentes, distribuidores o empleados de BUNN no están autorizados para modificar esta garantía o dar garantías adicionales que hagan responsable a BUNN. Según esto, las declaraciones hechas por dichos individuos, ya sean orales o escritas, no constituyen garantías y no se debe confiar en ellas.

Si BUNN determina a su propio juicio que el equipo no se ajusta a la garantía, BUNN, a su exclusiva elección mientras el equipo esté en garantía, 1) suministrará piezas de reemplazo y/o mano de obra sin cargo (durante los períodos de garantía correspondientes a las partes y mano de obra especificados anteriormente) para reparar los componentes defectuosos, siempre y cuando dicha reparación sea efectuada por un Representante de Servicios Autorizado de BUNN; o 2) reemplazará el equipo o reembolsará el precio de compra pagado por el equipo.

EL RECURSO DEL COMPRADOR CONTRA BUNN POR EL INCUMPLIMIENTO DE CUALQUIERA DE LAS OBLIGACIONES QUE SURGEN DE LA VENTA DE ESTE EQUIPO, YA SEAN ÉSTAS DERIVADAS DE LA GARANTÍA O DE CUALQUIER OTRA ÍNDOLE, SE LIMITARÁ, A EXCLUSIVA ELECCIÓN DE BUNN SEGÚN SE ESPECIFICA EN EL PRESENTE DOCUMENTO, A LA REPARACIÓN, EL REEMPLAZO O EL REEMBOLSO.

En ningún caso BUNN se hará responsable por cualquier otro daño o pérdida, incluyendo pero sin limitarse a, ganancias perdidas, ventas perdidas, pérdida de uso del equipo, reclamos de los clientes del comprador, costos de capital, costos de tiempo de parada, costos de equipos, instalaciones o servicios sustitutos, ni ningún otro daño especial, concomitante o emergente.

392, A Partner You Can Count On, Air Infusion, AutoPOD, AXIOM, BrewLOGIC, BrewMETER, Brew Better Not Bitter, BrewWISE, BrewWIZARD, BUNN Espresso, BUNN Family Gourmet, BUNN Gourmet, BUNN Pour-O-Matic, BUNN, BUNN with the stylized red line, BUNNlink, Bunn-O-Matic, Bunn-O-Matic, BUNNserve, BUNNSERVE with the stylized wrench design, Cool Froth, DBC, Dr. Brew stylized Dr. design, Dual, Easy Pour, EasyClear, EasyGard, FlavorGard, Gourmet Ice, Gourmet Juice, High Intensity, iMIX, Infusion Series, Intellisteam, My Café, Phase Brew, PowerLogic, Quality Beverage Equipment Worldwide, Respect Earth, Respect Earth with the stylized leaf and coffee cherry design, Safety-Fresh, savemycoffee.com, Scale-Pro, Silver Series, Single, Smart Funnel, Smart Hopper, SmartWAVE, Soft Heat, SplashGard, The Mark of Quality in Beverage Equipment Worldwide, ThermoFresh, Titan, trifacta, TRIFECTA (stylized logo), Velocity Brew, Air Brew, Beverage Bar Creator, Beverage Profit Calculator, Brew better, not bitter., Build-A-Drink, BUNNsource, Coffee At Its Best, Cyclonic Heating System, Daypart, Digital Brewer Control, Element, Milk Texturing Fusion, Nothing Brews Like a BUNN, Picture Prompted Cleaning, Pouring Profits, Signature Series, Sure Tamp, Tea At Its Best, The Horizontal Red Line, Ultra son marcas comerciales o marcas comerciales registradas de Bunn-O-Matic Corporation. La configuración de la carcasa de la percoladora comercial trifacta® es una marca registrada de Bunn-O-Matic Corporation.

ÍNDICE

Garantía.....	2
Introducción.....	3
Avisos a los usuarios.....	3
Especificaciones eléctricas.....	4
Especificaciones de tuberías.....	5
Preparación inicial.....	6
Percolación de café.....	7
Percolación de Té.....	8
Controles de operación y programación.....	9
Programar el Combo Smart Wave.....	13
Descalcificación.....	14
Limpieza.....	15
Desmontaje de la tapa.....	16
Drenaje del tanque.....	17
Ajustes de los interruptores.....	18
Localización y resolución de problemas.....	19
Diagramas esquemáticos de conexiones.....	20

INTRODUCCIÓN

Este equipo se ajusta en fábrica para percolar aproximadamente 1,900 ml (64 onzas) de café en un dispensador. El equipo debe usarse solamente en interiores sobre un mostrador o estante resistente.

AVISOS A LOS USUARIOS

Lea con cuidado y observe todos los avisos en el equipo y en este manual. Se han escrito para su protección. Todos los avisos deben mantenerse en buenas condiciones. Reemplace las etiquetas ilegibles o dañadas.



#00986.0000

- ADVERTENCIA
- NO SOBRECARGUE EL CIRCUITO.
 - CONECTE SIEMPRE A TIERRA EL ARMAZÓN O EL ENCHUFE DEL ADAPTADOR.
 - NO DEFORME EL ENCHUFE O CORDÓN.
 - RESPETE LOS CÓDIGOS ELÉCTRICOS NACIONALES Y LOCALES.
 - NO LO ACERQUE A LOS COMBUSTIBLES.
- DE NO CUMPLIR CON LO ANTERIOR SE PUEDEN PRODUCIR RIESGOS DE DAÑOS EN LOS EQUIPOS, INCENDIOS O DESCARGAS ELÉCTRICAS. LEA TODO EL MANUAL DE OPERACIÓN ANTES DE USAR ESTE PRODUCTO.



#00824.0002



#42878.0000

ADVERTENCIA
AGUA CALIENTE
No use la llave mientras percola o hasta que se haya desechado el café molido. Si no cumple esta instrucción, puede sufrir quemaduras.



#00658.0000

- ADVERTENCIA
- DESECHE LA JARRA SI:
- ESTÁ CUARTEADA
 - RAYADA
 - EL AGUA HIRVIÓ HASTA SECARSE
 - SE USÓ SOBRE FUEGO DIRECTO O SE EXPUSO A ELEMENTOS ELÉCTRICOS

EL CONTENIDO DEL EMBUDO ESTÁ CALIENTE. LEA TODO EL MANUAL DE OPERACIÓN ANTES DE COMPRAR O USAR ESTE PRODUCTO. LA FALTA DE CUMPLIMIENTO PUEDE DAR LUGAR A RIESGOS DE LESIONES



#03408.0002
ADVERTENCIA
QUITE EL EMBUDO SOLAMENTE



#03409.0002
ADVERTENCIA
Líquido caliente

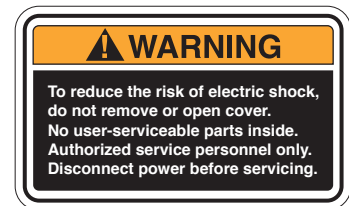

#37881.0000

¡ADVERTENCIA!

Para reducir el riesgo de descargas eléctricas, no retire o abra la tapa. Adentro no hay partes que puedan reparar el usuario. Sólo personal de mantenimiento autorizado. Desconecte la unidad de la fuente de alimentación antes de repararla.

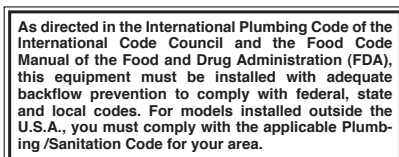

#00656.0001

Según se indica en el Código Internacional de Plomería del Consejo Internacional de Códigos y el Manual de Códigos de Alimentos de la Administración de Alimentos y Medicamentos de EE.UU. (FDA), este equipo debe instalarse con un preventor de contraflujo adecuado a fin de cumplir los códigos federales, estatales y locales. Para los modelos instalados fuera de EE.UU., debe cumplirse el código sanitario y de plomería aplicable de su área.



#37881.0002

¡ADVERTENCIA!

Para reducir el riesgo de descargas eléctricas, no retire o abra la tapa. Adentro no hay partes que pueda reparar el usuario.

Sólo personal de mantenimiento autorizado. Desconecte la unidad de la fuente de alimentación antes de repararla.

REQUERIMIENTOS DE LA CE

- Este artefacto debe instalarse en lugares donde pueda ser vigilado por personal capacitado.
- Para que funcione correctamente, este artefacto debe instalarse en un lugar donde la temperatura esté entre 0 y 35°C.
- Para que el funcionamiento sea seguro, el artefacto no debe inclinarse más de 10°.
- Un electricista debe proporcionar el servicio eléctrico según se especifica en todos los códigos eléctricos locales y nacionales.
- Este artefacto no debe limpiarse con chorros de agua.
- Este artefacto no está diseñado para usar por personas (incluidos los niños) con capacidades físicas, sensoriales o mentales reducidas, o inexpertas o con falta de conocimientos, a menos que hayan recibido de la persona responsable de su seguridad instrucciones relativas al uso de este artefacto.
- Si el cable de alimentación se daña, para evitar peligros, debe reemplazarlo el personal del fabricante o su agente de servicio autorizado por un cable especial disponible del fabricante o su agente de servicio autorizado.
- La máquina no se debe sumergir para limpiarla.

- Si este aparato puede ser utilizado por niños a partir de los 18 años, si han recibido supervisión o instrucciones sobre el uso del aparato de forma segura y si comprenden los peligros implicados.
- La limpieza y el mantenimiento del usuario no deben ser realizados por niños a menos que sean mayores de 18 años y estén supervisados.
- Mantenga el aparato y su cable fuera del alcance de los niños menores de 8 años.
- Las instrucciones de las cafeteras deben indicar que los niños no deben realizar la limpieza y el mantenimiento del usuario sin supervisión.
- Deberá indicar que la cafetera no se colocará en un armario cuando esté en uso.
- Debe indicar la aplicación prevista y la no aplicación:
- Este aparato está diseñado para ser utilizado en aplicaciones domésticas y similares, como
 - entornos tipo alojamiento y desayuno
 - por clientes en hoteles, moteles y otros entornos de tipo residencial.
 - Casas de campo
 - Áreas de cocina para el personal en tiendas
 - Oficina y otros entornos de trabajo

REQUISITOS ELÉCTRICOS

PRECAUCIÓN - La cafetera debe quedar desconectada de la fuente de alimentación hasta que se especifique en Preparación inicial.

Para determinar los requisitos del circuito, consulte la placa de datos de la cafetera, así como los códigos eléctricos locales y nacionales.



Modelo de 100 y 120 voltios

Modelos de 100, 120 y 220-240 voltios CA

Nota: Este servicio eléctrico consiste en 2 conductores de transporte de corriente (L1 y Neutro) y otro conductor por separado para la conexión a tierra del armazón.



Modelo CE de 220-240 voltios

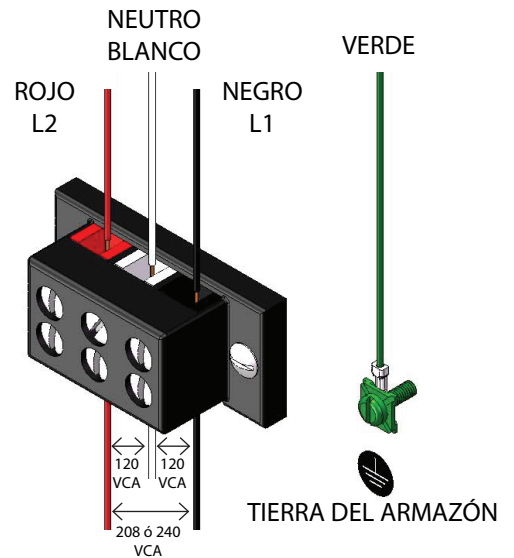

Modelo de 120/240 voltios

Modelos de 120/128 y 120/240 voltios de CA

Nota: Este servicio eléctrico consiste en 3 conductores de transporte de corriente (Neutro, L1 y L2) y otro conductor por separado para la conexión a tierra del armazón.

Conexión eléctrica

PRECAUCIÓN – Una instalación eléctrica indebida dañará los componentes electrónicos.

1. Un electricista debe proporcionar el servicio eléctrico según se especifica.
2. Usando un voltímetro, compruebe el voltaje y el código de color de cada conductor del suministro eléctrico.
3. Si hay que conectar tuberías más adelante, asegúrese de que la cafetera esté desconectada de la fuente de alimentación. Si se conectaron las tuberías, la cafetera esta lista para la Preparación inicial.

ESPECIFICACIONES DE TUBERÍAS

Estas cafeteras deben conectarse a un sistema de agua fría con una presión de operación entre 20 y 90 lb/pulg² (0.138 y 0.620 MPa) de un tubo de suministro de 1/2" o mayor. Se debe instalar una válvula de paso en la tubería antes de la cafetera. Instale un regulador de presión en la tubería cuando la presión sea mayor que 0.620 MPa (90 lb/pulg²) para reducirla a 0.345 MPa (50 lb/pulg²). La conexión abocinada de entrada de agua es de 1/4". Bunn-O-Matic no recomienda usar un suministro de agua de ósmosis inversa o agua desionizada para este equipo.

NOTA - Bunn-O-Matic recomienda un tubo de cobre de 1/4" para instalaciones ubicadas a menos de 7.5 m (25 pies) de la tubería de suministro de agua de 1/2" y de 3/8" cuando la distancia es más de 7.5 m (25 pies). La inclusión de un tubo de cobre enrollado compacto en la línea de agua facilitará el movimiento de la cafetera para limpiar el mostrador. Bunn-O-Matic no recomienda usar una válvula de montura para instalar la cafetera. El tamaño y la forma del orificio hecho en la tubería de suministro por este tipo de dispositivo pueden limitar el paso de agua.

NOTA - Si el código requiere un preventor de flujo revertido de agua, debe instalarse una válvula reguladora entre el preventor de flujo revertido de agua y el percolador. Si se instala la válvula reguladora lo más cerca posible del percolador se obtienen mejores resultados.

Según se indica en el Código Internacional de Plomería del Consejo Internacional de Códigos y el Manual de Códigos de Alimentos de la Administración de Alimentos y Medicamentos de EE.UU. (FDA), este equipo debe instalarse con un preventor de contraflujo adecuado a fin de cumplir los códigos federales, estatales y locales. Para los modelos instalados fuera de EE.UU., debe cumplirse el código sanitario y de plomería aplicable de su área.

Conexiones de tuberías

1. Lave la tubería de agua.
2. Fije firmemente el conjunto de colador/control de caudal y tubo a la tubería de suministro de agua.
3. Sujete firmemente el conjunto de tubo a la conexión abocinada de la parte trasera de la cafetera.
4. Abra el suministro de agua.

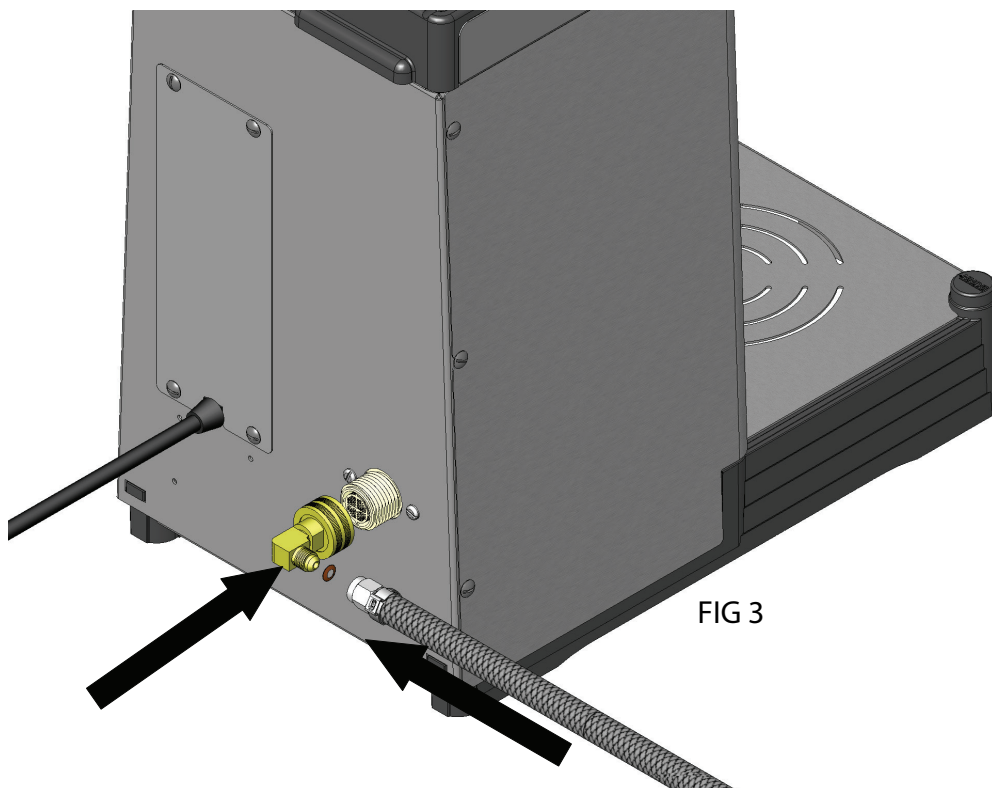

FIG 3

PREPARACIÓN INICIAL

PRECAUCIÓN - La cafetera debe estar desconectada de la fuente de alimentación durante la preparación inicial, excepto cuando se especifique en las instrucciones.

1. Introduzca un embudo vacío en los rieles del embudo. (FIG. 6A)
2. Ponga una jarra vacía debajo del embudo. Para usar jarras más altas, levante el frente de la placa y deslícela nuevamente hacia el alojamiento del tronco.

NOTA: Si se necesita más altura, las patas pueden extenderse a un máximo de 4.4 cm (1 ¾"). (FIG. 6B)

3. Conecte la cafetera a la fuente de alimentación.
4. Pulse y suelte el interruptor "ENABLE BREW ON/OFF". (Debe encenderse el indicador). El agua pasará al tanque y se detendrá cuando éste alcance su máxima capacidad.
5. Espere aproximadamente veinte minutos para que se caliente el agua del tanque a la temperatura apropiada. Cuando el tanque esté a la temperatura de funcionamiento, la pantalla indicará "READY" (Listo) (luz verde en la serie Silver). Durante este tiempo goteará un poco de agua desde el embudo; esto es debido a la expansión y es normal durante de la preparación.
6. Los valores de volúmenes y caudales de agua se han prefijado en fábrica. Consulte la sección de ajustes de este manual para ajustar los volúmenes de preparación en caso que haya que aumentar o disminuir el volumen.
7. La cafetera está lista ahora para ser utilizada según las instrucciones de percolación de café.



FIG 6A

1 ¾" máx.



FIG 6B

PERCOLACIÓN DE CAFÉ

1. Comience cada ciclo de percolación con un embudo de percolación vacío.
2. Introduzca un filtro BUNN en el embudo. (FIG. 7A)
3. Vierta (o muele) el café fresco en el filtro y nivele el café molido sacudiéndolo suavemente.
4. Deslice el embudo en los rieles del embudo hasta que haga tope. (FIG. 7B)
5. Ponga una jarra vacía debajo del embudo.
6. Verifique que el interruptor "ENABLE BREW ON/OFF" esté en la posición ON (Encendido).
7. Pulse momentáneamente y suelte el interruptor "BREW" (Percolación) deseado. La pantalla indicará "BREWING" (Percolando) (luz roja destellante en la serie Silver). t: En modelos de Combo Té/Café, presione el botón BREW A.
8. Después de que termine de gotear el café desde la punta del embudo, retire cuidadosamente el embudo y deseche el café molido y el filtro. Enjuague el embudo.

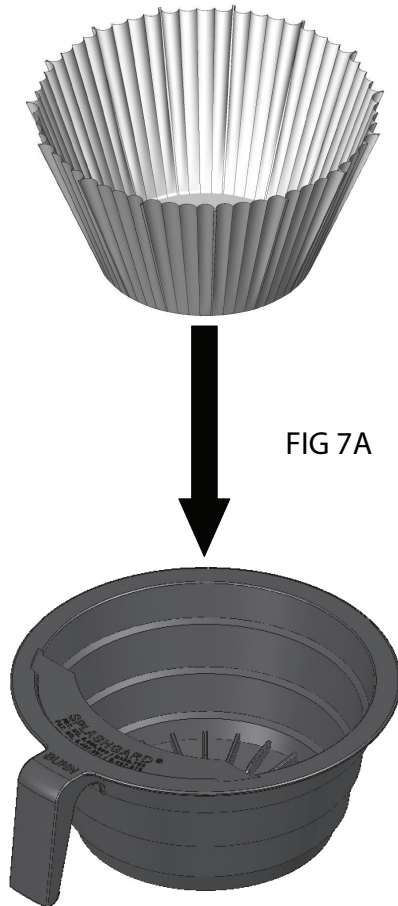

¡NO USE LA LLAVE DURANTE EL CICLO DE PERCOLACIÓN!

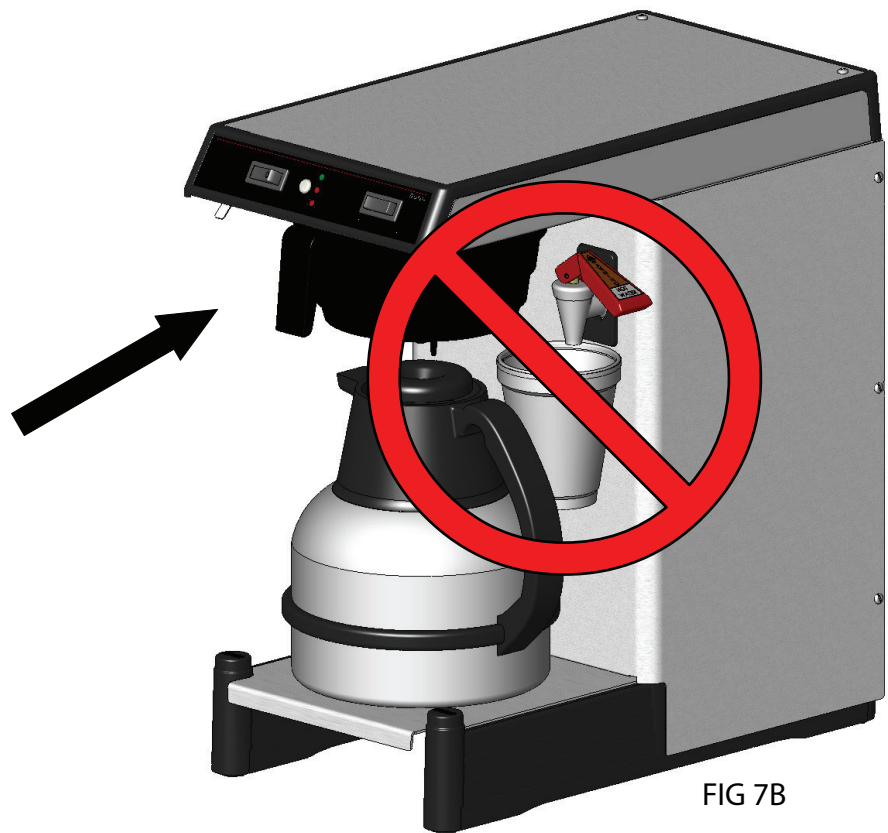

PERCOLAR TÉ

1. Empiece cada ciclo de percolación con un embudo de té limpio y vacío.
2. Inserte un filtro BUNN en el embudo de té (FIG. 8A).
3. Vierta té fresco en el filtro y nivélelo agitando suavemente.
4. Deslice el embudo en los rieles de embudo hasta que tope.
5. Coloque un servidor vacío (proporcionado por el cliente) debajo del embudo (FIG. 8B).
6. Verifique que el botón "ENABLE BREW ON/OFF" esté encendido.
7. Presione momentáneamente y suelte el botón "BREW B". La pantalla mostrará "BREWING".
8. Después de que el té termine de gotear de la punta del embudo, quite con cuidado el embudo y tire el té y el filtro. Enjuague el embudo.

¡NO quite el servidor hasta que se haya completado el ciclo de dilución!

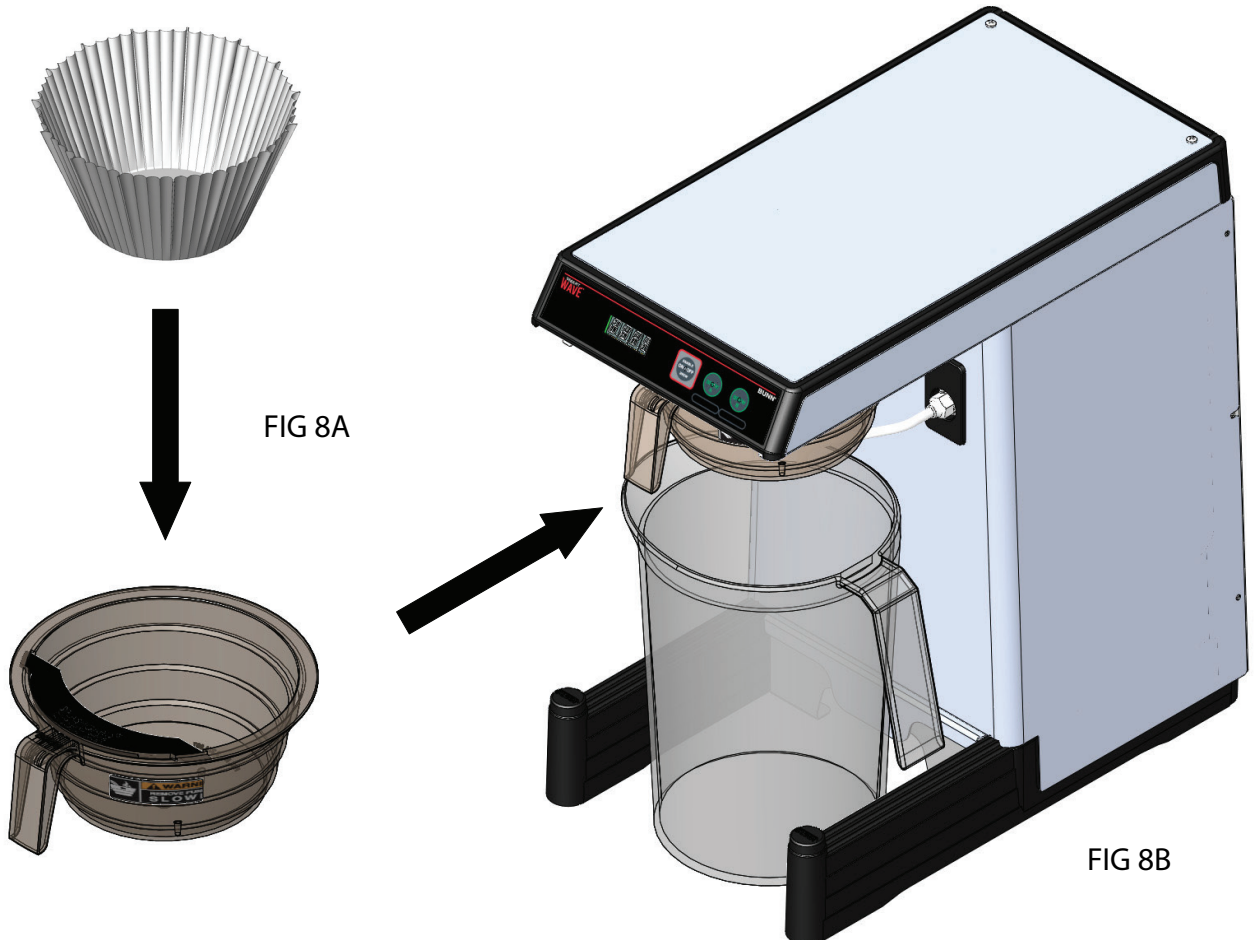

CONTROLES DE OPERACIÓN – SERIE SILVER

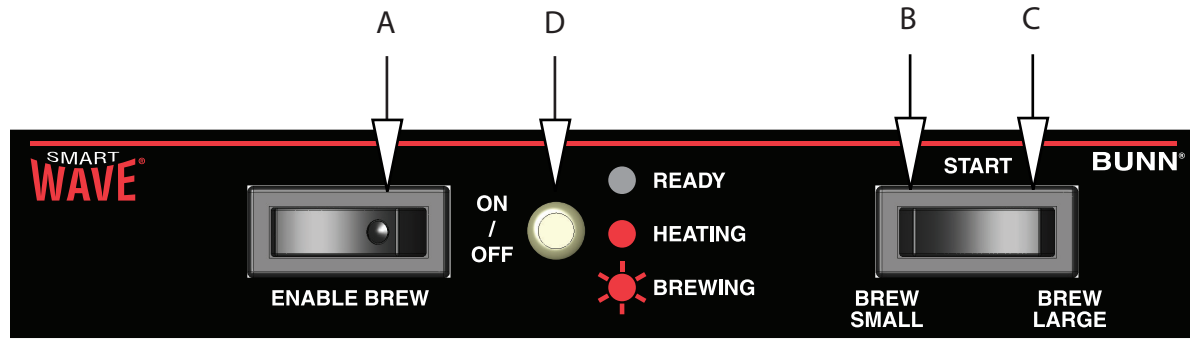

FIG 9

Serie Smart Wave Silver

(A) INTERRUPTOR DE ACTIVACIÓN Y DESACTIVACIÓN DE LA PERCOLACIÓN

Al pulsar el interruptor "ENABLE BREW ON/OFF" (se enciende el indicador) se activa el circuito de percolación y se energiza el circuito de llenado del tanque. Al pulsarlo nuevamente (se apaga el indicador) se detiene el llenado del tanque y la percolación. Al detener un ciclo de percolación después que haya empezado no se detendrá el paso de agua a la jarra hasta que se vacíe el embudo.

NOTA 1: – Al detenerse un ciclo de percolación pulsando el interruptor "ENABLE BREW ON/OFF" a la posición "OFF", se desactiva el circuito de llenado del tanque. Si el nivel es demasiado bajo, se desactivará también el calentamiento del tanque. Pulsando simplemente el interruptor "ENABLE BREW ON/OFF" a la posición "ON", se permitirá que el tanque se reabastezca. Espere algunos minutos que el tanque se vuelva a calentar a su temperatura de listo.

NOTA 2: – Se dispondrá de una cantidad limitada de agua caliente en la llave cuando el interruptor "ENABLE BREW ON/OFF" esté en la posición "OFF" (apagado) debido a que el tanque no se rellena. Consulte la NOTA 1 relativa al bajo nivel.

(B) INTERRUPTOR DE CICLO DE PERCOLACIÓN PEQUEÑO (BREW SMALL)

Al pulsar y soltar momentáneamente este interruptor se da comienzo a un ciclo de preparación "PEQUEÑO" de café cuando el indicador de "ENABLE BREW ON/OFF" esté encendido. (Ajustado en fábrica a aproximadamente 64 onzas).

(C) INTERRUPTOR DE CICLO DE PERCOLACIÓN GRANDE (BREW LARGE)

Al pulsar y soltar momentáneamente este interruptor se da comienzo a un ciclo de preparación "GRANDE" de café cuando el indicador de "ENABLE BREW ON/OFF" esté encendido. (Ajustado en fábrica a aproximadamente 64 onzas).

(D) INDICADOR DE ESTADO

Verde continuo – lista a percolar.

Rojo continuo – tanque en calentamiento.

Rojo destellante – ciclo de percolación en curso.

PROGRAMACIÓN – SERIE SILVER

AJUSTE DEL VOLUMEN DE PERCOLACIÓN:

NOTA: Ajuste las tandas pequeña y grande por separado. El tiempo máximo de activación del agua es 5 minutos. Use los pasos siguientes cuando se desconozca el ajuste.

1. Ponga un embudo vacío en los rieles del embudo y una jarra vacía debajo del embudo.
2. Pulse el interruptor de "ENABLE BREW ON/OFF" a la posición "ON" (Encendido).
3. Pulse y mantenga pulsado el interruptor de inicio de ciclo de percolación pequeño hasta que el LED indicador destelle alternadamente con luz roja y verde (aproximadamente 20 segundos). Suelte el interruptor.
4. Deje que el ciclo continúe hasta que se distribuya la cantidad de agua deseada y después pulse el interruptor "ENABLE BREW ON/OFF" a la posición "OFF" para apagar la cafetera.

La cafetera está preparada ahora para distribuir esta cantidad de agua por cada ciclo pequeño de percolación de café subsiguiente.

Para aumentar la cantidad de agua por cada ciclo de percolación de café, ponga un embudo vacío en los rieles del mismo y una jarra vacía debajo del embudo. Pulse el interruptor de "ENABLE BREW ON/OFF" a la posición "ON" (Encendido). Pulse y mantenga pulsado el interruptor "BREW SMALL" hasta que oiga tres veces el clic de activación y desactivación del solenoide (aproximadamente 10 segundos). A continuación suelte el interruptor. Pulse y suelte momentáneamente el interruptor "BREW SMALL" una vez por cada 30 cc (onza líquida) (aproximadamente) de agua que haya que añadir al ajuste anterior y deje que se complete el ciclo de percolación.

Para aumentar la cantidad de agua por cada ciclo de percolación de café, ponga un embudo vacío en los rieles del mismo y una jarra vacía debajo del embudo. Pulse el interruptor "ON/OFF". Pulse y suelte momentáneamente el interruptor "BREW SMALL" una vez por cada 30 cc (1 onza líquida) (aproximadamente) de agua que haya que restar del ajuste existente. Pulse y mantenga pulsado el interruptor "BREW SMALL" hasta que oiga tres veces el clic de activación y desactivación del solenoide (aproximadamente 10 segundos). A continuación suelte el interruptor "BREW SMALL" y deje que se complete el ciclo.

NOTA: Repita los pasos precedentes para ajustar la tanda grande, usando el interruptor "BREW LARGE" según desee.

AJUSTE OPCIONAL DE LA PERCOLACIÓN INTERMITENTE:

NOTA: Ajuste las tandas pequeña y grande por separado. La cafetera tiene 4 rutinas de percolación intermitente preprogramadas para elegir. El valor por defecto de fábrica es 1 y 4 es el tiempo máximo.

Con la máquina apagada, pulse el interruptor de ciclo de percolación pequeño o grande durante 10 segundos. El LED rojo destellará para indicar el ajuste actual (1 a 4). Pulse el mismo interruptor la cantidad de veces (1 a 4) correspondiente al ajuste deseado. Si se pulsa el interruptor más de 4 veces, el ajuste permanece en 4. Después de 5 segundos, el LED rojo vuelve a destellar el número seleccionado. Cuando no se pulsa ningún interruptor por 30 segundos, se sale del modo. También se puede salir del modo pulsando el interruptor "ENABLE BREW ON/OFF". Repita el procedimiento precedente para el otro interruptor de percolación.

Restablecimiento de los valores por defecto de fábrica:

Pulse el interruptor "ENABLE BREW ON/OFF" con el suministro de CA aplicado. Continúe pulsando el interruptor "ENABLE BREW ON/OFF" 10 segundos. Durante esos 10 segundos, el LED rojo estará encendido continuamente. Después de 10 segundos, el LED verde comenzará a destellar rápidamente por 5 segundos. Durante esos 5 segundos, suelte y vuelva a pulsar momentáneamente el interruptor "ENABLE BREW ON/OFF" para restablecer los valores de ajuste por defecto. El LED alternará rápidamente con luz roja y verde durante algunos segundos para indicar que se llevó a cabo el restablecimiento.

Nota: Es proceso de restablecimiento no se puede llevar a cabo cuando el interruptor Dip N° 1 está activado (Bloqueo del programa).

CONTROLES DE OPERACIÓN - SMART WAVE CON PANTALLA

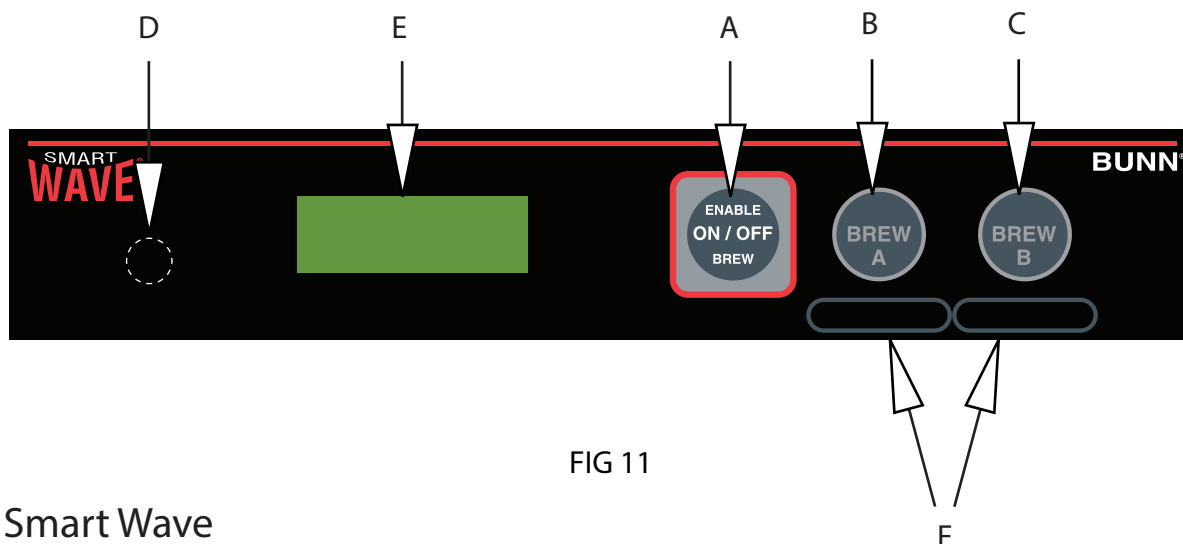

Serie Smart Wave

(A) INTERRUPTOR DE ACTIVACIÓN Y DESACTIVACIÓN DE LA PERCOLACIÓN

Al pulsar el interruptor "ENABLE BREW ON/OFF" (se enciende el indicador) se activa el circuito de percolación y se energiza el circuito de llenado del tanque. Al pulsarlo nuevamente (se apaga el indicador) se detiene el llenado del tanque y la percolación. Al detener un ciclo de percolación después que haya empezado no se detendrá el paso de agua a la jarra hasta que se vacíe el embudo.

NOTA 1: – Al detenerse un ciclo de percolación pulsando el interruptor "ENABLE BREW ON/OFF" a la posición "OFF", se desactiva el circuito de llenado del tanque. Si el nivel es demasiado bajo, se desactivará también el calentamiento del tanque. Pulsando simplemente el interruptor "ENABLE BREW ON/OFF" a la posición "ON", se permitirá que el tanque se reabastezca. Espere algunos minutos que el tanque se vuelva a calentar a su temperatura de listo.

NOTA 2: – Se dispondrá de una cantidad limitada de agua caliente en la llave cuando el interruptor "ENABLE BREW ON/OFF" esté en la posición "OFF" (apagado) debido a que el tanque no se rellena. Consulte la NOTA 1 relativa al bajo nivel.

(B) INTERRUPTOR DE PERCOLACIÓN A (-)

Al pulsar y soltar momentáneamente este interruptor se da comienzo a un ciclo de percolación "A" de café cuando el indicador de "ENABLE BREW ON/ OFF" esté encendido. (Ajustado en fábrica a aproximadamente 64 onzas). (Percolación de Café en modelos combo)

(C) INTERRUPTOR DE PERCOLACIÓN B (+)

Al pulsar y soltar momentáneamente este interruptor se da comienzo a un ciclo de preparación "B" de café cuando el indicador de "ENABLE BREW ON/ OFF" esté encendido. (Ajustado en fábrica a aproximadamente 64 onzas). (Percolación de Café en modelos combo)

(D) INTERRUPTOR DE PROGRAMA OCULTO (Enter)

(E) PANTALLA DE ESTADO

Indica tanque listo, ciclo de percolación y ciclo de goteo.

(F) ETIQUETAS DE TAMAÑO DE TANDA Y SABOR

Incluidos.

PROGRAMACIÓN - SMART WAVE CON PANTALLA

AJUSTE DEL VOLUMEN DE PERCOLACIÓN:

NOTA: El tiempo máximo de activación del agua es 5 minutos.

1. Pulse el interruptor "OCULTO" hasta que la pantalla indique A1. Esto representa el "tiempo de percolación" del modo de ajuste correspondiente al interruptor de percolación "A". La pantalla cambia entonces a (minutos-segundos). Pulse "BREW A" para disminuir el tiempo (-) o "BREW B" para incrementarlo (+).
2. Pulse y suelte el interruptor "OCULTO" hasta que la pantalla indique A2. Esto representa el "medidor de percolación" (Percolación intermitente) del modo de ajuste correspondiente al interruptor de percolación "A". La pantalla cambia entonces a (1-14). La cafetera tiene 14 rutinas de percolación intermitente preprogramadas para elegir. El valor por defecto de fábrica es 1 y 14 es el tiempo máximo. Pulse "BREW A" para disminuir (-) o "BREW B" para incrementar (+).
3. Pulse y suelte el interruptor "OCULTO" hasta que la pantalla indique A3. Esto representa el "tiempo de goteo" del modo de ajuste correspondiente al interruptor de percolación "A". La pantalla cambia entonces a (minutos-segundos). Pulse "BREW A" para disminuir el tiempo (-) o "BREW B" para incrementarlo (+).
4. Repita los pasos 1 a 3 para ajustar el interruptor de percolación "B".

Adjuste	Predeterminado	Min.	Max.	Incrementos
A1 = Tiempo de percolación del interruptor de percolación "A"	2:05	0:26	5:00	1 segundo
A2 = Medidor de percolación del interruptor de percolación "A"	1	1	14	1
A3 = Tiempo de goteo del interruptor de percolación "A"	1:00	0:05	5:00	5 segundos
B1 = Tiempo de percolación del interruptor de percolación "B"	2:05	0:26	5:00	1 segundo
B2 = Medidor de percolación del interruptor de percolación "B"	1	1	14	1
B3 = Tiempo de goteo del interruptor de percolación "B"	1:00	0:05	5:00	5 segundos

AJUSTE AVANZADO:

Pulse el interruptor "OCULTO" hasta que la pantalla indique P1. Esto representa los modos de ajuste avanzado.

Adjuste	Predeterminado	Min.	Max.	Incrementos
P1 = Temperatura fijada	200°F	185°F	205°F	1 grado
P2 = Temperatura de listo	195°F	180°F	198°F	1 grado
P3 = Número de percolaciones (sólo visualización)	0	0	9999	1 ciclo de percolación
P4 = °F o °C	°F	N/A	N/A	N/A

AJUSTE DEL TÉCNICO:

Pulse el interruptor "OCULTO" hasta que la pantalla indique U1. Esto representa los modos de ajuste del técnico.

Adjuste	Predeterminado	Min.	Max.	Incrementos
U1 = Mostrar el Umbral del Nivel del Agua	<10	0	255	1
U2 = Ajustar el Umbral del Nivel del Agua	85	30	220	1
U3 - U7 AJUSTES DE FÁBRICA		NO AJUSTAR		
U8 = Calibración del sensor de temperatura	200°F	190°F	210°F	1 grado

Restablecimiento de los valores por defecto de fábrica

Pulse el interruptor "ENABLE BREW ON/OFF" con el suministro de CA aplicado. Continúe pulsando el interruptor "ENABLE BREW ON/OFF" 10 segundos. Durante esos 10 segundos, las barras centrales de la pantalla estarán encendidas. Después de 10 segundos, las 3 barras superiores, centrales e inferiores de la pantalla estarán encendidas durante 5 segundos. Durante esos 5 segundos, suelte y vuelva a pulsar momentáneamente el interruptor "ENABLE BREW ON/OFF" para restablecer los valores de ajuste por defecto —la pantalla indicará "DONE" (Hecho).

Nota: Es proceso de restablecimiento no se puede llevar a cabo cuando el interruptor Dip N° 1 está activado (Bloqueo del programa).

PROGRAMAR - COMBO SMART WAVE

CONFIGURACIÓN DEL VOLUMEN DE LA PERCOLACIÓN:

NOTA: El tiempo máximo de encendido del agua es de 5 minutos.

1. Presione el botón "ESCONDIDO" (HIDDEN) hasta que la pantalla muestre C1. Esto representa el modo del ajuste de "Tiempo de Percolación" para el botón de percolación "A". Entonces la pantalla cambiará a (minutos-segundos). Presione "BREW A" para disminuir el tiempo (-) o "BREW B" para incrementar el tiempo (+).
2. Pulse el botón "ESCONDIDO" hasta que la pantalla muestre C2. Esto representa el modo de ajuste del "Medidor de Percolación" (Percolación por Pulso) para el botón de percolación "A". Entonces la pantalla cambiará a (1-14). La percoladora tiene 14 rutinas de percolación por pulso preconfiguradas para escoger. La rutina por defecto de fábrica es 1. Siendo 14 el tiempo máximo. Presione "BREW A" para disminuir (-) o "BREW B" para incrementar (+).
3. Pulse el botón "ESCONDIDO" hasta que la pantalla muestre C3. Esto representa el modo de ajuste del "Tiempo de Goteo" para el botón de percolación "A". Entonces la pantalla cambiará a (minutos-segundos). Presione "BREW A" para disminuir el tiempo (-) o "BREW B" para incrementar el tiempo (+).
4. Pulse el botón "ESCONDIDO" hasta que la pantalla muestre T1. Esto representa el modo de ajuste del "Tiempo de Percolación" para el botón de percolación "A". Entonces la pantalla cambiará a (minutos-segundos). Presione "BREW A" para disminuir el tiempo (-) o "BREW B" para incrementar el tiempo (+).
5. Pulse el botón "ESCONDIDO" hasta que la pantalla muestre T2. Esto representa el modo de ajuste del "Medidor de Percolación" (Percolación por Pulso) para el botón de percolación "B". Entonces la pantalla cambiará a (1-14). La percoladora tiene 14 rutinas de percolación por pulso preconfiguradas para escoger. La rutina por defecto de fábrica es 1. Siendo 14 el tiempo máximo. Presione "BREW A" para disminuir (-) o "BREW B" para incrementar (+).
6. Pulse el botón "ESCONDIDO" hasta que la pantalla muestre T3. Esto representa el modo de ajuste del "Tiempo de Goteo" para el botón de percolación "B". Entonces la pantalla cambiará a (minutos-segundos). Presione "BREW A" para disminuir el tiempo (-) o "BREW B" para incrementar el tiempo (+).
7. Pulse el botón "ESCONDIDO" hasta que la pantalla muestre T4. Esto representa el modo de ajuste del "Tiempo de Dilución" para el botón de percolación "B". Entonces la pantalla cambiará a (minutos-segundos). Presione "BREW A" para disminuir el tiempo (-) o "BREW B" para incrementar el tiempo (+).
8. Pulse el botón "ESCONDIDO" hasta que la pantalla muestre T5. Esto representa el modo de ajuste del "Tiempo de Demora de Dilución" para el botón de percolación "B". Entonces la pantalla cambiará a (minutos-segundos). Presione "BREW A" para disminuir el tiempo (-) o "BREW B" para incrementar el tiempo (+). Para una dilución rápida configure este tiempo a cero.

NOTA: Las pantallas de programación avanzada son iguales al Smart Wave estándar.

Ajuste	Por Defecto	Mín.	Máx.	Incrementos
C1 = Botón de Percolación "A" Tiempo de Percolación	2:35	0:26	5:00	1 segundo
C2 = Botón de Percolación "A" Medidor de Percolación	1	1	14	1
C3 = Botón de Percolación "A" Tiempo de Goteo	0:30	0:05	5:00	5 segundos
T1 = Botón de Percolación "B" Tiempo de Percolación	1:15	0:26	5:00	1 segundo
T2 = Botón de Percolación "B" Medidor de Percolación	1	1	14	1
T3 = Botón de Percolación "B" Tiempo de Goteo	0:30	0:05	5:00	5 segundos
T4 = Botón de Percolación "B" Tiempo de Dilución	1:20	0:05	5:00	5 segundos
T5 = Botón de Percolación "B" Demora de Dilución	3:30	0:00	5:00	5 segundos

DESCALCIFICACIÓN

Bunn-O-Matic recomienda descalcificar la cafetera periódicamente. La frecuencia real de la descalcificación depende de la cantidad de contenido mineral del agua que se usa. NOTA: En áreas de aguas duras, tal vez haya que hacer esto a diario. Contribuye a evitar problemas de calcificación en la cafetera y lleva menos de

un minuto.

Siga estos pasos sencillos:

1. Previamente a la descalcificación desenchufe la cafetera y espere que se enfríe.
2. Retire el embudo de percolación.
3. Retire la cabeza de rociado girándola a la izquierda con la mano y déjelo a un lado.
4. Ya retirada la cabeza de rociado, introduzca el resorte de descalcificación (provisto) en el tubo de la cabeza de rociado. Cuando se ha introducido correctamente, serán visibles no más de 5 cm (dos pulgadas) del resorte. Rasque hacia atrás y adelante cinco o seis veces. Retire el resorte.
5. Verifique los orificios de la cabeza de rociado. Si están obstruidos con residuos de calcificación, pueden limpiarse con un mondadientes. Enjuague la cabeza de rociado con agua antes de volver a colocarla.
6. Reinstale la cabeza de rociado girándola a la derecha.
7. Enchufe la cafetera y espere que se vuelva a calentar el agua antes de usarla.

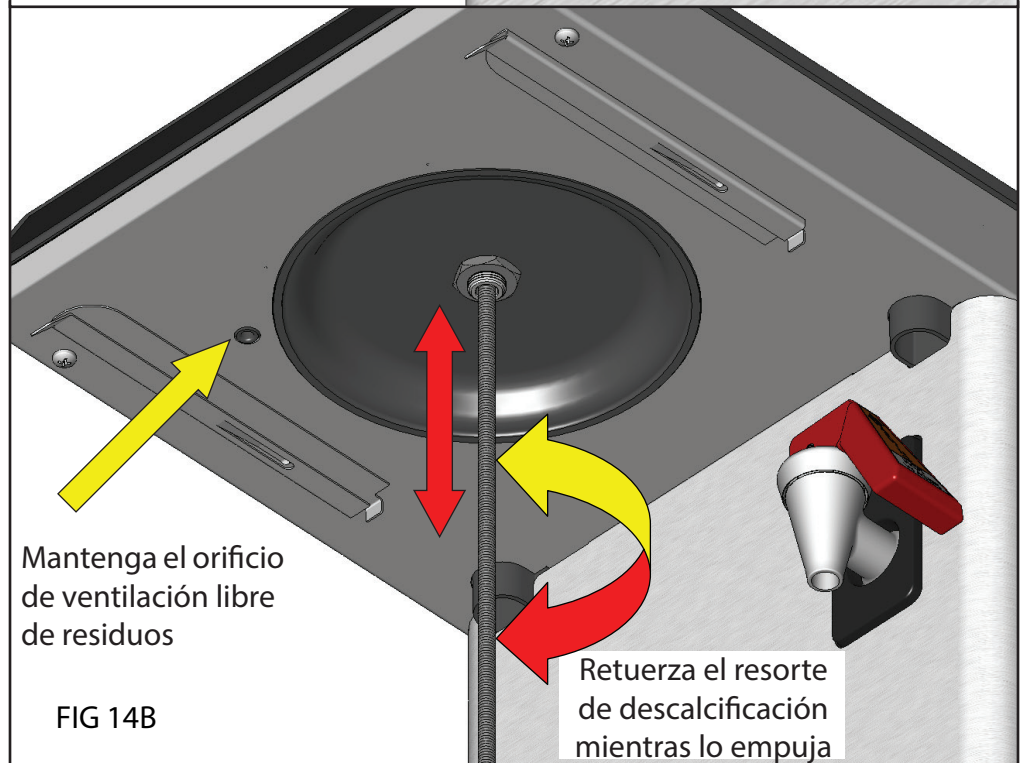
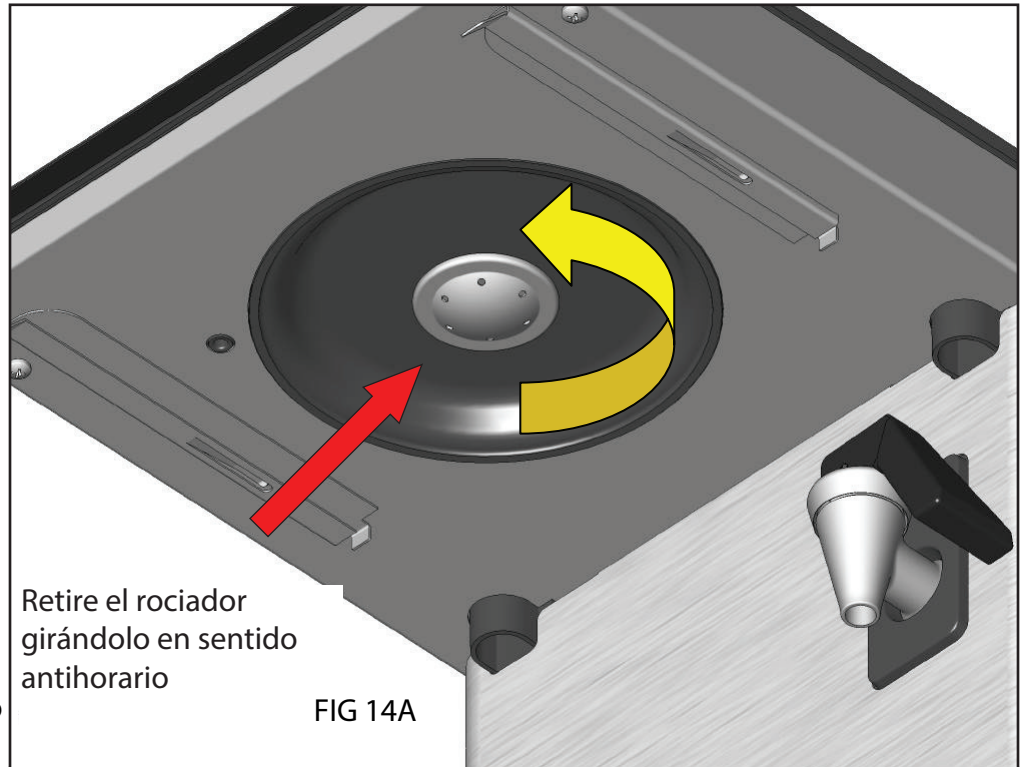

LIMPIEZA

Se recomienda usar un paño humedecido enjuagado en un detergente líquido suave no abrasivo para limpiar todas las superficies de los equipos Bunn-O-Matic.

LIMPIEZA DE LA CABEZA DE ROCIADO GRANDE OPCIONAL

1. Retire el embudo de percolación.
2. Retire la cabeza de rociado girándola en sentido antihorario con la mano.
3. Desarme la cabeza de rociado desmontando la junta de goma.
4. Verifique los orificios de la cabeza de rociado. Si están obstruidos con residuos de calcificación, pueden limpiarse con un mondadientes. Enjuague la cabeza de rociado con agua.
5. Vuelva a armar la cabeza de rociado de acuerdo a la FIG 15A. NOTA: Verifique que las muescas estén alineadas. (FLECHAS)
6. Reinstale la cabeza de rociado girándola en sentido horario. ¡Apriétela sólo con la mano!

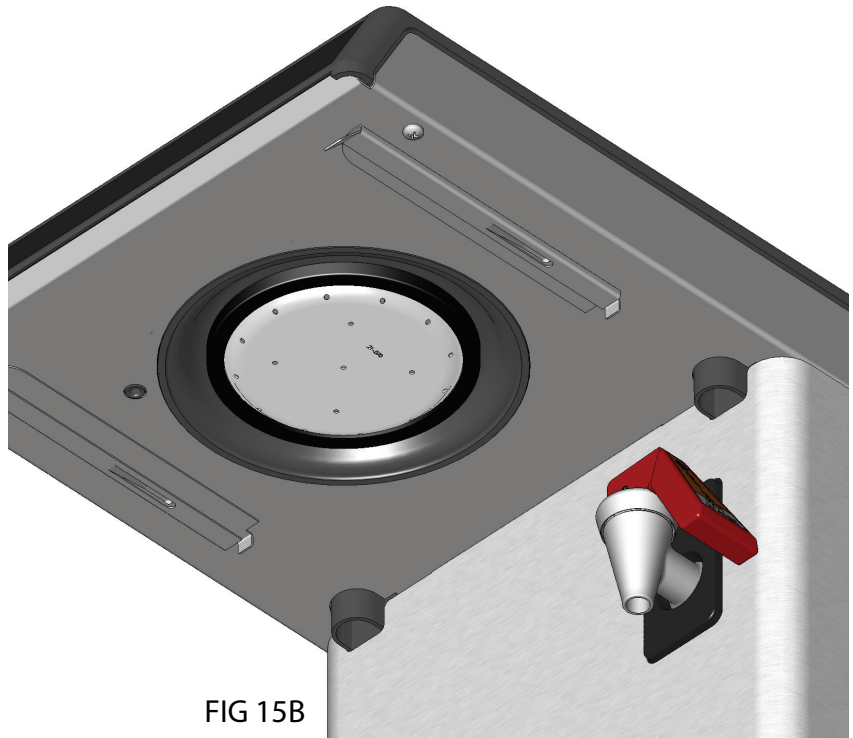
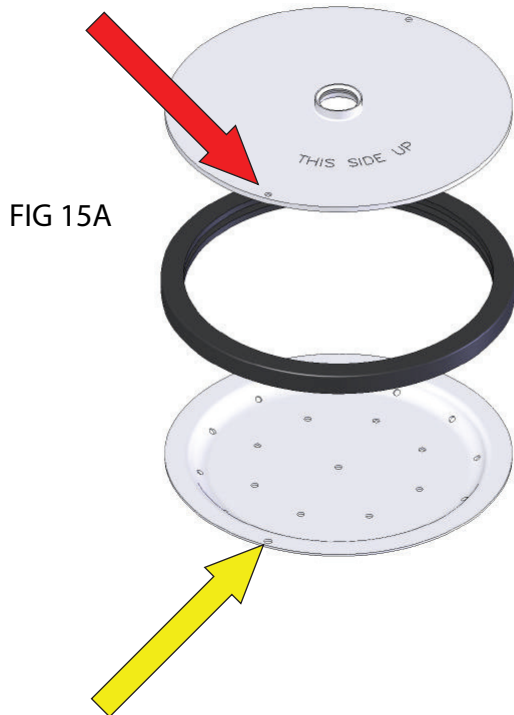

ÚNICAMENTE
COMBO CAFÉ/TÉ

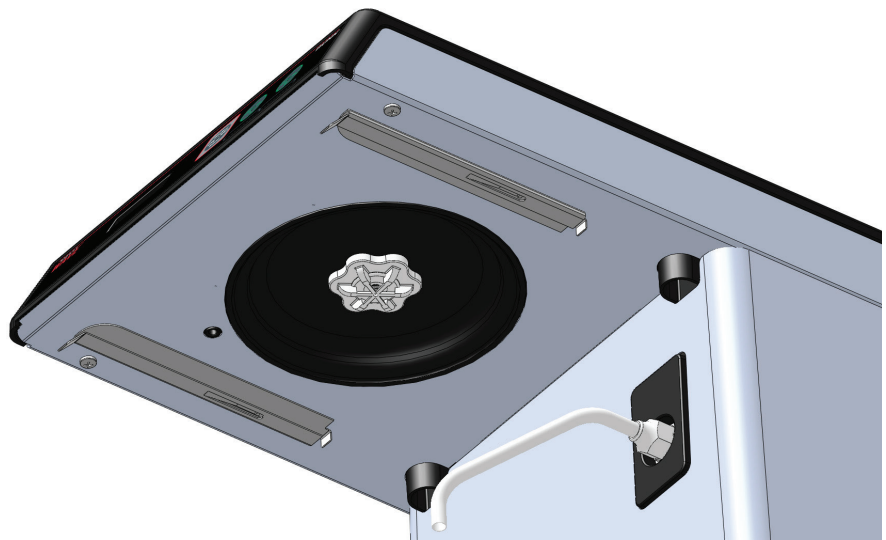

DESMONTAJE DE LA TAPA

Antes de proceder, desenchufe la cafetera y espere que se enfríe.

Envoltura delantera:

1. Retire el embudo de percolación.
2. Retire los tornillos superior e inferior de cada lado de la tapa delantera.
3. Afloje el tornillo de la parte media de cada lado de la tapa delantera.
4. Tire de la tapa delantera hacia el frente de la cafetera.

Tapa superior:

1. Retire ambos tornillos.
2. Levante la tapa superior para liberar las lengüetas delanteras.

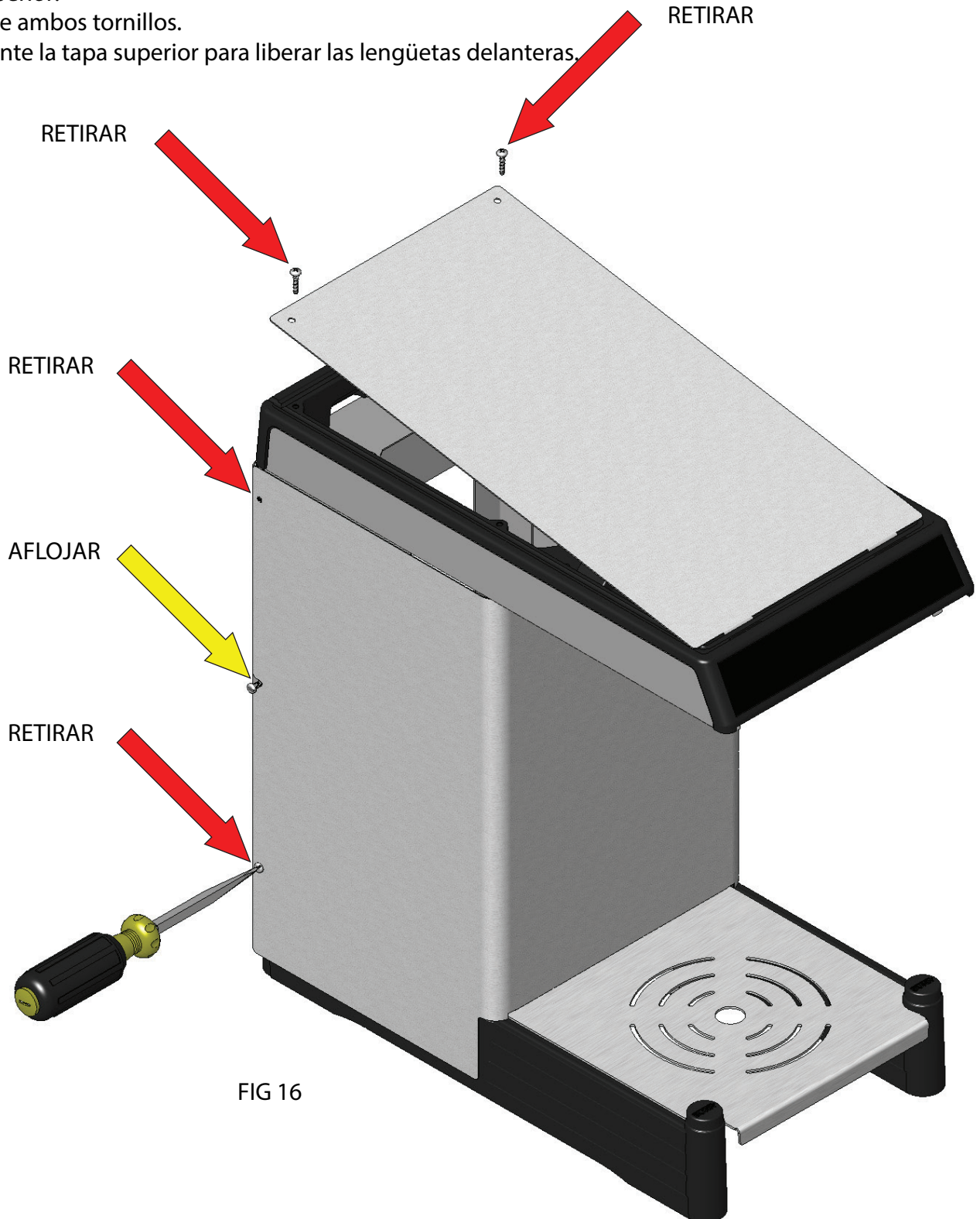
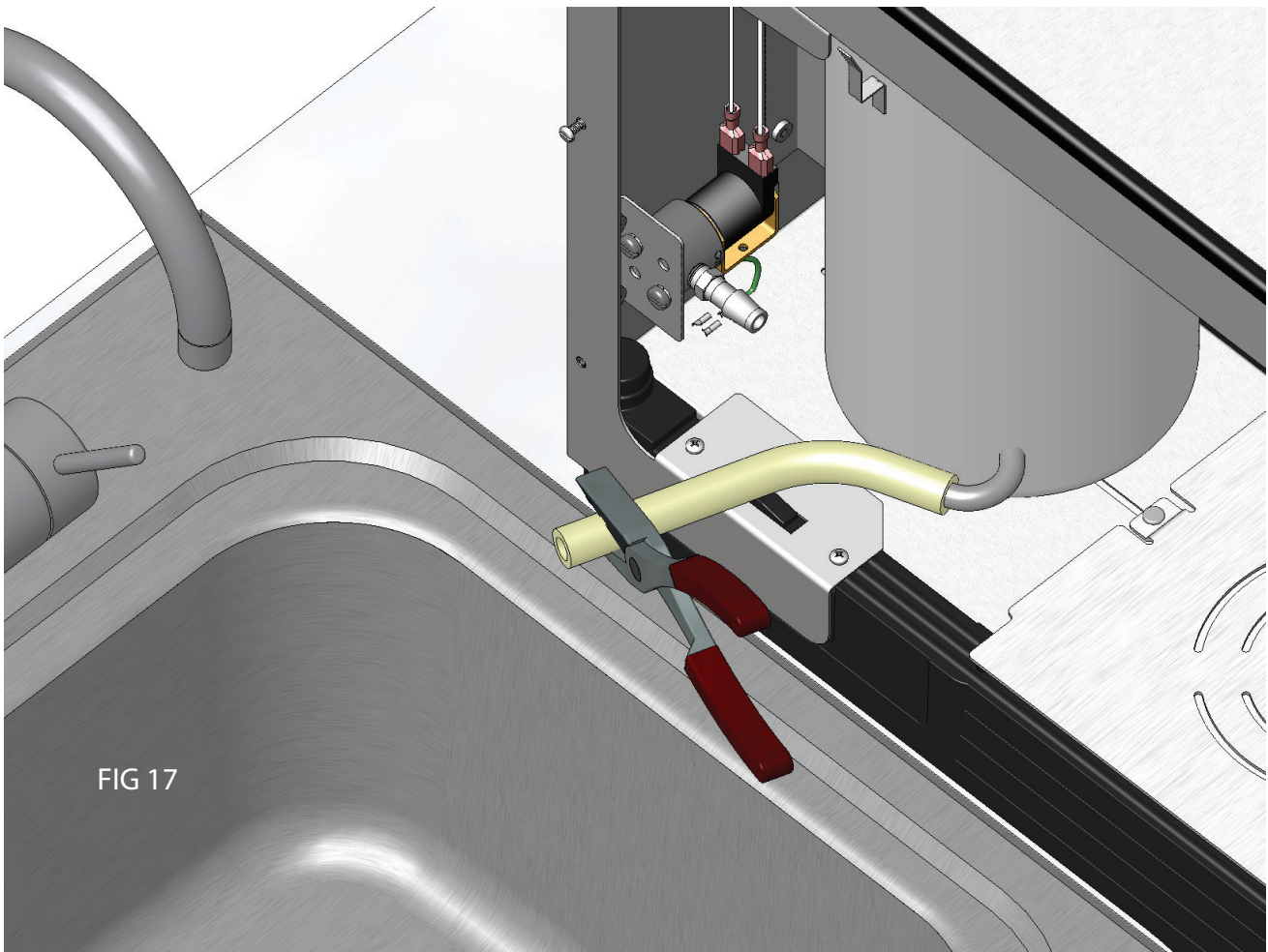

FIG 16

DRENAJE DEL TANQUE

1. Antes de proceder, desenchufe la cafetera y espere que se enfríe.
2. Retire el embudo de percolación.
3. Retire la tapa delantera.
4. Estrangule la manguera de llenado.
5. Afloje la abrazadera del solenoide de llenado.
6. Retire la manguera del solenoide y drene en el fregadero como se muestra (o en un cubo de 2 galones).
7. Después del drenaje, reinstale la manguera y la abrazadera. (Apriétela sólo con la mano).



AJUSTES DE INTERRUPTORES

Interruptores de programa:

1. Antes de proceder, desenchufe la cafetera y espere que se enfríe.
3. Retire la tapa trasera izquierda.
4. Coloque los interruptores dip según sea necesario.

NOTA: Todos los interruptores vienen en posición OFF de fábrica.

TECLA N°	FUNCIÓN - OFF	FUNCIÓN - ON
4. Altitud elevada	Temperatura ajustada 200°F	Temperatura ajustada 190° F (87.8°C)
3. Ahorro de energía	Sin modo de ahorro de energía	Baja a 140°F (60°C) a 6 horas/OFF a 26 horas
2. Bloqueo de percolación	Percolar a cualquier temperatura	Sólo percola cuando se indica que la máquina está lista
1. Bloqueo de programa	Se permite la programación	Se bloquea toda la programación

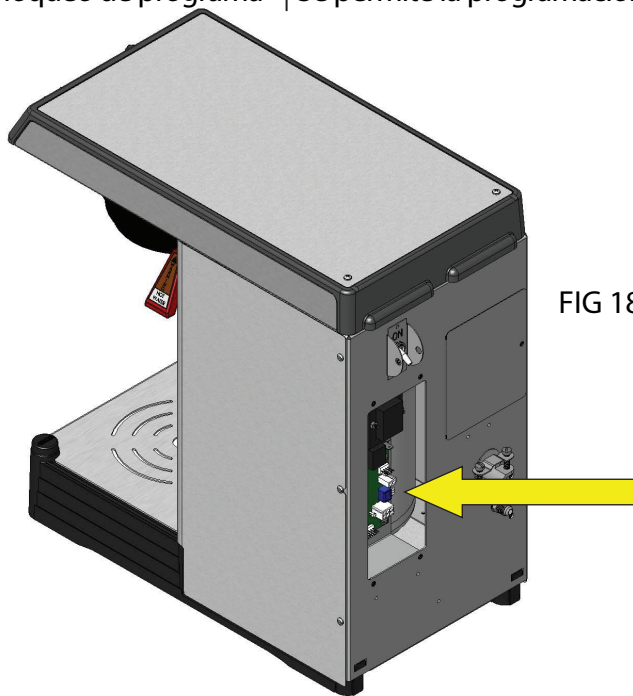

FIG 18A

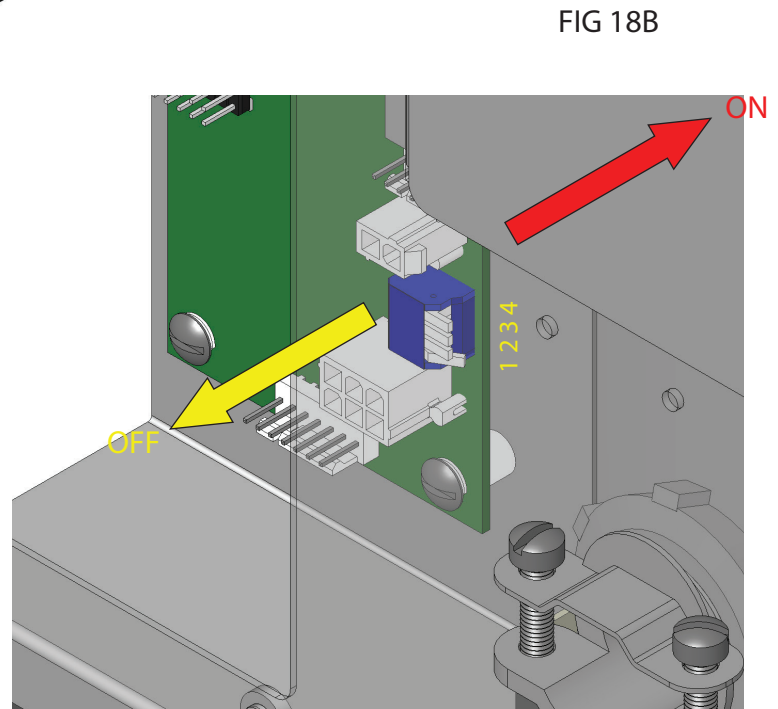
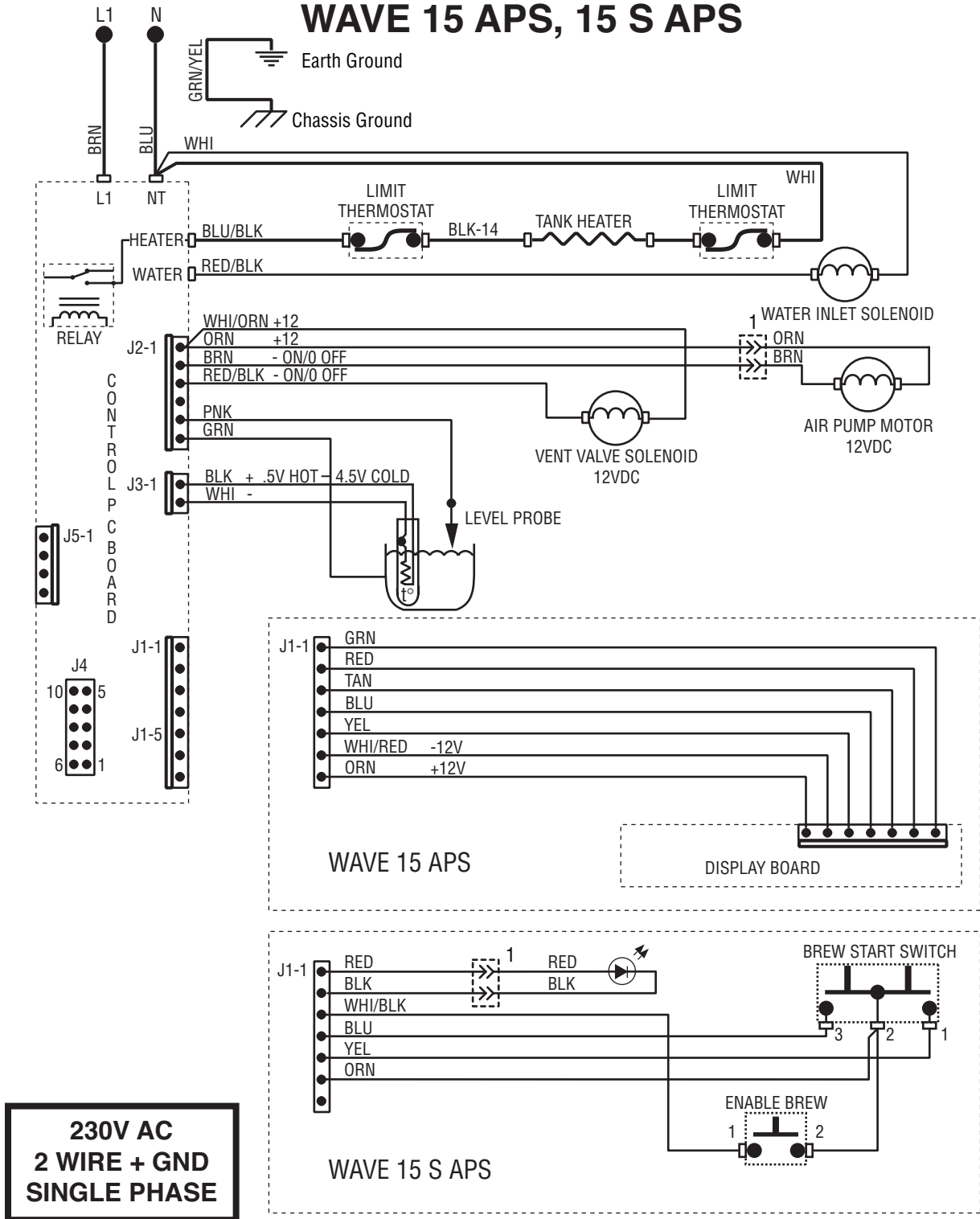

FIG 18B

LOCALIZACIÓN Y SOLUCIÓN DE PROBLEMAS

LED ROJO DESTELLA	PANTALLA	DESCRIPCIÓN	ACCIÓN
1.	ER 1	SENSOR DE TEMPERATURA CORTOCIRCUITADO	LLAMAR AL SERVICIO
2.	ER 2	SENSOR DE TEMPERATURA ABIERTO	LLAMAR AL SERVICIO
3.	ER 3	CALENTAMIENTO DEMASIADO LARGO	LLAMAR AL SERVICIO
4.	ER 4	LLENADO DEMASIADO LARGO	VERIFICAR EL SUMINISTRO DE AGUA
5.	ER 5	ALTO NIVEL DEL TANQUE DURANTE LA PERCOLACIÓN	DESCALCIFICAR
6.	ER 6	VERIFICAR EL INTERRUPTOR DE ACTIVACIÓN Y DESACTIVACIÓN DE LA PERCOLACIÓN ("ENABLE BREW ON/OFF")	VERIFICAR EL INTERRUPTOR
7.	ER 7	VERIFICAR EL INTERRUPTOR DE PERCOLACIÓN "A"/GRANDE ("BREW A"/"LARGE")	VERIFICAR EL INTERRUPTOR
8.	ER 8	VERIFICAR EL INTERRUPTOR DE PERCOLACIÓN "B"/GRANDE ("BREW B"/"LARGE")	VERIFICAR EL INTERRUPTOR
No corresponde	ER 9	VERIFICAR EL INTERRUPTOR "OCULTO"	VERIFICAR EL INTERRUPTOR

SCHEMATIC WIRING DIAGRAM WAVE 15 APS, 15 S APS



SCHEMATIC WIRING DIAGRAM WAVE 120/240V APS SERIES

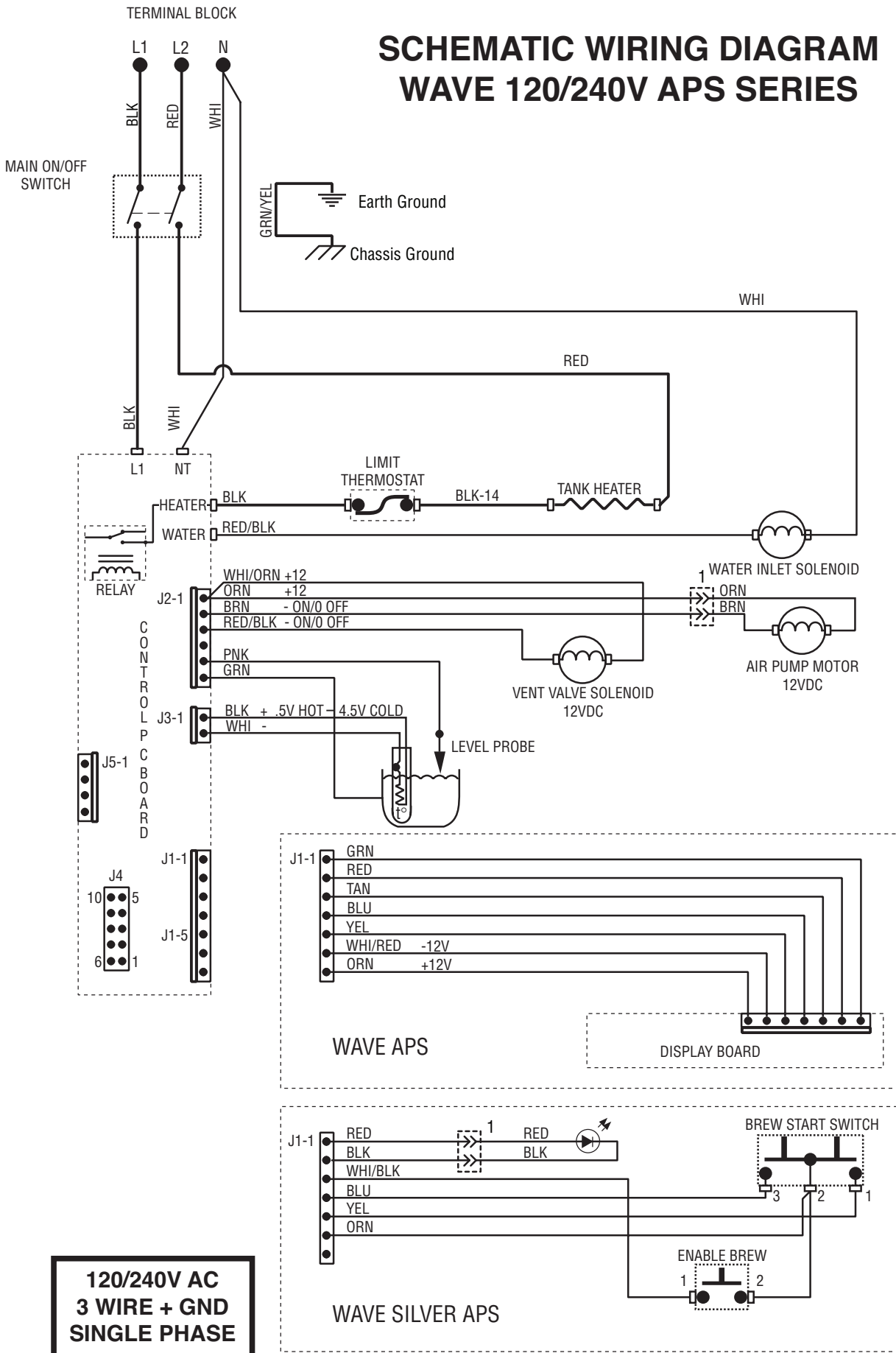

**120/240V AC
3 WIRE + GND
SINGLE PHASE**

SCHEMATIC WIRING DIAGRAM WAVE 15 APS, 15 S APS

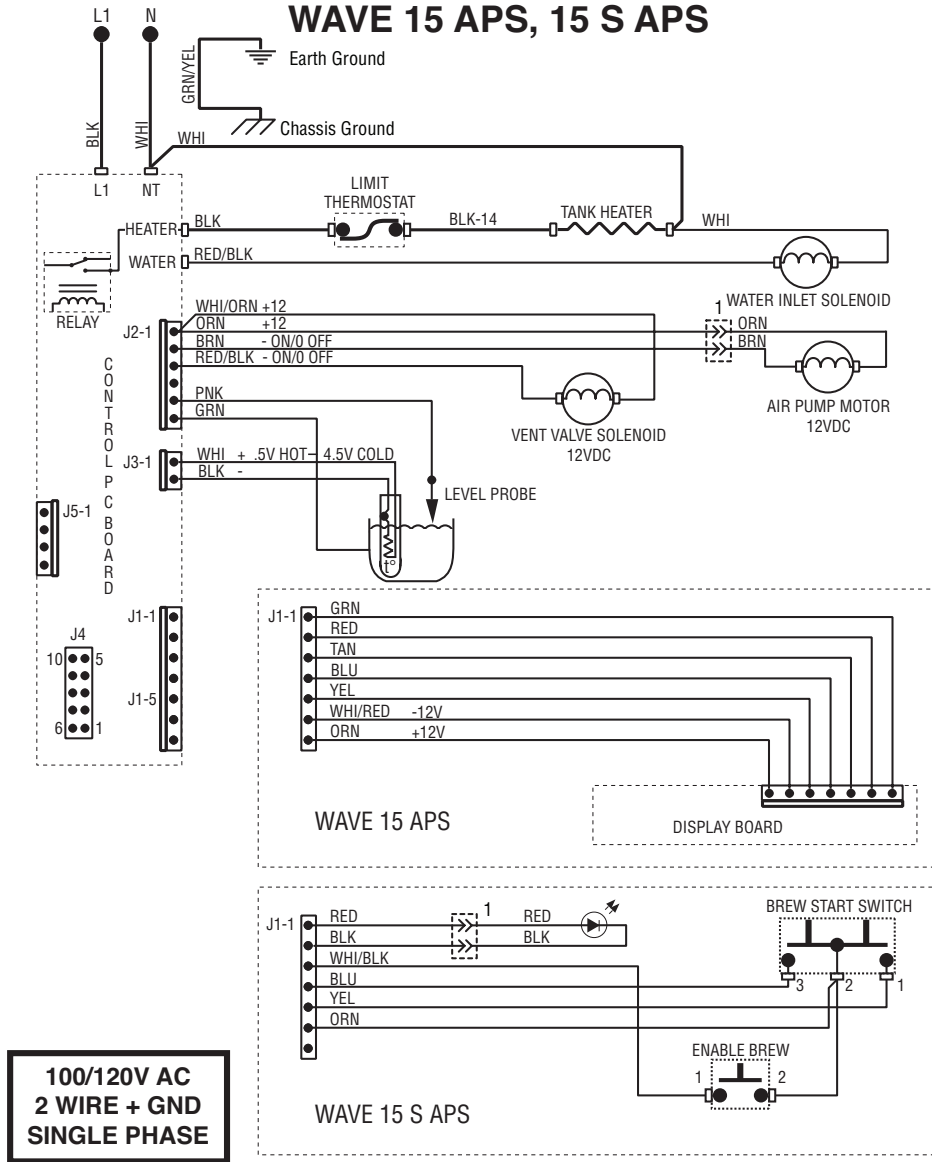

**100/120V AC
2 WIRE + GND
SINGLE PHASE**

40405.0003A 04/10 ©2010 BUNN-O-MATIC CORPORATION

SCHEMATIC WIRING DIAGRAM WAVE 15 COFFEE TEA COMBO

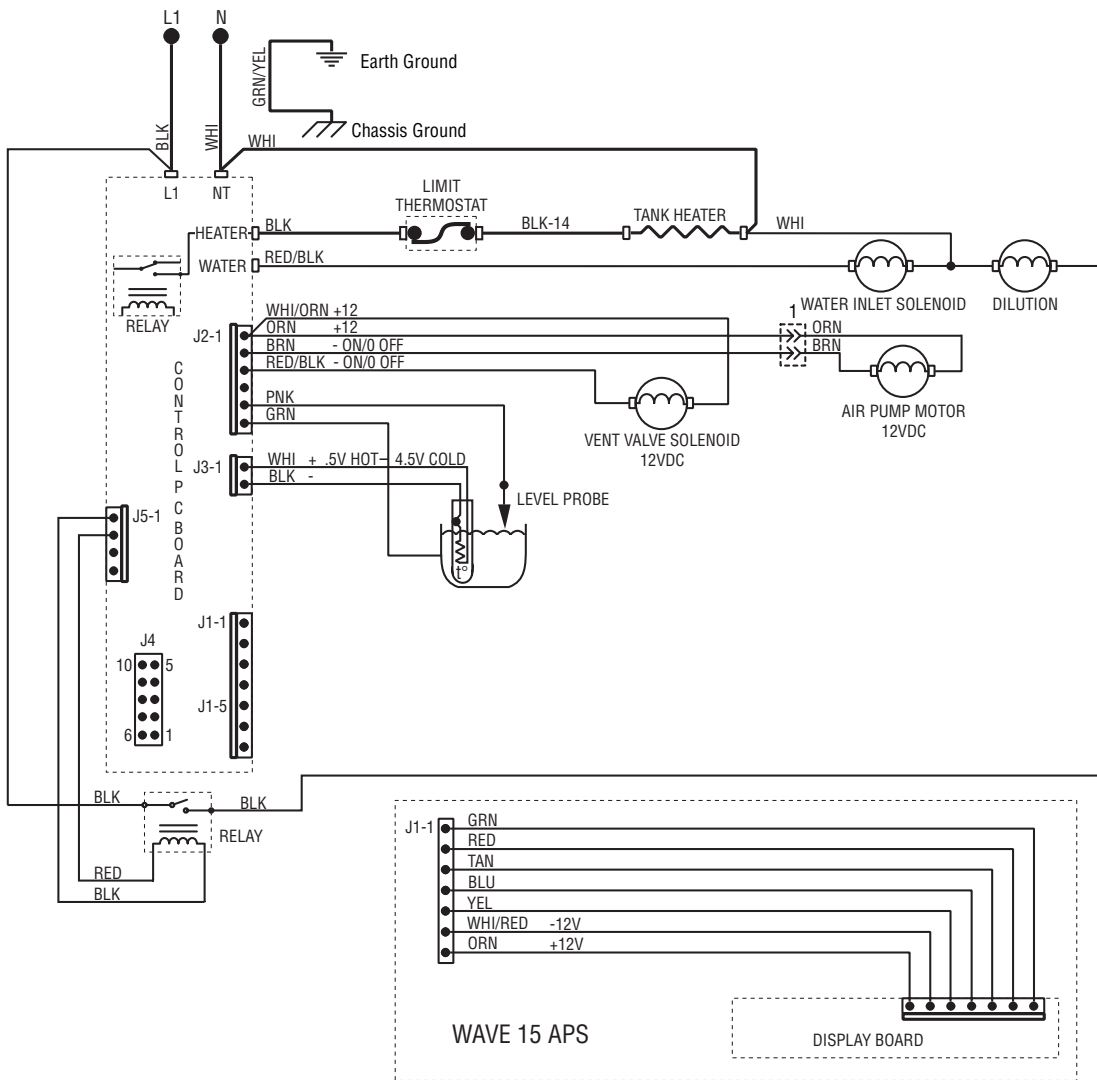

**100/120V AC
2 WIRE + GND
SINGLE PHASE**

40405.0004B 03/14 ©2013 BUNN-O-MATIC CORPORATION