



*Your Solutions Partner*

# INSTRUCCIONES

## INSTRUCCIONES DE CARGA DEL FIRMWARE DEL HORNO/ FERMENTADORA TSC

---

*This manual is Copyright © 2011 Duke Manufacturing Co. All rights reserved.  
Reproduction without written permission is prohibited. Duke is a registered  
trademark of the Duke Manufacturing Co.*

### **Duke Manufacturing Co.**

**2305 N. Broadway  
St. Louis, MO 63102  
Phone: 314-231-1130  
Toll Free: 1-800-735-3853  
Fax: 314-231-5074**

**[www.dukemfg.com](http://www.dukemfg.com)**

La carga del firmware debe tardar menos de 5 minutos en completarse.

- 1) Ponga el interruptor de corriente principal del lado derecho del horno en la posición de apagado.

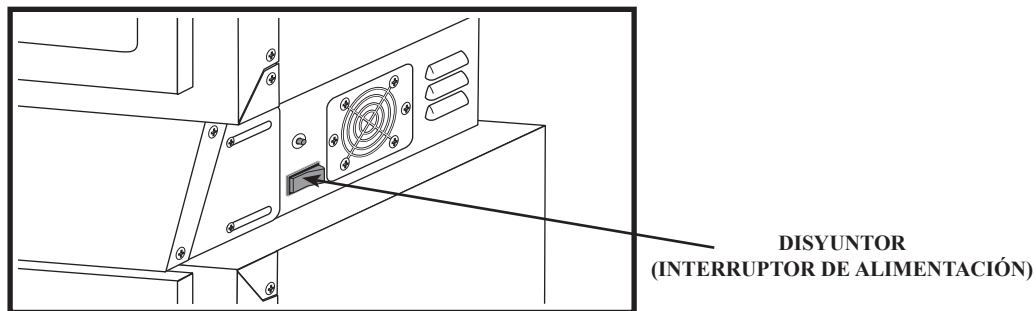

- 2) Quite la tapa contra el polvo e introduzca la unidad USB en el puerto USB del lado izquierdo del horno.

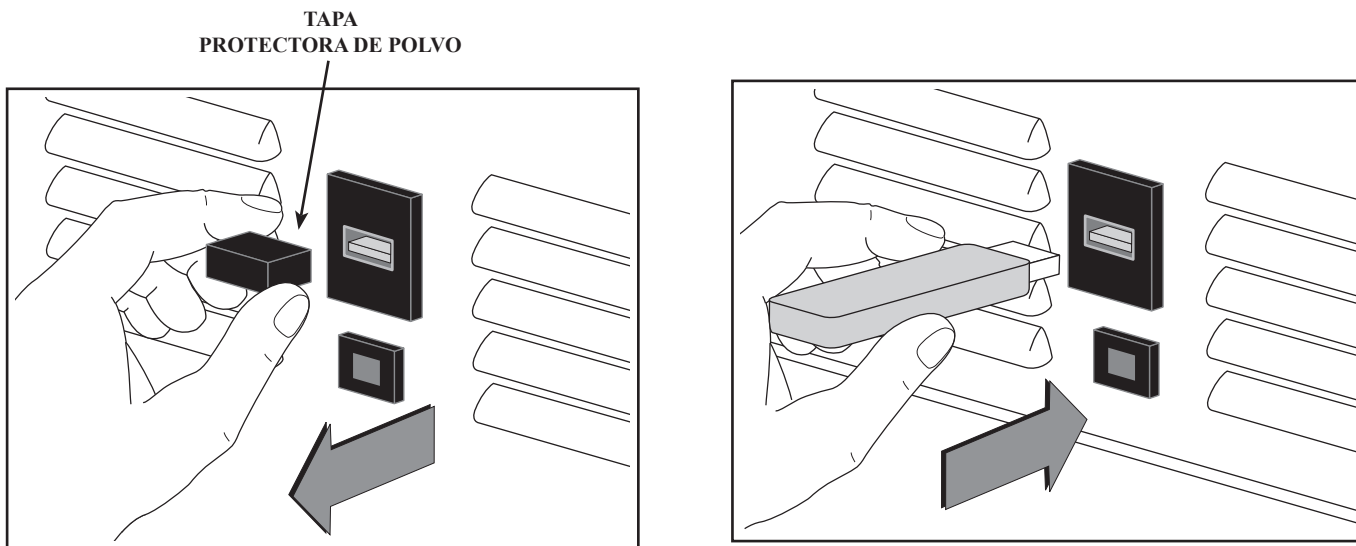

- 3) Ponga el interruptor de corriente principal del lado derecho del horno en la posición de encendido.
- 4) La unidad emitirá 3 pitidos para indicar el encendido. La pantalla permanecerá en blanco. Si aparece la pantalla mostrada abajo, quite la unidad USB y repita el proceso. Después de aproximadamente 5 segundos, la unidad emitirá un pitido cada segundo hasta que la carga esté completa, menos de 5 minutos.



- 5) Cuando se complete la carga, se producirán varios pitidos rápidos, aparecerá el logotipo de Duke durante unos 5 segundos y después la pantalla cambiará a la pantalla de recetas de abajo.



- 6) Quite la unidad de USB y vuelva a colocar la tapa contra el polvo.  
7) Ponga el interruptor de encendido principal del lado derecho del horno en “APAGADO” y después en “ENCENDIDO”. Deje que se muestre la pantalla de “DUKE”. Confirme que esté cargada la nueva versión de firmware y se muestre en la esquina inferior derecha de la pantalla. Verifique la versión del código de la unidad USB. Si no se muestra esta versión, repita el proceso de carga.  
8) Oprima sin soltar el botón OVEN durante aproximadamente 5 segundos o hasta que se abra la pantalla de funciones especiales.  
9) Oprima CLEAR, 1 7 9 2 y ENTER.



- 10) Pulse OK para aceptar las recetas predeterminadas.

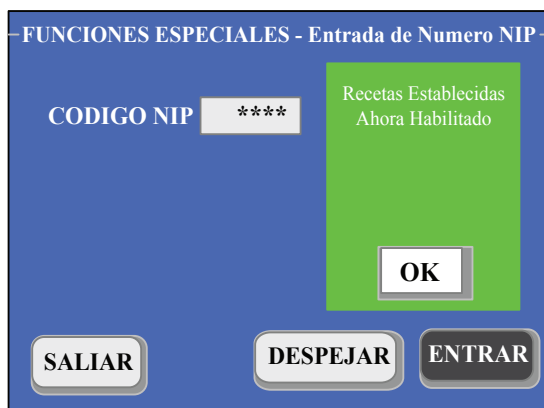

- 11) Oprima EXIT (Salir) para volver a la pantalla principal.  
12) La unidad está lista para ser utilizada.



*Your Solutions Partner*

## **Duke Manufacturing Co.**

**Duke Corporate, Canada, Latin America**  
2305 N. Broadway  
St. Louis, MO 63102  
Phone: 314-231-1130  
Toll Free: 800-735-3853  
Fax: 314-231-5074  
www.dukemfg.com

**Duke EMEA - Europe, Middle East, Africa, Russia**  
Duke Manufacturing CR, s.r.o.  
Zdebradska 92  
Jazlovice, Ricany  
Building number DC 4 on the  
ProLogis Park Prague D1 West  
Prague 251 01  
Czech Republic  
Phone: +420 257 741 033  
Fax: +420 257 741 039

**Duke EMEA – UK, Ireland, Nordic Countries**  
Duke Manufacturing UK Ltd.  
Unit 10, Greendale Business Park  
Woodbury Salterton  
Exeter, EX5 1EW  
Phone: +44 (0) 1395 234140  
Fax: +44 (0) 1395 234154

**Duke Asia Pacific**  
Duke Manufacturing  
No.3 Building  
Lane 28, Yu Lv Road  
Malu Town, Jiading District  
Shanghai 201801, China  
Phone: +86 21 59153525 / 59153526  
Fax: +86 21 33600628