

MANUAL DE INSTRUCCIONES

INSTALACIÓN / OPERACIONES / PIEZAS Y MANTENIMIENTO



Asadoras de parrilla para servicio pesado Alimentadas a gas

36W36	243W36
43W36	C36
136W36	C45
V136W36	C36 SHB
236W36	C45 SHB



AVISO

Este manual está preparado para ser utilizado por técnicos de mantenimiento y no debe ser utilizado por quienes no estén adecuadamente calificados. Este manual no intenta abarcar todo en su totalidad. Usted debe leer por completo los procedimientos de reparación que desea desarrollar para determinar si tiene las herramientas necesarias, los instrumentos y las habilidades requeridas para llevar a cabo el procedimiento.

CONSERVE ESTE MANUAL PARA FUTURAS REFERENCIAS.

THE MONTAGUE COMPANY

1830 Stearman Avenue P.O. BOX 4954
HAYWARD, CA 94549-4954
510.785.8822 FAX: 510-785-3342
1-888-875-2722

WWW.MONTAGUECOMPANY.COM

IMPORTANTE PARA SU SEGURIDAD

ESTE MANUAL SE PREPARÓ PARA EL PERSONAL CALIFICADO PARA INSTALAR EL EQUIPO DE GAS, EL CUAL DEBE REALIZAR LA PUESTA EN MARCHA INICIAL EN CAMPO Y LOS AJUSTES DEL EQUIPO QUE SE PROPORCIONAN EN ESTE MANUAL.

El personal de instalación calificado son personas, una empresa, corporación o compañía que, en persona o a través de un representante, se encarga y es responsable de lo siguiente:

- A. la instalación o el reemplazo de las tuberías de gas o la conexión, instalación, reparación o mantenimiento del equipo; estos tienen experiencia en este trabajo y están familiarizados con todas las precauciones necesarias y cumplen con todos los requisitos de las autoridades estatales o locales que tienen jurisdicción. Referencia: Código Nacional de Gas Combustible, ANSI Z223.1, sección 1.4, última cláusula añadida.
- B. La instalación del cableado eléctrico desde el medidor eléctrico, la caja de control principal o el tomacorriente de servicio al artefacto eléctrico. El personal de instalación calificado debe tener experiencia en este tipo de trabajo, estar familiarizado con todas las precauciones necesarias y cumplir con todos los requisitos de las autoridades locales y estatales que tengan jurisdicción. Referencia: Código Nacional de Electricidad, ANSI / NFPA N.º 70, última cláusula añadida.

LAS PARRILLAS DEBEN INSTALARSE DE ACUERDO CON LOS CÓDIGOS LOCALES O, EN CASO DE AUSENCIA DE ESTOS, DE ACUERDO CON EL CÓDIGO NACIONAL DE GAS COMBUSTIBLE, ANSIZ223.1, ÚLTIMA CLÁUSULA AÑADIDA, QUE INCLUYE LO SIGUIENTE:

El artefacto y su válvula individual de corte deben estar desconectados del sistema de tuberías de suministro de gas durante todas las pruebas de presión de ese sistema con presiones de prueba que excedan los 1/2 psig (3.45 kPa).

El artefacto debe estar aislado del sistema de tuberías de suministro de gas mediante el cierre de la válvula de corte manual durante todas las pruebas de presión del sistema de tuberías de suministro de gas con presiones de prueba iguales o menores a 1/2 psig (3.45 kPa).

COLOQUE A LA VISTA LAS INSTRUCCIONES QUE SE DEBEN SEGUIR EN CASO DE DETECTAR OLOR A GAS. EL PROVEEDOR DE GAS LOCAL PUEDE PROPORCIONARLE ESTA INFORMACIÓN

IMPORTANTE

EN CASO DE DETECTAR OLOR A GAS, CIERRE LAS UNIDADES CON LA VÁLVULA DE CORTE PRINCIPAL Y COMUNÍQUESE CON LA COMPAÑÍA DE GAS LOCAL O CON EL PROVEEDOR DE GAS LOCAL PARA OBTENER SERVICIO.

PARA SU SEGURIDAD

NO ALMACENE O UTILICE GASOLINA U OTROS VAPORES O LÍQUIDOS INFLAMABLES CERCA DE ÉSTE O DE CUALQUIER OTRO ARTEFACTO.

ADVERTENCIA

LA INSTALACIÓN, AJUSTE, ALTERACIÓN, SERVICIO O MANTENIMIENTO INADECUADOS PUEDE PROVOCAR DAÑOS A LA PROPIEDAD, LESIONES O LA MUERTE. LEA ATENTAMENTE LAS INSTRUCCIONES DE INSTALACIÓN, FUNCIONAMIENTO Y MANTENIMIENTO ANTES DE INSTALAR, REALIZAR MANTENIMIENTO U OPERAR ESTE EQUIPO.

INTRODUCCIÓN

GENERAL

Las parrillas a gas que abarca este manual se fabrican para ser utilizadas con el tipo de gas que se indica en la placa. Algunos modelos incluyen gabinete, horno convencional u horno por convección.

Las parrillas a gas Montague se producen con el mejor material y mano de obra posibles. La correcta instalación es fundamental para un funcionamiento seguro, eficaz y sin problemas.

MODELOS

MODELO	ESTÁ COMPUESTO POR
36W36	Parrilla sobre gabinete con horno de calor
43W36	Parrilla sobre gabinete con horno de calor
136W36	Parrilla con horno convencional y horno de calor
V136W36	Parrilla con horno por convección
236W36	Parrilla doble
243W36	Parrilla doble
C36	Parrilla únicamente
C45	Parrilla únicamente

UBICACIÓN DEL NÚMERO DE SERIE

Siempre tenga a mano el número de serie de su unidad cuando se comunique por repuestos y mantenimiento. El número de serie se encuentra ubicado en la placa que también incluye el número de modelo. En la Figura 1 se muestra una placa de identificación típica.



FIGURA 1. PLACA DE IDENTIFICACIÓN TÍPICA

RECEPCIÓN E INSPECCIÓN DEL EQUIPO

Se debe tener cuidado durante la descarga, de manera que no se dañe el equipo cuando sea trasladado al establecimiento.

1. Inspeccione visualmente el exterior del empaque y la plataforma o el contenedor. Cualquier daño debe ser registrado e informado al repartidor de inmediato
2. Si está dañado, ábralo e inspeccione el contenido con el repartidor.
3. En caso de que el exterior no esté dañado, pero al abrirlo, aparezca un daño oculto en el equipo, notifíquelo al repartidor. La notificación debe hacerse de forma oral y escrita.
4. Solicite una inspección del equipo dañado por parte de la compañía de transporte. Esto debe realizarse dentro de los 10 días a partir de la recepción del equipo.
5. Los repartidores de carga pueden proporcionar los formularios para daños necesarios si los solicita.
6. Conserve todo el material de envío hasta que se haya realizado una inspección o se prescinda de ella.

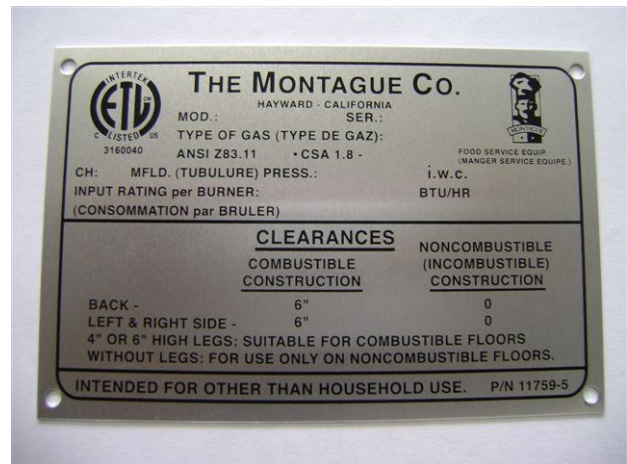
INTRODUCCIÓN

ESPECIFICACIONES

MODELO	CANT. DE QUEMADORES (parrillas únicamente)	NATURAL BTU/HR	PROPANO BTU/HR	TOTAL BTU/HR
36W36	2	42,000 c/u.	42,000 c/u.	84,000
43W36	3	42,000 c/u.	42,000 c/u.	126,000
136W36	2	42,000 c/u.	42,000 c/u.	124,000
V136W36	2	42,000 c/u.	42,000 c/u.	129,000
236W36	4	42,000 c/u.	42,000 c/u.	168,000
243W36	6	42,000 c/u.	42,000 c/u.	252,000
C36	2	42,000 c/u.	42,000 c/u.	84,000
C45	3	42,000 c/u.	42,000 c/u.	126,000

Presión del colector

Gas natural: 6.0 in W.C.
Gas propano: 10.0 in W.C.

Tamaño de la entrada de gas:
NPT de $\frac{3}{4}$ in ubicado en la parte posterior inferior izquierda (en todos los modelos)

Orificios

Fijos para el tipo de gas especificado.

Gas natural: N.º 33 DMS
Gas propano: N.º 48 DMS

TABLA DE CONTENIDOS

INSTALLATION

MÁRGENES DE SEGURIDAD.	1
CAMPANA DE VENTILACIÓN.	1
ENSAMBLAJE.	1
PATAS.	1
RADIANTES DE CERÁMICA.	1
NIVELACIÓN.	2
INSTALACIÓN SOBRE EL SUELO.	2
INSTALACIÓN DE SOLERA.	2
CONEXIÓN DE GAS.	3
REGULADOR DE PRESIÓN DE GAS.	3
REGULADOR DE PRESIÓN DE GAS.	4
PILOTO.	5
QUEMADOR.	5

FUNCIONAMIENTO

CONTROLES DE FUNCIONAMIENTO.	6
CONTROL DEL QUEMADOR.	6
ALTURA DE LA REJILLA.	6
CONTROLES DE GAS (ENCENDIDO DEL PILOTO).	6
CONTROLES DE GAS (VÁLVULA DE CORTE DEL QUEMADOR).	6

MANTENIMIENTO

LIMPIEZA GENERAL.	7
SUPERFICIES PINTADAS.	7
EXTERIOR.	7
INTERIOR.	7
SUPERFICIES DE ACERO INOXIDABLE.	7
RETIRAR LA TINTA CALDEADA.	8
CRONOGRAMA DE MANTENIMIENTO.	9

PROCEDIMIENTOS DE REEMPLAZO Y EXTRACCIÓN DE PIEZAS

CUBIERTA Y PANELES.	10
CUBIERTA VENTURI.	10
CUBIERTA DEL PANEL DE CONTROL.	10
DESVIADOR DE GOTEÓ.	10
BANDEJA PARA ESCURRIR Y CONCENTRADOR DE GRASA HORIZONTAL.	11
PILOTO.	11
ENSAMBLAJE DEL PILOTO Y ORIFICIO.	11
QUEMADOR.	12
ENSAMBLAJE DEL QUEMADOR.	12
ORIFICIO DEL QUEMADOR.	12
QUEMADOR VENTURI.	12
VÁLVULAS DEL QUEMADOR.	13
MANIVELA DE POSICIÓN DEL CARRO.	14
PERILLA NEGRA.	14
MANGO CROMADO.	14
CLAVIJA ENROSCADA.	14
ENSAMBLAJE DE LOS TUBOS Y ENGRANAJES.	14
RESORTE DE COMPRESIÓN.	14
ENGRANAJE Y MÉNSULA.	15
AJUSTES.	16
REGULADOR DE PRESIÓN.	16
QUEMADOR PILOTO.	16
MANIVELA DE POSICIÓN DEL CARRO.	17
TENSIÓN DE LA MANIVELA.	17
RESORTE DE TENSIÓN DEL CARRO.	17
CUADRO DE RESOLUCIÓN DE PROBLEMAS.	18
CUADRO DE RESOLUCIÓN DE PROBLEMAS.	19
VISTA DESARROLLADA C36 y C45.	20
NÚMEROS DE PIEZAS C36 y C45.	21
NÚMEROS DE PIEZAS C36 y C45.	22
VISTA DESARROLLADA 36W36 y 43W36.	23
NÚMEROS DE PIEZAS 36W36 y 43W36.	24
NÚMEROS DE PIEZAS 36W36 y 43W36.	25

INSTALACIÓN

PRECAUCIÓN

Las provisiones deben realizarse para garantizar el adecuado suministro de aire a la unidad, para lograr el correcto funcionamiento del quemador.

MÁRGENES DE SEGURIDAD

A continuación se mencionan los márgenes de seguridad mínimos para materiales combustibles e incombustibles.

Ubicación	Construcción combustible	Construcción incombustible
Pared posterior	6 in	0 in
Lateral izquierdo	6 in	0 in
Lateral derecho	6 in	0 in

Con patas de 6 in: Adecuado para instalar en pisos combustibles.

Sin patas: Para ser utilizado con una base especial aislante sobre pisos incombustibles únicamente.

CAMPANA DE VENTILACIÓN

La parrilla debe instalarse bajo una campana de ventilación correctamente diseñada. La campana debe extenderse al menos 6 in por fuera de todos los laterales de la unidad.

La campana debe conectarse a un sistema mecánico de escape adecuado.

Se puede obtener información sobre la construcción e instalación de las campanas de ventilación en el "Estándar de instalación de equipos para la extracción de gases y vapores saturados de grasas de los equipos para cocción comerciales" de la Asociación Nacional de Protección contra Incendios (National Fire Protection Association, NFPA) N.º 96-1987, disponible en Batterymarch Park, Quincy, Ma. 02269.

También es necesario el ingreso de aire suficiente a la habitación para permitir la compensación de la cantidad de aire extraída por el sistema de ventilación. De lo contrario, podría provocarse una presión atmosférica por debajo del nivel normal, la cual podría interferir con el funcionamiento del quemador o podría extinguir la llama del piloto. En caso de que el funcionamiento de la parrilla no sea el esperado, verifique que el escape se encuentre en posición de apagado.

ENSAMBLAJE

Desembale la parrilla lo más cerca posible de la ubicación final. Para una manipulación de la parrilla más fácil y liviana, retire las rejillas, el marco, la bandeja para escurrir y el concentrador de grasa. Retire todo el material de empaque y los accesorios del interior de la parrilla.

Patas

Algunas parrillas están montadas sobre patas.

1. Atornille las patas en el soporte modular.
2. Atornille bien el conjunto completo de patas a los orificios de montaje ubicados en cada esquina de la parte inferior de la parrilla. Si la unidad está diseñada para una instalación de solera, no se proporcionan patas. La solera debe ser de material incombustible.

Radiante de cerámica

Los radiantes de cerámica (Figura 2) están ubicados en cada lado de los quemadores. Las piezas terminales de cerámica se instalan en ambos extremos de cada conjunto de quemadores.

Se instalan cinco (5) radiantes de cerámica en cada lado de cada quemador con la parte puntiaguda hacia abajo y los orificios hacia arriba.

VISTA SUPERIOR Marco Quemador

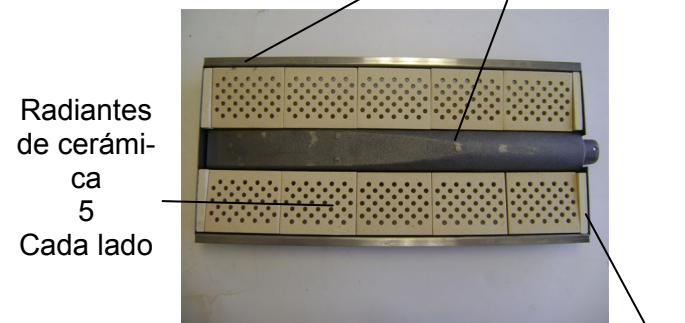

VISTA FRONTAL



FIGURA 2.

INSTALACIÓN



Figura 3. Radiantes de cerámica

1. Inserte las piezas terminales de cerámica en el frente y en la parte posterior del marco del quemador. Se necesitan cuatro (4) para cada quemador.
2. Incline los radiantes de cerámica hacia los costados para limpiar el conjunto de quemadores y marcos, luego baje el radiante hacia la posición con una pestaña sobre el reborde del quemador y una pestaña sobre el borde del marco.
3. Instale los radiantes de cerámica restantes de manera que cinco (5) radiantes de cerámica se ubiquen en cada lado del quemador.

UBICACIÓN

Se deben brindar los márgenes de seguridad adecuados en el frente, los laterales, las partes posterior y superior para realizar el mantenimiento y para el correcto funcionamiento. Las aberturas de aire de combustión se encuentran en el frente de la unidad y no deben ser obstruidas.

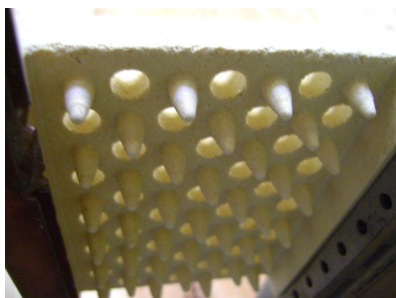
NIVELACIÓN

Una vez que ubique la parrilla, verifique que el instrumento se encuentre nivelado, de lado a lado y de adelante hacia atrás.

DISPOSICIÓN DE LAS BATERÍAS

Colocación

Modelos N.º 36W36, 43W36, 136W36 y V136W36.

Rangos de montaje de piso

1. Ubique la primera unidad en la posición exacta que ocupará en la batería.
2. Con un nivelador de carpintero, nivele el frente de la unidad con la parte posterior y un lateral con el otro lateral. **UNA UNIDAD DESNIVELADA AFECTARÁ DE FORMA NEGATIVA EL FUNCIONAMIENTO.** Ajuste-la de la siguiente manera:

INSTALACIÓN DE LAS PATAS SOBRE EL SUELO: Realice la nivelación al colocar el pie sobre la pata.

INSTALACIÓN DE SOLERA: Ubique la cuña por debajo de la parte inferior. Esta operación es importante dado que las variaciones de los pisos y las soleras son comunes. A menos que las unidades estén niveladas, la alineación del colector del suministro de gas resultará difícil y las unidades no encajarán bien.

3. Retire el panel de la válvula de la parrilla.
4. Ponga la unidad en posición.
5. Acople la tuerca de unión al colector con el accesorio macho en la unidad siguiente y ajuste la tuerca de unión con la mano. Asegúrese de que los instrumentos se encuentren en el frente y la parte posterior. Si los colectores no se alinean, las unidades no están niveladas. En casos extremos, puede ser necesario aflojar los pernos del colector y ajustar.
6. Continúe con la nivelación y conexión de los colectores de suministro de gas hasta que todos los instrumentos de la batería estén conectados.
8. Apriete la unión del colector de gas. Utilice una llave de tuercas de apoyo para evitar que el colector gire.

SI NO LO HACE, PUEDE PROVOCAR DAÑO A LOS PILOTOS Y LAS VÁLVULAS DE GAS.

INSTALACIÓN

CONEXIÓN DE GAS

Antes de conectar las parrillas a la línea de suministro de gas, asegúrese de que se haya limpiado y purgado toda la nueva tubería para evitar que cualquier agente externo sea arrastrado a través del gas a los controles. En algunos casos, se recomiendan filtros o caída.

Debe instalarse una válvula de corte de gas independiente de manera ascendente desde el regulador de presión de gas adyacente a la parrilla y ubicado en un área accesible.

Es importante que el tamaño adecuado de la tubería corra directamente al punto de conexión en la parrilla con la menor cantidad de codos y adaptadores posible.

Consulte con su empresa local de gas por el tamaño adecuado de la tubería y la presión de gas. Cada parrilla tiene un colector de entrada NPT de $\frac{3}{4}$ in en la parte inferior izquierda posterior de la parrilla (Figura 4). En las parrillas dobles, cada parrilla debe tener un regulador independiente.

NOTA: El compuesto para juntas o sellador para roscas que esté utilizando debe ser resistente a la acción de los gases licuados de petróleo.



Figura 4. Entrada de gas

Instale el regulador de presión de gas con el gas que fluye como indica la flecha en el regulador. La flecha debe apuntar hacia la unidad. Utilice compuesto para tubería o sellador para roscas y, con cuidado, enganche el regulador a la tubería de manera que no haya un cruce enhebrado, etc., que podría causar una fuga.

1. Aplique una llave de tuercas sólo para las áreas chatas alrededor del grifo de la tubería que se encuentra al final enroscado al tubo para evitar posibles daños al cuerpo del regulador, el cual puede resultar en una fuga

2. Conecte la línea de suministro de gas desde la válvula de corte del servicio de gas al lado de la entrada del regulador de presión de gas utilizando un tubo de $\frac{3}{4}$ in. Evite las vueltas o curvas puntiagudas que puedan restringir el flujo de gas.

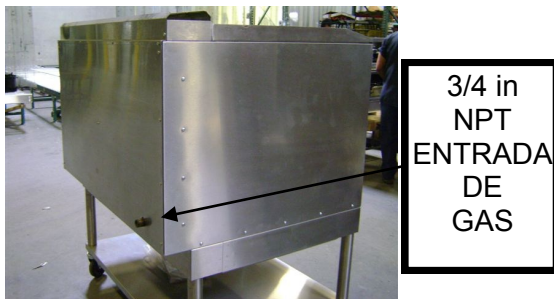
NOTA: Si se utilizan conectores flexibles o semi-flexibles, se debe utilizar un conector flexible enumerado en AGA con un tubo I.D. igual a $\frac{3}{4}$ in.



ADVERTENCIA

NO UTILICE UN CONECTOR DE GAS FLEXIBLE DE TIPO DOMÉSTICO.

3. Encienda la válvula de corte de gas y con cuidado controle si existen fugas de inmediato. Hágalo antes de intentar hacer funcionar la parrilla.



ADVERTENCIA

COMPRUEBE SI EXISTEN FUGAS EN TODAS LAS JUNTAS DE LA TUBERÍA ANTES DE OPERAR LA PARRILLA. ESTO INCLUYE TODAS LAS CONEXIONES DE GAS QUE PUEDAN TENER UN ACOPLAMIENTO FLOJO DEBIDO AL TRASLADO. UTILICE UNA SOLUCIÓN JABONOSA CONCENTRADA (O ALGÚN OTRO MEDIDOR DE FUGAS ACEPTADO) ALREDEDOR DE TODAS LAS JUNTAS DE LA TUBERÍA. NO UTILICE UNA LLAMA ABIERTA. DEFINITIVAMENTE, NO DEBE HABER FUGAS, DE LO CONTRARIO HABRÍA PELIGRO DE INCENDIO O EXPLOSIÓN DEPENDIENDO DE LAS CONDICIONES. NO UTILICE LA UNIDAD SI SE HA DETECTADO UNA FUGA.

Luego de revisar que la tubería no tenga fugas, toda la tubería que recibe gas debe ser purgada por completo para quitar el aire.

REGULADOR DE PRESIÓN DE GAS



ADVERTENCIA

LA(S) PARRILLA(S) ESTÁ/N DISEÑADAS PARA FUNCIONAR CON UN REGULADOR DE PRESIÓN DE GAS. DEBEN UTILIZARSE LOS REGULADORES PROVISTOS CON LA UNIDAD.

CON GAS NATURAL: Este regulador de presión de gas está ajustado de fábrica para una presión del colector de 6.0 in W.C. La corriente de presión de entrada a los reguladores es de $\frac{1}{2}$ psig (3.45 kPa).

INSTALACIÓN

CON GAS PROPANO: Este regulador de presión de gas está ajustado de fábrica para una presión del colector de 10.0 in W.C. La corriente de presión de entrada a los reguladores es de ½ psig (3.45 kPa).

La parrilla está equipada con orificios fijos para utilizar con una presión del colector de 6.0 in W.C. para gas natural y 10.0 in W.C. para gas propano.

Ubique el regulador de presión de gas fuera de la parrilla, lo más cerca posible de la unidad.



PRECAUCIÓN

El regulador de presión de gas debe estar ubicado fuera de la zona de calor para evitar cualquier daño al regulador.

PROCEDIMIENTO DE AJUSTE



ADVERTENCIA

NO PERMITA QUE PERSONAL NO AUTORIZADO REALICE EL MANTENIMIENTO O SERVICIO DEL REGULADOR DE PRESIÓN DE GAS.

1. Antes de ajustar el regulador, verifique la presión de la línea de entrada de gas al regulador.
La presión de entrada debe ser de 8.0 in W.C. para el gas natural, o de 14 in W.C. para gas propano.
2. Si la presión de entrada no es correcta, verifique y ajuste la fuente de gas.
3. Asegúrese de que el regulador se encuentre instalado en posición horizontal con la flecha que indique la dirección del flujo de gas.
4. Quite la válvula de cierre principal del control del quemador,
Figura 5.



Válvula de cierre del quemador

Tornillos

Figura 5. Válvula de cierre de control

5. Quite el panel de la válvula de control; para ello, quite 2 tornillos.
6. Conecte un manómetro a la llave de paso de presión que viene en el colector de la tubería de gas de la parrilla. (Figura 6).
7. Controle la lectura del manómetro. La lectura debe ser de 6.0 in W.C. para gas natural, o 10.0 in W.C. para gas propano.
8. Si la línea de presión de entrada no es la correcta, ajuste el regulador. Quite la tapa sellada sobre la parte superior del regulador.
9. Inserte un destornillador tipo pala en el orificio superior del regulador.
10. Gire el tornillo en sentido horario para aumentar la presión, o en sentido antihorario para disminuir la presión.

Mientras observa el manómetro, gire el tornillo de ajuste para establecer una adecuada presión de salida del regulador hacia el colector.

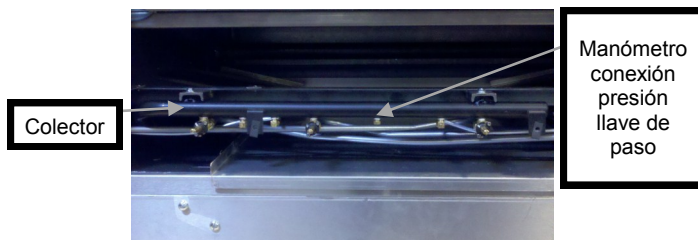

Colector

Manómetro
conexión
presión
llave de
paso

Figura 6. Llave de paso de la presión de gas

INSTALACIÓN

AJUSTE INICIAL PILOTO

Cada quemador tiene un quemador piloto separado. La llama piloto se ajusta a través de un orificio de acceso que se encuentra en el panel de control de la válvula (Figura 7). El acceso al piloto es a través de la apertura de la parrilla.

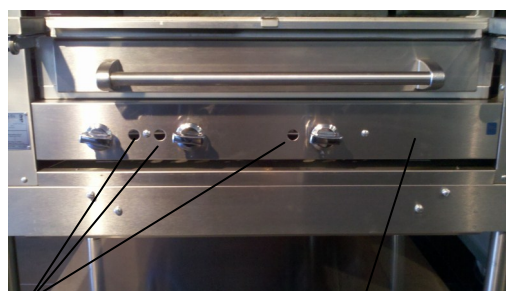

Válvula piloto

Panel de válvulas

Figura 7. Válvulas piloto

1. Posicione la válvula principal de corte de gas en posición de encendido.

NOTA: Los pilotos se encuentran encendidos todo el tiempo en que la válvula principal de corte esté en posición de encendido.

2. Encienda cada piloto.

Ajuste el tornillo de ajuste de la válvula de manera que cada quemador piloto tenga una llama azul estable

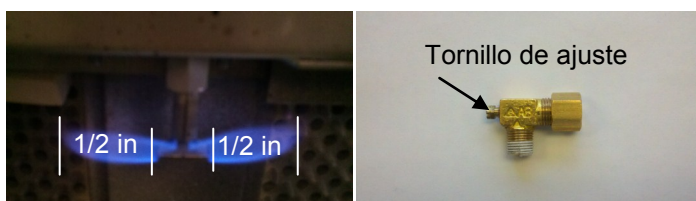

Quemador piloto

Válvula piloto

Figura 8. Quemador piloto y válvula piloto

AJUSTE DEL QUEMADOR

La eficacia de la parrilla depende de un balance delicado entre el suministro de aire y el volumen de gas en cada quemador principal, lo que resulta en una combustión completa. Cuando este balance se encuentra perturbado, ocurren malas características de funcionamiento. Un interruptor de aire, (Figura 9), en el frente de cada quemador principal controla el suministro de aire.

NOTA: Los pilotos deben estar encendidos y con el ajuste correspondiente antes de ajustar los quemadores principales.

1. Despegue la cubierta del colector para acceder al interruptor de aire de cada quemador principal.
2. Encienda la válvula de control del quemador principal para ajustar el quemador principal; para ello, rote la válvula de control del quemador en sentido horario por completo.
3. Aumente la apertura del interruptor de aire hasta que la llama del quemador comience a "elevarse". Luego cierre el interruptor hasta que la llama deje de flotar y asegúrelo en el lugar. Una llama continua amarilla indica que el aire es insuficiente. Corrija esta condición; para ello, aumente la apertura del interruptor de aire



Interruptor de aire

Figura 9. Interruptor de aire del quemador principal

4. Luego de que todos los quemadores estén ajustados de forma adecuada, reinstale la cubierta del colector.
5. Gire todas las válvulas de control del quemador principal en sentido de antihorario por completo para apagar el quemador principal.

FUNCIONAMIENTO

GENERAL

Este instrumento fue clasificado como equipo para cocción comercial y debe ser operado por personal calificado y/o profesional.

ADVERTENCIA

LA PARRILLA Y SUS PARTES SE ENCUENTRAN CALIENTES. UTILICE PROTECCIÓN DURANTE LA OPERACIÓN. LIMPIEZA O MANTENIMIENTO DE LA UNIDAD.

PRECAUCIÓN

No obstruya el caudal de combustión ni el aire de ventilación de la parrilla. Mantenga el área de máquinas libre y sin combustibles.

CONTROLES DE OPERACIÓN

ADVERTENCIA

EN CASO DE QUE SE DETECTE OLOR A GAS, CIERRE LA VÁLVULA PRINCIPAL DE CORTE DE GAS Y CONTACTE A LA COMPAÑÍA LOCAL DE GAS O AL PROVEDOR DE GAS PARA REALIZAR EL MANTENIMIENTO.

Los controles que se describen a continuación se utilizan para el funcionamiento de la parrilla (Figura 10).



Válvula de cierre del quemador

Control de altura de la rejilla

Figura 10. Controles de operación

CONTROL DEL QUEMADOR: Se utiliza para abrir o cerrar el gas. Un control para cada quemador.

ALTURA DE LA REJILLA: La rejilla se establece a la altura deseada para cocinar al bajar la perilla y ajustar la palanca hacia arriba o hacia abajo.

Control de gas

Encendido y reencendido del piloto

1. Ponga la manija de la válvula del quemador en posición de apagado y espere cinco (5) minutos.
2. Ponga un fósforo encendido en el quemador piloto y/o controle si el piloto está prendido.
3. Rote la manivela de la válvula en sentido antihorario hasta la posición completa. El quemador se encenderá automáticamente.

IMPORTANTE: NO REGULE EL QUEMADOR HACIA ABAJO. EL QUEMADOR DEBE FUNCIONAR ABIERTO POR COMPLETO EN TODO MOMENTO.

4. Si el piloto se apaga, ponga la válvula del quemador principal en posición de apagado (completamente en sentido antihorario) y espere cinco (5) minutos antes de encender nuevamente.

Apagado

1. **Modalidad en espera:** Para apagar, rotar las manivelas de la válvula del quemador principal en sentido antihorario.
2. **Completo:** Ponga todas las válvulas de gas del quemador principal en posición de apagado y gire la válvula de corte de la parrilla a la posición de apagado.

IMPORTANTE: NUNCA REGULE EL QUEMADOR HACIA ABAJO. OPERE EL QUEMADOR EN SU POSICIÓN COMPLETA.

Ajuste de la altura de la rejilla

Baje la perilla negra y mueva la palanca hacia arriba o abajo a la altura deseada para cocinar. Figura 10.

MANTENIMIENTO

LIMPIEZA GENERAL

ADVERTENCIA

LA PARRILLA Y SUS PARTES SE ENCUENTRAN CALIENTES. UTILICE PROTECCIÓN DURANTE LA OPERACIÓN, LIMPIEZA O MANTENIMIENTO DE LA UNIDAD.

Las pelusas y la grasa que se encuentra suspendida en el aire tienden a acumularse en los conductos. Por consiguiente, las aperturas de aire, chimeneas y aperturas de aire principales, entre otras, deben limpiarse periódicamente para prevenir obstrucciones. A la parrilla completa se le debe hacer una limpieza general periódicamente.

DIARIO

Quite los soportes de la rejilla, el desviador de goteo (debajo de los soportes de la rejilla), la bandeja para escurrir y el concentrador de grasa. Meticulosamente, lave con un detergente suave o jabón. Las acumulaciones excesivas de grasa deben removerse utilizando un limpiador abrasivo moderado.



Figura 11. Artículos que deben limpiarse a diario

SUPERFICIES PINTADAS

Exterior

Deje que la parrilla se enfríe antes de limpiar la superficie externa. Las superficies pintadas deben limpiarse con un jabón suave y una solución acuosa tibia sobre una esponja o paño suave.

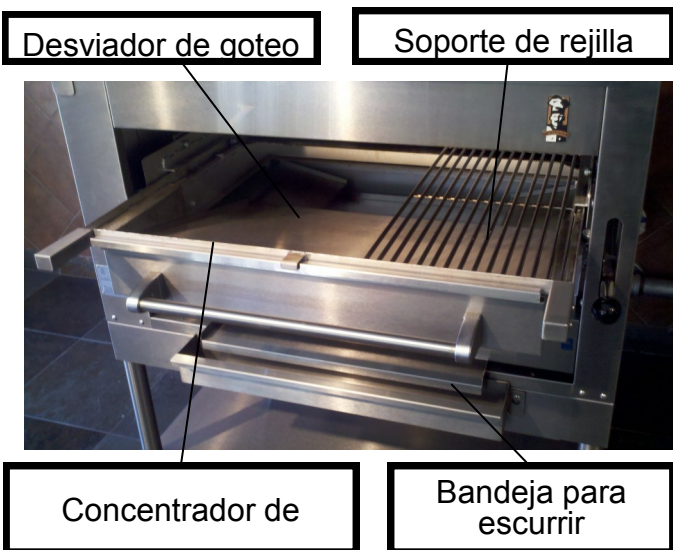
Interior

Limpie el interior con un limpiador abrasivo moderado con un paño húmedo o una toallita de limpieza de nailon.

SUPERFICIES DE ACERO INOXIDABLE

Para quitar el polvo, la grasa o los residuos de productos del acero inoxidable, utilice jabón común y agua (con o sin detergente) y aplíquelo con una esponja o paño. Seque minuciosamente con un paño seco.

Para quitar la grasa y las salpicaduras de comida o los vapores concentrados que se han secado sobre el equipo, aplique un producto de limpieza sobre un paño húmedo o esponja y frote el limpiador sobre el metal en dirección de las líneas del limpiador sobre el metal. Frotar el limpiador lo más suave posible en la dirección de las líneas del pulido no estropeará la terminación del acero inoxidable. **NUNCA FROTE CON MOVIMIENTOS CIRCULARES.**

La tierra y los depósitos quemados que no salgan con el procedimiento mencionado, pueden removerse al frotar la superficie con un paño desengrasante **SCOTCH-BRITE** o un paño desengrasante **INOXIDABLE**.

NO UTILICE LANA DE ACERO COMÚN ya que cualquier partícula que haya quedado en la superficie se oxidará y posteriormente dañará la apariencia final. **NUNCA UTILICE UN CEPILLO DE ALAMBRE, PAÑO DESENGRASANTE DE ACERO (EXEPTO INOXIDABLE), CUCHARA DE ARRASTRE, ESCOFINA U OTRAS HERRAMIENTAS DE ACERO.** Las superficies que están estropeadas colectan polvo con más rapidez y se vuelven más difíciles de limpiar. Al estar estropeadas, también aumenta la posibilidad de un ataque corrosivo.

MANTENIMIENTO

Para remover tinta caldeada: Suelen aparecer áreas oscuras sobre las superficies de acero inoxidable en sectores que han sido sometidos a calor excesivo. Estas áreas oscuras se originan por un espesado de la superficie de protección del acero inoxidable y no son nocivas. La tinta caldeada normalmente puede removerse según los procedimientos que se describen más arriba. La tinta caldeada que no salga a partir de estos procedimientos requiere una limpieza vigorosa en la dirección de las líneas del pulido con paños desengrasantes SCOTCH-BRITE o un paño INOXIDABLE combinado con un limpiador en polvo. La acción de la tinta caldeada puede verse disminuida si no se aplica o se reduce el calor del equipo durante un período de demora previsible.

SERVICIO

Cuando necesite servicio, contáctese con su compañía de servicio local, proveedor o fábrica que desempeña mantenimiento mecánico y reparaciones. Todos los procedimientos de mantenimiento mecánico pueden encontrarse en el Manual de Servicios y deben ser llevados a cabo por personal competente.

MANTENIMIENTO

CRONOGRAMA DE MANTENIMIENTO

CRONOGRAMA DE MANTENIMIENTO DE LA PARRILLA QUE SUFRIÓ SOBRECALENTAMIENTO													
COMPONENTES	ENE	FEB	MAR	ABR	MAYO	JUN	JUL	AGO	SET	OCT	NOV	DIC	
CONECTOR EN "T" (MODELO CERTIF.)	1,3			1,3			1,3			1,3			
INYECTORES	1,2			1,2			1,2			1,2			
JUNTAS	1,4			1,4			1,4			1,4			
RODAMIENTOS	1,4			1,4			1,4			1,4			
PILOTO	1,2		1,2		1,2		1,2		1,2		1,2		
VALVULA (BRONCE CERTIF.)	1,5			1,5			1,5			1,5			
REJILLA DE HIERRO	2	2	2	2	2	2	2	2	2	2	2	2	
QUEMADORES	1,2				1,2				1,2				
PLACA SUPERIOR	2	2	2	2	2	2	2	2	2	2	2	2	
MEZCLADOR DE AIRE	1,2			1,2			1,2			1,2			
CONCENTRADOR DE GRASA	2	2	2	2	2	2	2	2	2	2	2	2	
INTERIOR	2			2			2			2			
GEARMECH.	1,5			1,5			1,5			1,5			
REGULADOR	1,2			1,2			1,2			1,2			
CERÁMICA	1,2,4			1,2,4			1,2,4			1,2,4			
1. VERIFICAR													
2. LIMPIAR													
3. AJUSTAR													
4. REEMPLAZAR													
5. LUBRICAR													
NOTA: El cronograma de mantenimiento puede variar de acuerdo con el valor calorífico del gas de cada país.													

PROCEDIMIENTOS DE REEMPLAZO Y EXTRACCIÓN DE PIEZAS

Siga los siguiente procedimientos para quitar y reemplazar piezas. Para eliminar errores al solicitar piezas, siempre debe proporcionar la siguiente información:

- Número de modelo
- Número de serie

Estos números se encuentran en el rótulo.

PRECAUCIÓN

Apague la válvula de gas de la parrilla y deje que la parrilla se enfríe antes de remover cualquier componente.

CUBIERTA Y PANELES

PRECAUCIÓN

Apague el suministro de gas con la válvula de corte manual que se encuentra al lado de la parrilla antes de intentar aflojar cualquier conexión de gas.

Cubierta Venturi

La extracción de la cubierta Venturi proporciona acceso a los ajustes del interruptor de aire y los orificios del quemador principal.

1. Quite los dos tornillos debajo del borde frontal de la cubierta Venturi.
2. Levante la cubierta Venturi de la parrilla.



FIGURA 1. CUBIERTA VENTURI

Cubierta del panel de control

La extracción de la cubierta del panel de control permite el acceso a las válvulas del quemador, los ajustes del piloto y el resorte del carro.

1. Ponga las válvulas de control en posición de apagado completo; luego, quite la válvula de cierre de control.
2. Quite los dos tornillos del frente del panel de control.

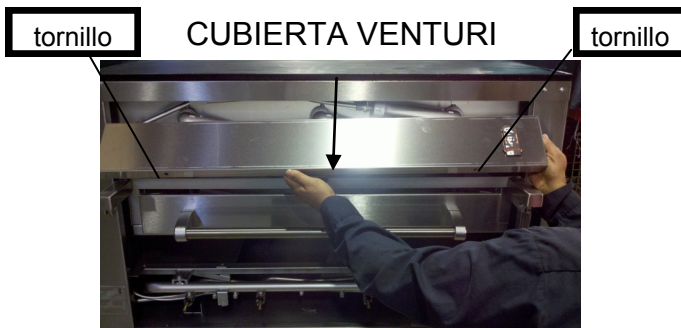

VÁLVULA DE CIERRE DE CONTROL

TORNILLOS

FIGURA 2. CUBIERTA DEL PANEL DE CONTROL

DESVIADOR DE GOTEO

El desviador de goteo se encuentra debajo del marco de la rejilla y está inclinado hacia la parte trasera de la parrilla. El goteo de grasa sobre el desviador de goteo corre por el borde trasero hacia la bandeja para escurrir y luego fluye al concentrador de grasa horizontal.

1. Tire del conjunto de marco de la rejilla hacia adelante hasta la parada.
2. Quite las rejillas del conjunto de marcos.
3. Levante el borde trasero del desviador de goteo para desengancharlo del sujetador.
4. Deslice el desviador de goteo hacia afuera en un ángulo hacia abajo.
5. Cuando reinstale el desviador de goteo asegúrese de enganchar el frente debajo del sujetador.



FIGURA 3. DESVIADOR DE GOTEO

PROCEDIMIENTOS DE REEMPLAZO Y EXTRACCIÓN DE PIEZAS

BANDEJA PARA ESCURRIR Y CONCENTRADOR DE GRASA HORIZONTAL

La bandeja para escurrir se encuentra debajo del desviador de goteo.

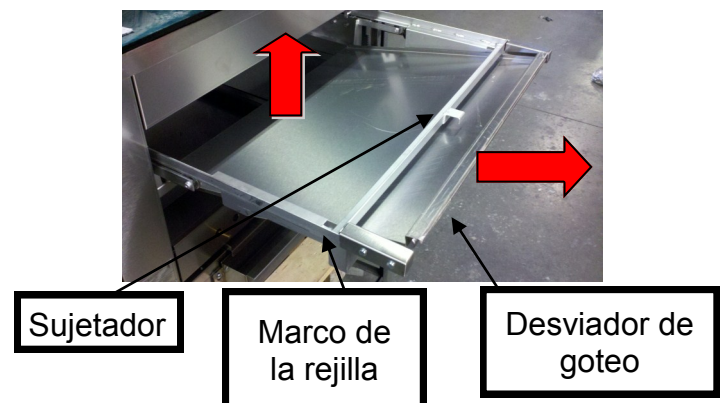
El derrame de grasa sobre el desviador de goteo corre por el borde trasero hacia la bandeja para escurrir y luego fluye al concentrador de grasa horizontal.

1. Tire de la bandeja para escurrir hacia afuera del frente de la parrilla.
2. Levante el concentrador de grasa horizontal y sáquelo de la parrilla.

NOTA: Cuando deseche el contenido del concentrador de grasa horizontal, asegúrese de seguir con las disposiciones apropiadas para el desecho de grasa.



Concentrador de grasa horizontal

Bandeja para escurrir

Figura 4. Bandeja para escurrir y concentrador de grasa

PILOTO

Válvula de ajuste

Las válvulas de ajuste del piloto se encuentran en el colector debajo de la cubierta del panel de control.

PRECAUCIÓN

Apague el suministro de gas con la válvula de corte manual que se encuentra al lado de la parrilla, antes de intentar aflojar cualquier conexión de gas.

1. Quite la cubierta del panel de control según se describe en la sección "Cubiertas y paneles", para acceder a la válvula piloto.
2. Desconecte la línea de gas desde la parte trasera de la válvula.
3. Desatornille la válvula piloto del colector. Instale la nueva válvula piloto con el

NOTA: Asegúrese de que el compuesto para juntas de tubos o sellador para roscas que esté utilizando sea resistente a la acción corrosiva de los gases licuados de petróleo.

4. Conecte la línea de gas a la parte trasera de la válvula.
5. Posicione la válvula principal de corte de gas de la parrilla en la posición de encendido.

ADVERTENCIA

TODAS LAS JUNTAS DE GAS MANIPULADAS DURANTE EL SERVICIO DEBEN VERIFICARSE PARA CORROBORAR QUE NO EXISTAN FUGAS. VERIFIQUE CON JABÓN Y SOLUCIÓN ACUOSA (BURBUJAS). NO UTILICE UNA LLAMA ABIERTA.

6. Encienda el piloto y ajuste la válvula de piloto.
7. Reinstale la cubierta del panel de control y la válvula de cierre de control.



Colector

Línea de gas

Válvula piloto

Figura 5. Válvulas piloto

Conjunto piloto y orificio

El conjunto piloto se encuentra adyacente a cada quemador. Para acceder a la conexión para el conjunto piloto se debe remover la cubierta Venturi.

PRECAUCIÓN

1. Quite la cubierta Venturi según se describe en la sección "Cubiertas y paneles".
2. Desconecte la línea de gas de la parte trasera del conjunto piloto. Desatornille los dos tornillos que adhieren el conjunto piloto y la ménsula de éste.

NOTA: Revise el estado del orificio piloto y reemplácelo si se encuentra dañado.

PROCEDIMIENTOS DE REEMPLAZO Y EXTRACCIÓN DE PIEZAS

4. Instale el nuevo conjunto piloto, orificio y ménsula
5. Conecte la línea de gas a la parte trasera del conjunto piloto.

NOTA: Asegúrese de que el compuesto para juntas de tubos o sellador para roscas que esté utilizando sea resistente a la acción corrosiva de los gases licuados de petróleo.

6. Posicione la válvula principal de corte de gas de la parrilla en posición de encendido.

ADVERTENCIA

TODAS LAS JUNTAS DE GAS MANIPULADAS DURANTE EL SERVICIO DEBEN VERIFICARSE PARA CORROBORAR QUE NO EXISTAN FUGAS SERVICIO. VERIFIQUE CON JABÓN Y SOLUCIÓN ACUOSA (BURBUJAS). NO UTILICE UNA LLAMA ABIERTA.

7. Encienda el piloto y ajuste la válvula de piloto.
8. Reinstale la cubierta Venturi, el protector de calor, el aislante y la capa exterior.

QUEMADORES PRINCIPALES

Para acceder a la conexión de los quemadores, se debe remover la cubierta Venturi. Se accede a los quemadores al remover la rejilla y carro. Se accede a las válvulas de los quemadores al remover la cubierta del panel de control.

PRECAUCIÓN

Apague el suministro de gas con la válvula principal de corte que se encuentra al lado de la parrilla antes de intentar aflojar alguna conexión de gas.

Conjunto de quemadores, orificio y Venturi

1. Quite la cubierta Venturi según se describe en la sección "Cubiertas y paneles".
2. Quite los radiantes de cerámica de cada lado del quemador principal para reemplazarlos.
3. Afloje el conjunto de tornillos que adhieren el quemador principal al conjunto Venturi.
4. Deslice el quemador principal fuera de la parrilla.
5. Si se debe reemplazar el Venturi u orificio, desconecte la entrada de gas al Venturi. Quite la junta. Reemplace la junta cada vez que el Venturi o el quemador se quite.
6. Afloje la contratuerca para que el Venturi pueda sacarse de la ménsula.



Figura 8. Conjunto de quemador piloto

7. Quite la tuerca hexagonal del orificio del Venturi.
8. Quite el orificio de la tuerca hexagonal de montaje.



Figura 6. Conexión del conjunto piloto

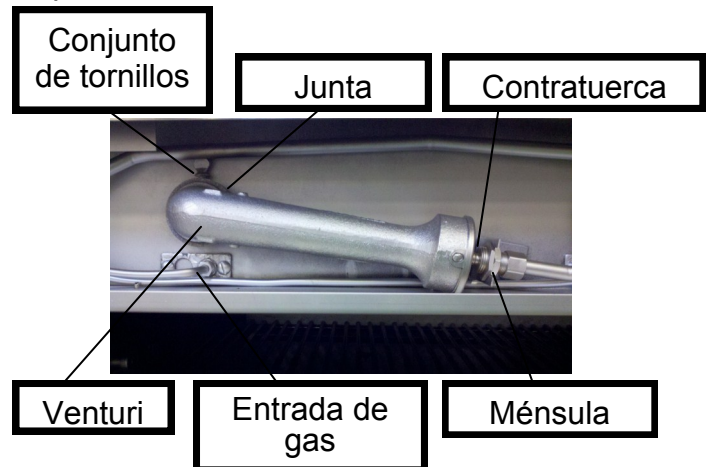

Figura 7. Conjunto piloto

PROCEDIMIENTOS DE REEMPLAZO Y EXTRACCIÓN DE PIEZAS

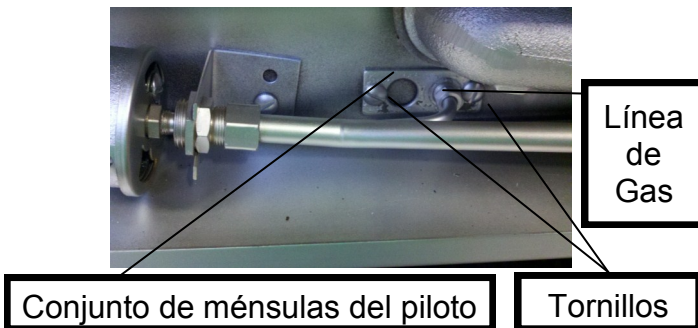
9. Ármelo nuevamente haciendo los procedimientos a la inversa.

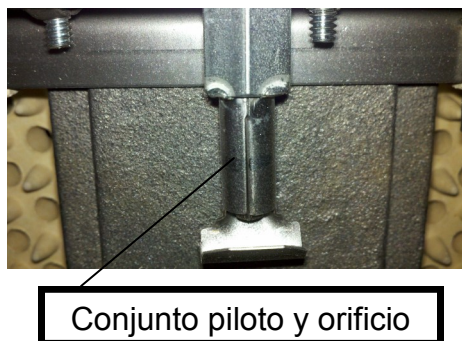

ADVERTENCIA

TODAS LAS JUNTAS DE GAS MANIPULADAS DURANTE EL SERVICIO DEBEN VERIFICARSE PARA CORROBORAR QUE NO EXISTAN FUGAS. VERIFIQUE CON JABÓN Y SOLUCIÓN ACUOSA (BURBUJAS). NO UTILICE UNA LLAMA ABIERTA.

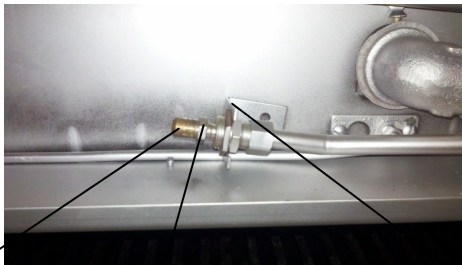

Orificio

Orificio hexagonal de montaje

Ménsula

Figura 9. Conjunto de orificios

Válvula del quemador

Las válvulas del quemador se encuentran en el colector debajo de la cubierta del panel de control.



PRECAUCIÓN

Apague el suministro de gas con la válvula interruptora manual que se encuentra al lado de la parrilla antes de intentar aflojar alguna conexión de gas.

1. Quite la cubierta del panel de control según se describe en la sección "Cubiertas y paneles", para acceder a la válvula del quemador.
2. Desconecte la línea de gas desde la parte trasera de la válvula del quemador.
3. Desatornille la válvula del quemador del colector.
4. Instale la nueva válvula del quemador.

NOTA: Asegúrese de que el compuesto para juntas de tubos o sellador para roscas que esté utilizando sea resistente a la acción corrosiva de los gases licuados de petróleo

4. Conecte la línea de gas a la parte trasera de la válvula.
5. Posicione la válvula principal de corte de gas de la parrilla en posición de encendido.



ADVERTENCIA

TODAS LAS JUNTAS DE GAS MANIPULADAS DURANTE EL SERVICIO DEBEN VERIFICARSE PARA CORROBORAR QUE NO EXISTAN FUGAS. VERIFIQUE CON JABÓN Y SOLUCIÓN ACUOSA (BURBUJAS). NO UTILICE UNA LLAMA ABIERTA.

6. Encienda el piloto.
7. Reinstale la cubierta del panel de control y la válvula de cierre de control.
8. Ponga la válvula del quemador en posición de encendido completo y compruebe que el quemador esté apropiadamente encendido.

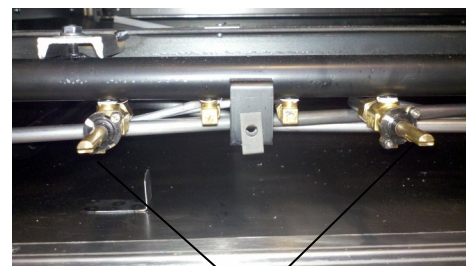

Válvulas del quemador

Figura 10. Válvulas del quemador

PROCEDIMIENTOS DE REEMPLAZO Y EXTRACCIÓN DE PIEZAS

MANIVELA DE POSICIÓN DEL CARRO

La manivela de posición del carro está formada por las piezas que se muestran en la siguiente ilustración y lista de piezas.



Figura 11. Manivela de posición del carro

Clavija enroscada

1. Apague los quemadores.
2. Permita que la parrilla se enfríe a temperatura ambiente.
3. Quite la perilla de cierre negra; para ello, desatornillela (en sentido antihorario) desde la clavija enroscada.
4. Quite el mango cromado del tubo/ conjunto de clavija enroscada.
5. Desatornille la clavija del tubo.
6. Reinstale la clavija enroscada a partir de los pasos arriba mencionados, en orden inverso. Atornille la clavija enroscada a 1 in en el terminal enroscado del tubo.

Artículo	N.º pieza	Descripción	Cantidad
A	02033-8	Cierre, Perilla negra	1
B	32756-5	Resorte de compresión	1
C	03503-3	Engranaje y conjunto de tubos	1
D	03506-8	Clavija, enroscado	1
E	03504-1	Mango, cromado	1
F	14442-8	Ménsula, manija	1

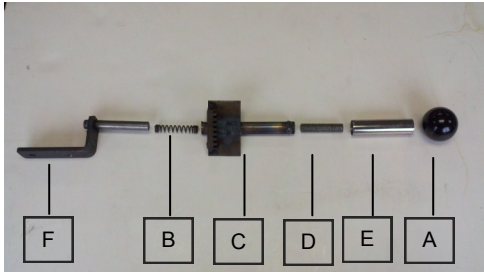
Engranaje y conjunto de tubos

1. Apague los quemadores.
2. Permita que la parrilla se enfríe a temperatura ambiente.
3. Quite la perilla de cierre negra; para ello, desatornillela (en sentido antihorario) desde la clavija enroscada.
4. Quite el mango cromado.
5. Quite el engranaje con ménsula del marco del gabinete.
6. Deslice el engranaje y el conjunto de tubos fuera del brazo de posición de carro.
7. Reemplace el engranaje y el conjunto de tubos según los pasos indicados, de forma inversa.

Perilla de cierre negra

1. Quite la perilla de cierre negra; para ello, desatornillela (en sentido antihorario) desde la clavija enroscada.
2. Reemplace la perilla de cierre negra; para ello, desatornillela (en sentido horario) hacia la clavija enroscada. .

Mango cromado

1. Apague los quemadores.
2. Permita que la parrilla se enfríe a temperatura ambiente.
3. Quite la perilla de cierre negra; para ello, desatornillela (en sentido antihorario) desde la clavija enroscada.
4. Quite el mango del tubo / conjunto de clavija enroscada.
5. Reemplace el mango cromado; para ello, ubique el mango en la clavija enroscada.

Resorte de compresión

1. Apague los quemadores.
2. Permita que la parrilla se enfríe a temperatura ambiente.
3. Quite la perilla de cierre negra; para ello, desatornillela (en sentido antihorario) desde la clavija enroscada.
4. Quite el mango cromado.
5. Quite la varilla enroscada.
6. Quite el resorte del tubo y conjunto de engranaje utilizando pinzas de punta de aguja.
7. Reemplace el resorte de compresión a partir de los pasos arriba mencionados, a la inversa.

PROCEDIMIENTOS DE REEMPLAZO Y EXTRACCIÓN DE PIEZAS

Engranaje con ménsula

1. Apague los quemadores.
2. Permita que la parrilla se enfríe a temperatura ambiente.
3. Levante la parrilla hacia arriba
4. Quite todos los componentes de la manija de posición de carro.
5. Quite los dos tornillos y tuercas que sostienen el engranaje con ménsula al marco riel vertical.
6. Reemplace el engranaje con ménsula; para ello, siga los pasos arriba mencionados, a la inversa.



Figura 12. Conjunto de engranaje con ménsula

SERVICIO Y PROCEDIMIENTOS DE AJUSTE

Cuando necesite servicio, contacte a la compañía local, proveedor o fábrica para que desarrolle el mantenimiento mecánico y la reparación. Estas instrucciones deben ser llevadas a cabo por personal de servicio competente.

PRECAUCIÓN

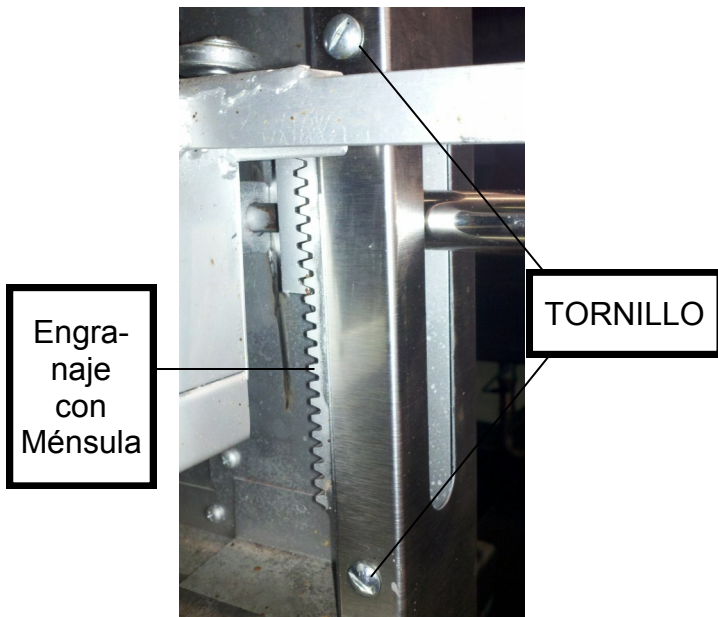
Apague el suministro de gas con la válvula interruptora manual que se encuentra al lado de la parrilla antes de intentar aflojar alguna conexión de gas.

REGULADOR DE PRESIÓN DE GAS PROCEDIMIENTO DE AJUSTE

ADVERTENCIA

NO PERMITA QUE EL PERSONAL NO CAPACITADO REALICE EL MANTENIMIENTO O SERVICIO DEL REGULADOR DE PRESIÓN DE GAS.



Figura 13. Regulador de la presión de gas

1. Antes de ajustar el regulador, verifique la entrada de presión de la línea de gas. La presión de entrada antes del regulador debe ser 6.0 in W.C. para gas natural, o 14.0 in W.C. para gas propano.
2. Si la presión de entrada no es correcta, verifique y ajuste la fuente de gas según sea necesario.
3. Asegúrese de que el regulador se encuentre instalado en posición horizontal con la flecha que indique la dirección del flujo de gas.
4. Conecte un manómetro a la llave de paso de presión que se encuentra en el colector entre el regulador y las válvulas del quemador.
5. Controle la lectura del manómetro. La lectura debe ser de 6.0 in W.C. para gas natural, o 10.0 in W.C. para gas propano.
6. Si la línea de presión de entrada no es la correcta, ajuste el regulador. Quite la tapa de la superficie del regulador.

7. Inserte un destornillador tipo pala en el orificio superior del regulador.
8. Gire el tornillo de ajuste en sentido horario para aumentar la presión, o en sentido antihorario para disminuir la presión.
9. Mientras observa el manómetro, gire el tornillo de ajuste para establecer una adecuada presión del regulador de salida.

QUEMADOR PILOTO PROCEDIMIENTO DE AJUSTE

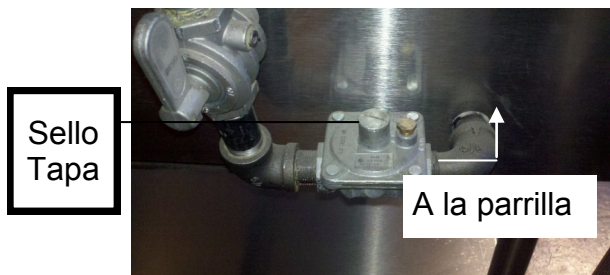
1. Encienda el quemador piloto según se describe en el “Manual de instalación y funcionamiento”.



Figura 14. Quemador piloto y ajuste de válvula

2. Si la llama del quemador piloto se quema de color amarillo, limpie el orificio y el quemador piloto para asegurar una llama azul continua. El orificio puede limpiarse con solvente, como por ejemplo, tricloroetileno o se puede soplar con aire.
3. Si la llama del quemador piloto sigue quemando de color amarillo, reemplace el orificio del quemador piloto.
4. Si la llama piloto no se extiende más allá de 1/2 in de los bordes externos del protector del piloto, o si se extiende más de 1/2 in fuera de los bordes del protector del piloto, es necesario realizar un ajuste.
5. Quite la cubierta del panel de control según se describe en la sección “Cubiertas y paneles”.
6. Posicione el tornillo de la válvula de ajuste piloto hasta que se observe 1/2 in de llamas.

SERVICIO Y PROCEDIMIENTOS DE AJUSTE

MANIVELA DE POSICIÓN DEL CARRO PROCEDIMIENTO DE AJUSTE

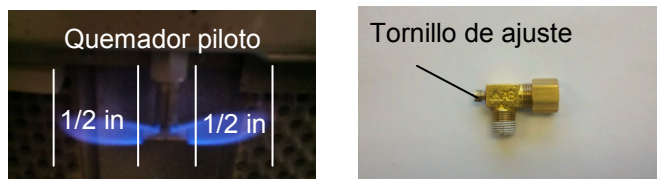
La manija en posición de carro puede cambiar a una cantidad de posiciones verticales.

1. Agarre la perilla de cierre negra y presiónela hacia el frente del panel de control.
2. Levante o baje el conjunto del carro a la altura deseada.
3. Libere la presión en la perilla de cierre negra para fijar el conjunto del carro a la altura deseada.



Figura 15. Manivela de posición del carro

AJUSTE DE LA TENSIÓN DE LA MANIJA

Si el carro resulta difícil de mover o no se queda en el lugar, la tensión de la manija necesita un ajuste

1. Quite la perilla de cierre negra y el mango cromado.
2. Mueva la varilla enroscada hacia la izquierda para aumentar la tensión; gire a la derecha para disminuir la tensión

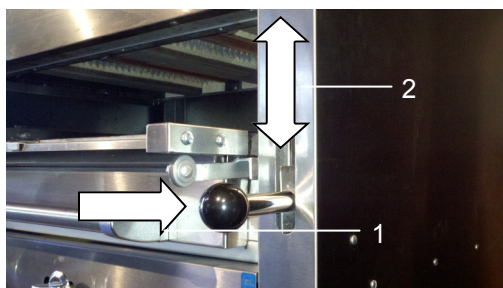
RESORTE DE TENSIÓN DEL CARRO PROCEDIMIENTO DE AJUSTE

Los ajustes del carro deben hacerse con la corredera de parrilla en el lugar y dando lugar al peso del producto.



Figura 16. Resorte de tensión del carro

1. Localice la tuerca de ajuste del resorte de tensión del carro. La tuerca de ajuste es accesible desde el frente de la siguiente forma:

Modelos número 36W36 y 43W36:

A través del compartimiento inferior.

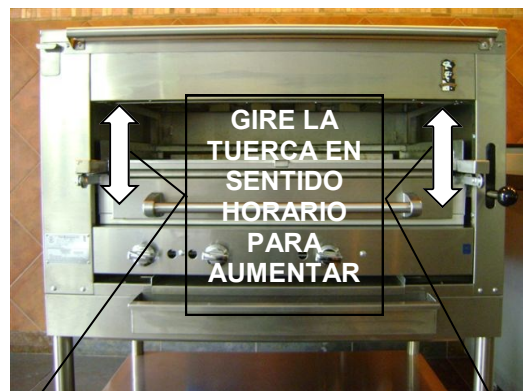
Modelos número 136W36 y V136W3

Detrás del panel de válvula

Modelos número C36, C45, 236W36 y 243W36

Detrás de los paneles frontales derechos e izquierdos.

2. Gire la tuerca en sentido horario para aumentar la tensión o en sentido antihorario para disminuir la tensión.
3. Si un lado de la parrilla está más bajo que el otro, gire la tuerca de ajuste hacia el lado más bajo en sentido horario para nivelar la parrilla.

TABLA DE RESOLUCIÓN DE PROBLEMAS

SÍNTOMA	CAUSA	SOLUCIÓN
Las llamas del quemador piloto queman amarillo	Gas faltar de oxígeno Conducto de aire del piloto obstruido Piloto no ajustado correctamente	Realice el <i>procedimiento de ajuste del quemador del piloto</i> Realice el <i>procedimiento de extracción y reemplazo del orificio del quemador del piloto</i> Realice el <i>procedimiento de ajuste de la válvula de ajuste del piloto</i> .
Las llamas del quemador piloto son menores o mayores que ½ in	Piloto no ajustado correctamente. Quemador piloto obstruido	Realice el <i>procedimiento de ajuste del quemador piloto</i> Reemplace el <i>quemador piloto</i>
Una o más llamas del quemador piloto no pueden ajustarse.	Quemador piloto defectuoso u orificio defectuoso Válvula piloto defectuosa	Realice el <i>procedimiento de extracción y reemplazo del quemador piloto.</i> <i>Procedimiento o extracción del orificio Y procedimiento de reemplazo Aplicable.</i> <i>Realice el procedimiento de extracción y reemplazo de la válvula del quemador piloto.</i>
Las llamas del quemador son amarillas	Presión de gas incorrecta o aire secundario	Controle la presión de gas. Ajuste o limpie el mezclador de aire.
Una o más llamas del quemador no pueden ajustarse.	Conducto de Venturi sucio Presión de gas incorrecta Cerámicas rajadas, rotas o perdidas. Válvula del quemador defectuosa	Realice el <i>procedimiento de extracción y reemplazo del orificio del quemador del piloto</i> Controle y ajuste la presión de gas. <i>Reemplace las cerámicas dañadas o faltantes. Consulte el "Manual de instalación y funcionamiento".</i> <i>Realice el procedimiento de extracción y reemplazo del quemador principal</i>

TABLA DE RESOLUCIÓN DE PROBLEMAS

SÍNTOMA	CAUSA	SOLUCIÓN
El calor de uno o más quemadores no es uniforme sobre la superficie de las baldosas de cerámica.	Puerto del quemador obstruido	Limpie los puertos del quemador o lleve a cabo <i>la extracción del quemador principal y los procedimientos de reemplazo.</i> Reemplace las cerámicas rotas o faltantes. Limpie el mezclador de aire y el Venturi. Controle y ajuste la presión de gas.
	Cerámicas rotas o faltantes	
	Conducto de Venturi obstruido	
	Presión de gas incorrecta	
El conjunto de carro no se queda en una posición de altura establecida.	Tensión del resorte de la manija incorrecta	Realice el <i>procedimiento de ajuste de tensión de la manija.</i>
	Engranaje con ménsula desgastado o roto	Realice el <i>procedimiento de extracción y reemplazo del engranaje con ménsula.</i>
El conjunto de carro se mueve hacia arriba o abajo demasiado rápido o duro. .	Ajuste de tensión del resorte del carro Inadecuada	Realice el <i>procedimiento de ajuste de la tensión del resorte del carro.</i>

VISTA DESARROLLADA C36 y C45

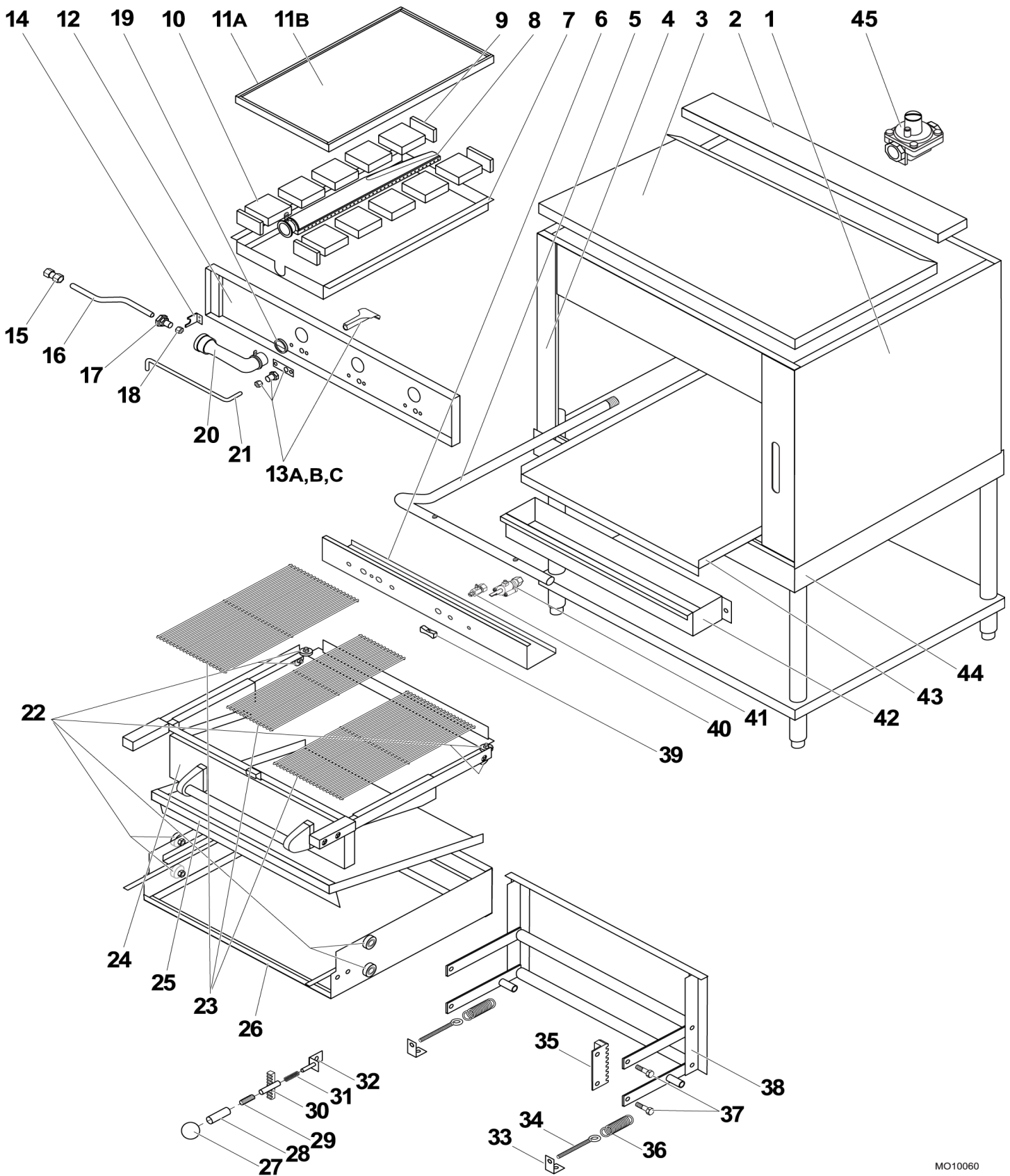

MO10060

ARTÍCULO	N.º DE PIEZA	N.º DE PIEZA	DESCRIPCIÓN
	C36 & 236W36	C45 & 243W36	
1	12925-9	12925-9	PANEL, LATERAL DERECHO
2A	25442-8	25442-8	CHIMENEA, LATERAL DERECHO
2B	25440-1	25440-1	CHIMENEA, LATERAL IZQUIERDO
2C	12610-1	15391-5	DESVIADOR DE CHIMENEA
3	15355-9	15385-0	TAPA SUPERIOR
4	12923-2	12923-2	PANEL, LATERAL DERECHO
5	1100-2	1100-2	COLECTOR
6	15367-2	15392-3	PANEL DE CONTROL DE LA VÁLVULA
7	15211-0	15211-0	MARCO, ENSAMBLAJE DEL QUEMADOR
8	3511-4	3511-4	QUEMADOR CON CONJUNTO DE TORNILLOS
9	11614-9	11614-9	AISLADOR, CERÁMICA
10	11611-4	11611-4	CERÁMICA GRANDE
10A	28387-8	28387-8	CONJUNTO DE CERÁMICA (10 ea. 11611-4) (4 ea. 11614-9)
11A	15352-4	15383-4	PROTECTOR DE CALOR
11B	1430-3	1430-3	AISLANTE
12	15182-3	15295-1	ENSAMBLAJE FRONTAL DE LA CÁMARA DE COMBUSTIÓN
13A	11769-2	11769-2	ORIFICIO DE COMPRESIÓN HEXAGONAL DEL QUEMADOR PILOTO
13B	2193-8	2193-8	ORIFICIO DEL QUEMADOR PILOTO: NATURAL
13C	2194-6	2194-6	ORIFICIO DEL QUEMADOR PILOTO: PROPANO
14	3397-9	3397-9	MÉNSULA, ORIFICIO
15	1280-7	1280-7	UNIÓN, TUBERÍA
16	1252-1	1252-1	TUBERÍA, ACERO
17	6378-9	6378-9	QUEMADOR, ORIFICIO DE COMPRESIÓN HEXAGONAL DE MONTAJE
18A	4342-0	4342-0	QUEMADOR, ORIFICIO: LP N.º 49
18B	17130-1	17130-1	QUEMADOR, ORIFICIO: NAT N.º 32
19	20923-6	20923-6	JUNTA, VENTURI
20	15216-1	15216-1	VENTURI, ENSAMBLAJE DEL MEZCLADOR DE AIRE
21	1224-6	1224-6	TUBERÍA, ALUMINIO
22	3396-0	3396-0	RODAMIENTO, CON ENSAMBLE

ARTÍCULO	N.º DE PIEZA	N.º DE PIEZA	DESCRIPCIÓN
	C36 & 236W36	C45 & 243W36	
23A	1601-2	1601-2	REJILLA DE HIERRO, IZQUIERDA
23B	1600-4	1600-4	REJILLA DE HIERRO, DERECHA
23C	N/A	1602-0	REJILLA DE HIERRO, CENTRAL
24	38331-7	38040-7	ENSAMBLAJE DE LA REJILLA DE HIERRO
25	2549-1	3548-3	DESVIADOR DE GOTEO
26	4655-8	4657-4	ENSAMBLAJE DEL CARRO
27	2033-8	2033-8	CIERRE, PERILLA NEGRA
28	3504-1	3504-1	MANIVELA, MANGO
29	3506-8	3506-8	VARILLA ROSCADA
30	3503-3	3503-3	ENSAMBLAJE DE DE LOS TUBOS Y ENGRANAJES
31	32756-5	32756-5	RESORTE, MANIVELA
32	14442-8	14442-8	MÉNSULA DE ENSAMBLAJE DE LA MANIVELA
33	15244-7	15244-7	MÉNSULA DE ENSAMBLAJE DEL RESORTE DEL CARRO
34	1938-0	1938-0	PERNO DE OJO
35	3507-6	3507-6	ENGRANAJE, CON MÉNSULA DE ÁNGULO
36	34258-0	2034-6	RESORTE DEL CARRO
37	28365-7	28365-7	PERNO DEL CARRO
38	13096-6	13101-6	ENSAMBLAJE DE LA UNIDAD DEL ESTABILIZADOR
39	2002-8	2002-8	MANIVELA DE LA VÁLVULA CON CONJUNTO DE TORNILLOS
40	1000-6	1000-6	VÁLVULA, PILOTO
41	1007-3	1007-3	VÁLVULA, QUEMADOR
42A	6604-4	6604-4	CONCENTRADOR PINTADO DE GRASA HORIZONTAL
42B	6603-6	6603-6	CONCENTRADOR DE GRASA HORIZONTAL: ACERO INOXIDABLE
43	15246-3	15366-4	BANDEJA PARA ESCURRIR
44	13064-8	13056-6	SOPORTE, MODULAR: PINTADO
45A	14605-6	14605-6	REGULADOR DE PRESIÓN DE GAS: NATURAL
45B	1040-5	1040-5	REGULADOR DE PRESIÓN DE GAS: PROPANO

NOTAS

VISTA DESARROLLADA 36W36 y 43W36

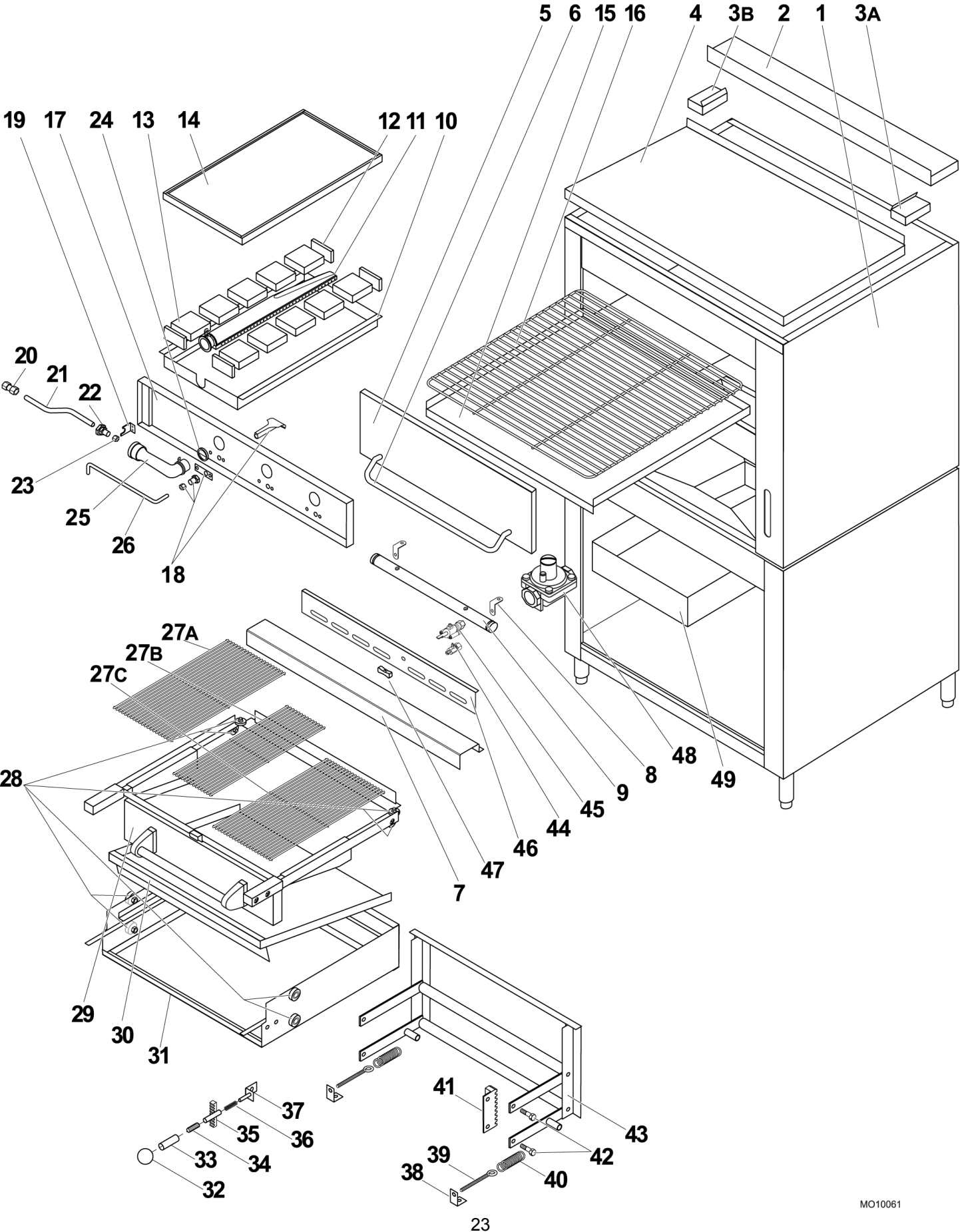

ARTÍCULO	N.º DE PIEZA	N.º DE PIEZA	DESCRIPCIÓN
	36W36	43W36	
1	15168-8	15287-0	PANEL, TRASERO Y LATERAL
2	15233-1	32069-2	TAPA FALSA, FRONTAL
3A	15238-2	32075-7	CHIMENEA, LATERAL IZQUIERDO
3B	15239-0	32076-5	CHIMENEA, LATERAL DERECHO
4	15232-3	15232-3	TAPA FALSA, FRONTAL
5	15609-4	31642-3	ENSAMBLAJE DE LA PUERTA
6	3173-9	3173-9	MANIVELA
7	15187-4	15305-2	ENSAMBLAJE DE LA BARANDA
8	6137-9	6137-9	MÉNSULA DE LA VÁLVULA
9	1073-1	15303-6	COLECTOR
10	3544-0	3544-0	ENSAMBLAJE DEL MARCO DEL QUEMADOR
11	3511-4	3511-4	QUEMADOR CON HERRAMIENTAS
12	11614-9	11614-9	AISLADOR DE CERÁMICA
13	11611-4	11611-4	CERÁMICA, GRANDE
13A	28387-8	28387-8	CONJUNTO DE CERÁMICA (4 c/u 11614-9) (10 c/u 11611-4)
14	15359-1	15359-1	PROTECTOR DE CALOR
15	15223-4	31645-8	MEMBRANA DEL HORNO
16	1604-7	1579-2	SOPORTE DE ALAMBRE
17	15182-3	15295-1	ENSAMBLAJE FRONTAL DE LA CAJA DE COMBUSTIÓN
18A	11769-2	11769-2	ENSAMBLAJE DEL QUEMADOR PILOTO: NATURAL
18B	15432-6	15432-6	ENSAMBLAJE DEL QUEMADOR PILOTO: PROPANO
18C	2193-8	2193-8	ORIFICIO DEL PILOTO: NATURAL
18D	2194-6	2194-6	ORIFICIO DEL PILOTO: PROPANO
19	3397-9	3397-9	ENSAMBLAJE DE LA MÉNSULA DEL ORIFICIO
20	1280-7	1280-7	UNIÓN, TUBERÍA
21	1252-1	1252-1	TUBERÍA, ACERO
22	6378-9	6378-9	ENSAMBLAJE DEL ORIFICIO DE COMPRESIÓN HEXAGONAL
23A	6377-0	6377-0	ORIFICIO DEL QUEMADOR: NATURAL
23B	2278-0	2278-0	ORIFICIO DEL QUEMADOR: PROPANO
24	20923-6	20923-6	JUNTA, VENTURI

ARTÍCULO	N.º DE PIEZA	N.º DE PIEZA	DESCRIPCIÓN
	36W36	43W36	
25	15216-1	15216-1	VENTURI
26	1231-9	1231-9	TUBERÍA, ALUMINIO
27A	1601-2	1601-2	REJILLA DE HIERRO: IZQUIERDA
27B	N/A	1602-0	REJILLA DE HIERRO: CENTRAL
27C	1601-2	1601-2	REJILLA DE HIERRO: DERECHA
28	3396-0	3396-0	ENSAMBLAJE DE RODAMIENTOS
29	32376-4	38040-7	ENSAMBLAJE DEL MARCO DE LA REJILLA CON RODAMIENTOS
30	3547-5	3548-3	DESVIADOR DE GOTEO
31	4660-4	4661-2	ENSAMBLAJE DEL CARRO
32	2033-8	2033-8	CIERRE, PERILLA NEGRA
33	3504-1	3504-1	MANIVELA
34	3506-8	3506-8	VARILLA ROSCADA
35	3503-3	3503-3	ENSAMBLAJE DE LOS TUBOS Y ENGRANAJES
36	23753-1	23753-1	RESORTE, MANIVELA
37	14442-8	14442-8	MÉNSULA DE ENSAMBLAJE DE LA MANIVELA
38	15244-7	15244-7	MÉNSULA, RESORTE DEL CARRO
39	1938-0	1938-0	PERNO DE OJO
40	34258-0	2034-6	RESORTE DEL CARRO
41	3507-6	3507-6	ENGRANAJE CON MÉNSULA DE ÁNGULO
42	28365-7	28365-7	PERNO DEL CARRO
43	13108-3	13109-1	ENSAMBLAJE DE LA UNIDAD ESTABILIZADORA
44	1000-6	1000-6	VÁLVULA PILOTO
45	1007-3	1007-3	VÁLVULA
46	15267-6	15333-8	PANEL, CONTROL DE VÁLVULA
47	38485-2	38485-2	MANIVELA, VÁLVULA CON CONJUNTO DE TORNILLOS
48A	14605-6	14605-6	REGULADOR, PRESIÓN DE GAS: NATURAL
48B	1040-5	1040-5	REGULADOR, PRESIÓN DE GAS: PROPANO
49	4291-9	4291-9	CAJA PARA LA GRASA, 14 in X 26 1/2 in X 4

ADVERTENCIA

Si no se instala, opera y mantiene de acuerdo con las instrucciones del fabricante, este producto puede exponerlo a sustancias combustibles o procesos de combustión que pueden provocar la muerte o enfermedades graves y que, según el Estado de California, pueden causar cáncer, defectos de nacimiento u otros daños en la reproducción

El Estado de California decreta la Ley de Imposición de Materiales Tóxicos y Agua Potable Segura de 1986, (Propuesta 65), la cual "prohíbe que cualquier persona, en el transcurso de su actividad comercial y a sabiendas, exponga intencionalmente a las personas a un químico que de acuerdo con el Estado de California puede provocar cáncer o toxicidad para la reproducción sin primero proporcionar una advertencia clara y aceptable a estas personas". El Panel consultor científico del gobernador agregó el monóxido de carbono a la lista de químicos peligrosos que pueden provocar daños en la reproducción.

Para establecer el cumplimiento completo de la Proposición 65, adjuntamos una etiqueta de advertencia amarilla a cada unidad alimentada a gas fabricada por Montague Company.

El monóxido de carbono no estará presente en las concentraciones que pudieran representar un "riesgo importante" para el consumidor cuando el equipo se instale, opere y se realice mantenimiento de la siguiente forma:

1. Instalado de acuerdo con todos los códigos locales o, en ausencia de estos, con el Código Nacional de Gas Combustible Z223.1, última cláusula añadida. Installed under a properly designed and operating exhaust hood.
2. Conectado al tipo de gas para el cual la unidad está equipada.
3. El Regulador adecuado de presión del artefacto está instalado en la línea de suministro de gas y ajustado para la presión del colector marcada en la placa de características.
4. Suministro de aire adecuado para la unidad.
5. El equipo se opera con el fin previsto utilizando las herramientas adecuadas para ese tipo de artefacto.
6. Mantenga el quipo limpio y verifíquelo periódicamente.
7. El personal de mantenimiento calificado debe realizar los ajustes del aire del quemador, el mantenimiento mecánico y las reparaciones.

TODO EL PERSONAL EN EL LUGAR DE TRABAJO QUE PUEDA ESTAR EXPUESTO AL MONÓXIDO DE CARBONO DEBE SER ADVERTIDO DE ESTA POSIBLE EXPOSICIÓN. ESTA ADVERTENCIA DEBE TRANSMITIRSE DE MANERA TAL QUE EL EMPLEADO LA COMPRENDA CLARAMENTE Y SE LE DEBE PREGUNTAR AL EMPLEADO SI REALMENTE COMPRENDE EL MÉTODO DE FUNCIONAMIENTO CORRECTO DEL EQUIPO Y QUE EXISTE UN RIESGO POR EXPOSICIÓN SI EL EQUIPO SE OPERA DE FORMA INADECUADA.



**SAVE THESE INSTRUCTIONS
FOR FUTURE USE.**

The MONTAGUE Company

1830 Stearman Ave. • P.O. Box 4954 • Hayward, CA 94540-4954

Tel: 510/785-8822 • Fax: 510/786-9931

1-888-875-2722

WWW.MONTAGUECOMPANY.COM

P/N: 40587-6