



## **MOBILE ICE CREAM FREEZERS and DIPPING CABINETS**

**MODELS: MXDC4\_MXDC8\_MXDC12\_MXF31F\_MXF52F\_MXF71F**

### **INSTALLATION, MAINTENANCE & OPERATING MANUAL**

Thank you for choosing our equipment for your operational requirements. **Follow these instructions carefully. If properly used and maintained, you can expect to enjoy years of reliable, efficient and top quality use.**

**Note: Product line is subject to ongoing, continuous upgrades and improvements. The specifications defining each model are subject to change without notice.**

**Keep this manual for training and as a reference guide when service or maintenance is required.**

**Keep a copy of your Bill of Sale.**

**This will establish your appliance's warranty period and the date this coverage started.**

**For AUTHORIZED PARTS or TECHNICAL SERVICE, please contact:  
1-877-368-2797 or Service@MaxxHelp.com**

## **CONGÉLATEURS MOBILES POUR CRÈME GLACÉE et ARMOIRES À IMMERSION**

**MODÈLES : MXDC4\_MXDC8\_MXDC12\_MXF31F\_MXF52F\_MXF71F**

### **GUIDE D'INSTALLATION, D'ENTRETIEN ET D'UTILISATION**

Merci de choisir notre équipement pour vos besoins opérationnels. Suivez ces instructions avec soin. Si vous utilisez et entretenez ces produits correctement, vous pourrez profiter pendant des années d'une utilisation fiable, efficace et de qualité supérieure.

**Remarque :** La gamme de produits fait l'objet de mises à jour et d'améliorations continues. Les caractéristiques spécifiques à chaque modèle peuvent faire l'objet de modifications sans préavis.

Conservez ce guide pour la formation et à titre de référence lorsque vous avez besoin d'un service ou d'un entretien.

Conservez une copie de votre acte de vente.

Ce document vous permettra de déterminer la période de garantie de votre appareil et la date à laquelle la couverture commence.

**Pour les PIÈCES AUTORISÉES ou une ASSISTANCE TECHNIQUE, veuillez composer le :  
1 877 368-2797 ou visitez le site Service@MaxxHelp.com**

## **CONGELADORES DE HELADO MÓVILES y GABINETES DE INMERSIÓN**

**MODELOS: MXDC4\_MXDC8\_MXDC12\_MXF31F\_MXF52F\_MXF71F**

### **MANUAL DE OPERACIÓN, INSTALACIÓN Y MANTENIMIENTO**

Gracias por elegir nuestro equipo para satisfacer sus necesidades operativas. Siga cuidadosamente estas instrucciones. Si el equipo se usa y recibe mantenimiento como es debido, pueden esperarse años de disfrute de su fiabilidad, eficiencia y calidad superior.

**Nota:** La línea de productos está sujeta a mejoras y actualizaciones continuas y en curso. Las especificaciones que definen cada modelo están sujetas a cambios sin previo aviso.

Conserve este manual para capacitación y como guía de referencia cuando se requiera el servicio o mantenimiento.

Conserve también una copia del contrato de venta.

Este documento establece el plazo de garantía del electrodoméstico y la fecha de inicio de la cobertura.

**Para PIEZAS AUTORIZADAS o SERVICIO TÉCNICO, comuníquese con: 1-877-368-2797 o Service@MaxxHelp.com**

# TABLE OF CONTENTS

TECHNICAL SERVICE CONTACT INFORMATION	COVER
SAFETY PRECAUTIONS	2
PROPER DISPOSAL of the FREEZER	
REPLACEMENT PARTS	
HOW TO CONNECT ELECTRICITY	3
TRANSPORTATION and INSTALLATION	
DIAGRAM of FREEZER	4
TEMPERATURE DISPLAY	
THE FUNCTION of the CONTROL PANEL	5
DEFROST FUNCTION (If Ice Builds Up on Interior Walls)	
NORMAL OCCURENCES	
FOOD STORAGE	
TECHNICAL DATA	
TROUBLESHOOTING	6
GENERAL MAINTENANCE and CLEANING	
CLEANING the CONDENSER	
DIPPING CABINET CANOPY PARTS DIAGRAM	7
CANOPY INSTALLATION	8
ICE CREAM HANDLING INSTRUCTIONS for DIPPING CABINET	9
WARRANTY INFORMATION	10
FRENCH	11
SPANISH	21

- Component parts shall be replaced with like components. Always use the manufacturer authorized / provided parts for the best results.
- Servicing shall be done by authorized service personnel, to minimize the risk of further damage due to incorrect parts or improper service.
- If the supply cord is damaged, it must be replaced by a special cord or assembly available from the manufacturer or its approved / authorized service agent.

## REPLACEMENT PARTS

Make sure the refrigerant is removed for proper disposal by a qualified service technician. If you intentionally release any refrigerants you can be subject to fines and imprisonment under provisions of the environmental regulations.

### REFRIGERANT DISPOSAL

When recycling appliance please make sure that the refrigerants are handled according to local and national codes, requirements and regulations.

### APPLIANCE DISPOSAL

- Take off the doors.
- Leave the shelves in place so that children may not easily climb inside.

### BEFORE YOU THROW AWAY YOUR OLD REFRIGERATOR OR FREEZER:

If you are getting rid of your old freezer / refrigerator, please follow these instructions, at minimum:

## PROPER DISPOSAL OF THE FREEZER

- The manufacturer has a policy of continuous improvement on our products and reserve the right to change materials and specifications without notice. To confirm the specific parameters, please refer to the name plate ratings.
- The freezer requires periodic maintenance and cleaning. Failure to provide this care voids the appliances warranty.
- Do not expect optimal performance if the ambient temperature exceeds 84°F (29°C) &/or the relative humidity is higher than 60%.



## WARNING

**NOTE: We strongly recommend that any servicing be performed by a qualified technician.**

- Equipment must be properly installed and located in accordance with the Installation Instructions.
- Do not allow children to climb, stand, crawl inside or hang on to the equipment.
- Do not touch the cold surfaces in the freezer compartment when hands are damp or wet. Skin may stick to these extremely cold surfaces.
- Do not store or use gasoline or other flammable vapors and liquids in the vicinity of this or any other appliance.
- Do not store explosive substances such as aerosol cans with a flammable propellant in this appliance.
- Keep fingers out of the "pinch point" areas; clearances between the doors and between the doors and cabinet are necessarily small; be careful closing doors when children are in the area.
- Unplug the equipment before cleaning and making repairs.

When using electrical appliances, basic safety precautions should be followed, including the following:

## SAFETY PRECAUTIONS

1. The freezer must be properly grounded to avoid a shock hazard.
2. In case of any damage to the electric wires and/or plug, please contact an authorized electrician to repair the connection.
3. If the voltage is unstable, please provide a suitable automatic voltage regulator and/or surge protection.
4. Allow the freezer to reach its operating temperature before it is loaded with product.
5. You should adjust the temperature control according to the required temperature and quantity/tiers of the stored

## CAUTIONS:

1. When you transport the freezer, the angle between the compartment body and the ground should be no more than 45°, and you should never place the freezer up-side down.
2. Do not use any of the external part as loading points, for example, the condenser on the back, the door or the hinge.
3. When the freezer is installed or used, all the package (including board and foam plastic) should be properly disposed of. Please recycle, when possible.
4. Keep the freezer stable and level to avoid vibration and noise.
5. The freezer should be installed in a place with good ventilation, a space of at least 4" (10cm) should be allowed between the surrounding walls and the cabinet wall for proper air circulation.
6. It should be placed far from any heat source and not under direct sunshine to avoid less efficient performance due to the high ambient temperature.
7. Install the freezer in a dry place to prevent the compartment body from rusting, which may (1) affect the electric insulation (2) create a food safety contamination risk and (3) reduce the appliance's expected useful life.

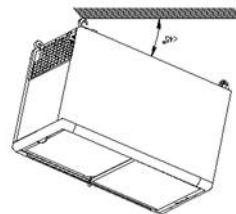

## TRANSPORTATION and INSTALLATION

Compressor warranties are void if compressor burns out due to low voltage.  
Power supply cord ground should not be removed!  
Do not use electrical appliances inside the compartments of this equipment.



## WARNING

- The power cord from this appliance is equipped with a grounding plug which minimizes the possibility of electric shock hazard.
  - Have the wall outlet and circuit checked by a qualified electrician to make sure the outlet is properly grounded.
  - It is your personal responsibility and obligation to have your outlet replaced with the properly grounded wall outlet.
  - The refrigerator should always be plugged into its own individual dedicated electrical circuit, which has a voltage rating that matches the rating plate. This provides the best performance and also prevents overloading building wiring circuits which could cause a fire hazard from overheated wires or tripping a circuit breaker / blowing a protective fuse.
  - Never unplug the equipment by pulling on the power cord. Always grip plug firmly and pull straight out from the outlet.
  - Repair or replace immediately all power cords that have become frayed or otherwise damaged.
  - Do not use a cord that shows cracks or abrasion damage along its length or at either end.
  - When removing the equipment away from the wall, be careful not to roll over or damage the power cord. If power cord is damaged it should be replaced with original equipment manufacturer parts. To avoid hazard this should be done by a qualified service technician.
  - Do not plug the power cord into an extension cord. This can create a fire hazard or short circuit.
- DO NOT, UNDER ANY CIRCUMSTANCES, CUT OR REMOVE THE GROUND PRONG FROM THE POWER CORD. FOR PERSONAL SAFETY, THIS APPLIANCE MUST BE PROPERLY GROUNDED.**

## HOW TO CONNECT ELECTRICITY



## WARNING

food (ice cream tubs, etc.) and the environmental temperature/required conditions for the stored product to maintain its quality.

6. Before putting product into the freezer please adjust the temperature control to its lowest set point and let it run until the temperature of inner cabinet decreases to 0°F (-18°C.) Once the unit reaches 0°F (-18°C), set the unit to your devised set point and load product. NOTE: For high elevation installations, it may be necessary to “warm-up” the cabinet to higher set points.
7. Unplug the appliance by pulling the cord cap (plug) NOT the electrical cord.
8. Never put hot food in the freezer. Only place product in the freezer after it has reached its ideal storage temperature. Some foods will need to be placed in a refrigerator or another freezer to cool down past room temperature prior to placing in the freezer.
9. Do not overfill the unit. Keep the top item at least 4" (10cm) below the brim on the cover. There should be reasonable space between the food items for better temperature regulation.
10. If a power outage occurs, you should wait at least 5 minutes before the freezer is turned on again to avoid damage to the compressor.
11. Never store any flammable, explosive and corrosive liquid or gas in the freezer. Keep it away from this appliance.
12. Beer, beverage, fresh flowers, medicine and injections cannot be put into the freezer for storage or cooling. Handling them in the freezer voids the warranty
13. If the stored items are not placed in properly sealed, protective packaging, then ice crystals may form or the product quality can be affected.

**NOTE!** Before loading product we recommend you run the unit empty for two to three days. This allows you to be sure electrical wiring and installation are correct and no shipping damage has occurred.

**LOSS of FOOD PRODUCT IS NOT COVERED BY THE WARRANTY!**

## **DIAGRAM of FREEZER:**

1. Upper Sliding Lid
2. Lock and key
3. Lower Sliding Lid
4. Cabinet Body
5. Compressor Cover (Louvered for Air Flow)
6. Power indicator
7. Thermostat
8. Power Cord and Plug
9. Thermometer
10. Caster

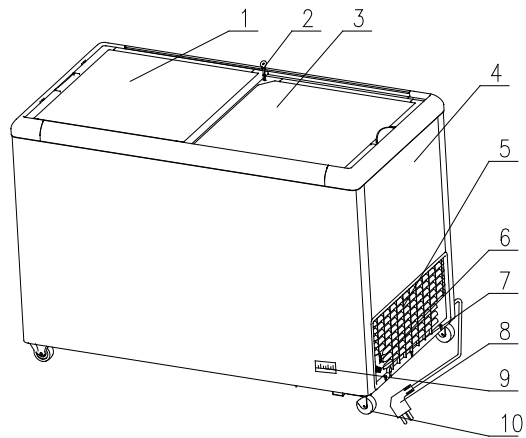

## **TEMPERATURE DISPLAY:**

The thermometer shows the warmest frozen food temperature. It is adjusted and designed so that only temperature below 32°F (0°C) is accurately displayed.

## **THE FUNCTION of the CONTROL PANEL:**

The figure on the temperature control 1~7 reflect the relative temperature setting from high to low.

The specific temperature is not shown or indicated by this knob.

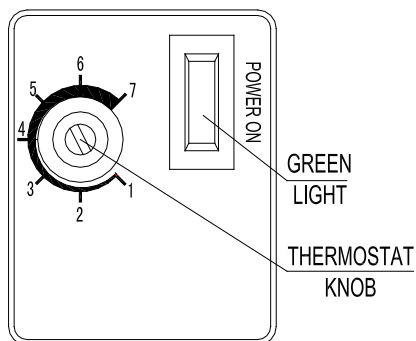

Turn the knob clockwise: the cabinet temperature will go DOWN.

Turn the knob counter-clockwise, the cabinet temperature will go UP.

The green light is a power indicator.

When the green light is ON, the power is connected.

After the temperature setting is adjusted and the appliance is turned on, it will take time, possibly several hours for the unit to reach the new temperature setting.

## **DEFROST / IF ICE BUILDS UP ON INTERIOR WALLS:**

1. Defrost the unit when the frost thickness on the wall of the cabinet reaches 1/4" (6mm) to optimize the freezing capacity.
2. Turn the temperature control to the lowest point for 5-6 hours before defrosting.
3. Cut off the power and take out the food.
4. Use of warm water or a plastic scraper may accelerate the defrosting time of the cabinet wall.
5. After defrosting, clean the wall with dry cloth. Turn the power on. Allow time for the cabinet to reach its set-point temperature. And then load the cabinet with food.

## **NORMAL OCCURENCES:**

1. There may be a sound of flowing water when the refrigerant is running.
2. When the ambient humidity is too high, there will be condensation on the surface of the freezer and the lid.
3. When the machine is running, the condenser and compressor will be hot.

**NOTE:** Do not expect optimal performance if the ambient temperature exceeds 84°F (29°C) or the local environment exceeds 60% relative humidity.

## **FOOD STORAGE:**

The appliance is suitable for storing packaged ice cream and similar ready-frozen dessert items.

Product must not be filled higher than the stacking mark on the inside of the freezer. (4" from the sliding lid)

LOAD LINE



## **TECHNICAL DATA:**

MODEL	ELECTRICAL POWER	CAPACITY CuFt (L)	AMPS	NET WEIGHT Lbs (kg)	OVERALL DIMENSION Inches (mm)
MXDC-4	115/120V/60Hz/1-ph	6.0 (170)	2.5	165 (74)	31.5 x 27.2 x 50.4 (800 x 691 x 1280)
MXDC-8	115/120V/60Hz/1-ph	11.5 (326)	4	235 (107)	51.7 x 27.2 x 50.4 (1313 x 691 x 1280)
MXDC-12	115/120V/60Hz/1-ph	16.5 (467)	6.5	287 (130)	70 x 27.2 x 50.4 (1778 x 691 x 1280)
MXF31F	115/120V/60Hz/1-ph	6.0 (170)	2.5	117 (53)	31.5 x 27.2 x 33 (800 x 691 x 838)
MXF52F	115/120V/60Hz/1-ph	11.5 (326)	4	162 (73)	51.7 x 27.2 x 33 (1313 x 691 x 838)
MXF71F	115/120V/60Hz/1-ph	16.5 (467)	6.5	197 (89)	70.0 x 27.2 x 33 (1778 x 691 x 838)

## **TROUBLESHOOTING:**

<b>ISSUE</b>	<b>REASON</b>	<b>SOLUTION</b>
Unfreezing	Temperature control is on the highest point	Adjust the temperature
	Plug and outlet not connected well	Securely connect the plug to the outlet
	Blown fuse or tripped breaker	Change the fuse / Reset the breaker
Compressor Continues to Run	Temperature control is on the lowest point	Adjust temperature control
	Too much product stored in the cabinet	Reduce the quantity
	Thick frost	Defrost
	Lid is open for extended periods of time. Lid is open too frequently.	Reduce the length of time or the frequency of the lid being open.
	Too close to the wall	Reposition unit 4" from the wall
	Close to a hot source or in the sun	Change the unit's location or remove the heat source
Big noise	Ground is not flat so unit doesn't sit level and is making a vibrating noise	Change the unit's location to a flat surface
	Refrigerant lines are connected or too close together	Separate the refrigerant lines

**NOTE:** If the unit continues to have issues and you cannot solve the troubles according to the above-mentioned troubleshooting information or guidelines, please contact an authorized service agent. Do not handle it yourself unless you are a trained and licensed refrigeration technician.

## **GENERAL MAINTENANCE and CLEANING:**

1. To save energy, keep the door closed as much as possible. Do not open the door frequently or leave it open for extended periods of time. This will conserve energy and preserve the quality of the food in the cabinet.
2. Never place heavy or hot stuff on the top of the freezer to avoid damage to the appliance.
3. Turn OFF the power before cleaning.
4. To clean the freezer, please use soft cloth with mild detergent and hot water.
5. Use warm water to clean the magnetic gasket in order to maintain its elasticity. Apply a food approved plastic conditioner to prolong its service life. If the gasket is damaged, replace it immediately.
6. The freezer should not be left unused for a long time. To stop using the freezer and to store it, safely disconnect the main power first, then clean the inside and leave the door open for 2~3 days with an open box of baking soda in the cabinet. Make sure the inside of the cabinet is dry before storing.
7. To return the freezer to use, clean the inside cabinet with a sanitizing solution. Wipe thoroughly with a damp cloth. Allow the unit to air dry, leaving the door open for 2~3 days.

## **CLEANING THE CONDENSER (Related Warranty Information)**

- Condensers will accumulate dirt and require cleaning every 30 days.
- Dirty condensers result in compressor failure, product loss, and lost sales, which are not covered by warranty.
- If you keep the Condenser clean you will minimize your service expense and lower your electrical costs.
- The Condenser requires scheduled cleaning every thirty days or as needed.
- Air is pulled through the Condenser continuously, along with dust, lint, grease, etc.
- A dirty Condenser can result in voiding the unit's warranty coverage, as well as, compressor failure, product loss and loss of product sales.
- Proper cleaning involves removing dust from the Condenser. By using a soft brush, or vacuuming the Condenser with a shop vac, or using CO<sub>2</sub>, nitrogen, or pressurized air.
- If you cannot remove the dirt adequately, please call our technical service number and we will refer you to local companies.
- On most of the units the condenser is accessible in the rear of the unit. You may need to remove the cabinet grill to expose the refrigeration system and piping network.
- The Condenser looks like a group of vertical fins. You need to be able to see through the condenser for the unit to function at maximum capacity. Do not place filter material in front of condensing coil. This material blocks air-flow to the coil similar to having a dirty coil.

## THE CLEANING OF THE CONDENSER IS NOT COVERED BY THE WARRANTY!

### HOW TO CLEAN THE CONDENSER:

1. Disconnect the electrical power to the unit.
2. Remove the louvered grill.
3. Vacuum or brush the dirt, lint, or debris from the finned condenser coil.
4. If you have a significant dirt build up you can blow out the condenser with compressed air.  
**NOTE: TO AVOID EYE INJURY, EYE PROTECTION IS RECOMMENDED.**
5. When finished be sure to replace the louvered grill. The grill protects the condenser.
6. Reconnect the electrical power to the unit.

If you have any questions, please call our Technical Service Department, 1-877-368-2797.

**If displayed product is accessible to customers, health codes generally require covering the interface / access area with a sneeze guard. This transparent canopy complies with the regulations describing this type of covering for frozen dessert items, in most conditions.**

### DIPPING CABINET CANOPY PARTS DIAGRAM:

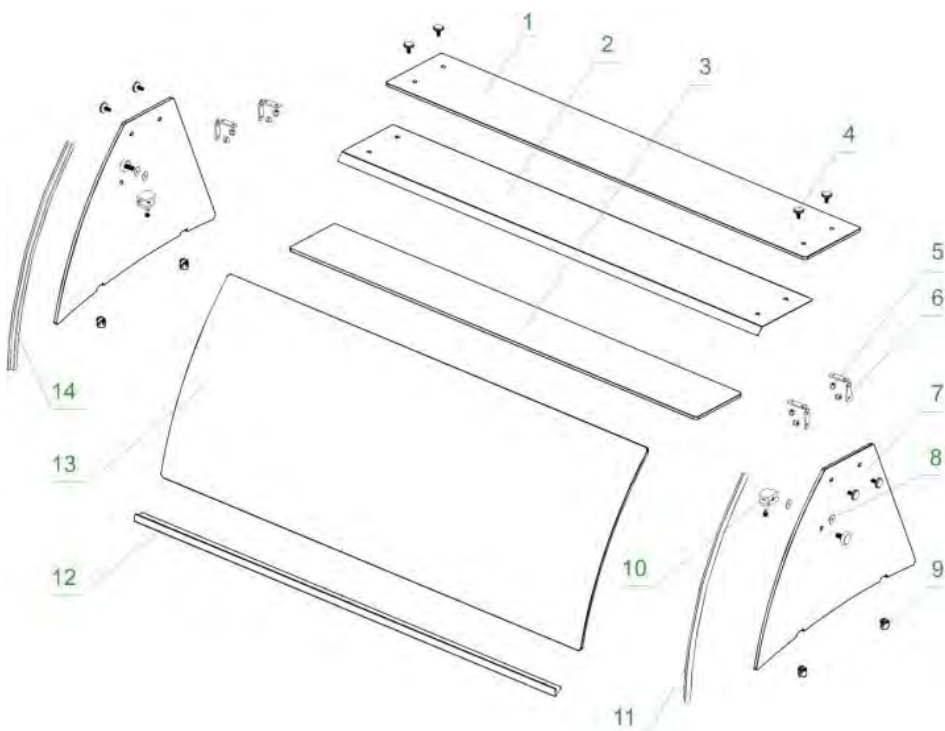

#### Spare Parts

Number	Name	Quantity
1	Top glass cover	1
2	Top limit holder	1
3	Middle board	1
4	M6*16 Plating flat head bolts	10
5	M6 Stainless cover nut	8
6	Rectangular support	4
7	Side glass cover	2
8	Gasket	4
9	Retaining Clip for side glass cover	4
10	Glass clamp element	2
11	Right rubber	1
12	Front limit holder	1
13	Front glass cover	1
14	Left rubber	1
	Stainless self-tapping nails	7

## CANOPY INSTALLATION:

---

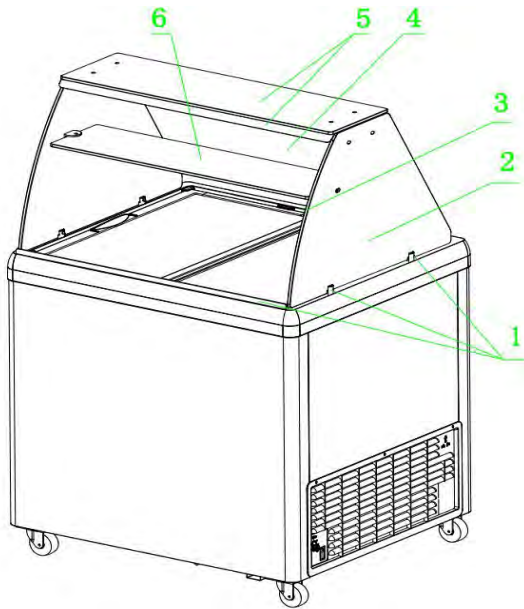

### Installation Steps:

1. Use self-tapping nails to fix front limit holder on front of the top frame. Fix retaining clip on both sides of the top frame, and the fastening bolt hole on clip faces inside.

2. Insert the bottom of side glass cover to the retaining clip, to the end. Make adjustment to ensure the side glass cover having a 10mm clearance to the front limit holder, then screwing down the fastening bolt.

3. Place the rubber on the front of side glass cover.

4. Put on the front glass cover, fix the bottom in the front limit holder. The camber surface fits both side glass covers and both sides align to side glass covers.

5. Put on top limit holder and top glass cover. Make the holder catch the front cover, then putting top cover on the holder. Use rectangular support and flat head bolts to fix the holder and cover.

6. Option (if the product has middle board): Use flat head bolt (with gasket) to fix glass clamp element on side glass covers. Push the board gently in the glass clamp and screw down bolts to clamp the Board.

# **ICE CREAM HANDLING INSTRUCTIONS for DIPPING CABINET**

## **Novelty Products:**

- These items come pre-packaged. Simply place them in the storage baskets and segregate them by product type.
- Do not overfill the baskets or this product can soften or even melt.
- If you want to offer more variety, dividers and divided baskets can be used. It is recommended that novelties be held between 5° and 10°F (-15° and -12°C). The product will remain firm but should be ideal for human consumption.

## **Scoopable Frozen Dessert Offerings like Sherbet, Frozen Yogurt and Ice Cream:**



- Product should be scooped with commercial duty scoops, spades or dishers such as the Zeroll<sup>(R)</sup> product line. These professional dishers and scoops make defined product balls without removing over-run or otherwise harming texture.
- If the items are made at the serving location, they should be produced in flanged plastic or stainless steel containers. The containers can then be dropped easily into a solid template designed for accessible dishing and serving.
- If the items are produced remotely, the shipping container is usually made of thin cardboard or plastic can be inserted into the cabinet with an accessible template opening for each offering. The solid skirt around the containers helps keep the cabinet clean and attractive.

Health codes, inspectors & regulations require using a dipper well to store the scoops throughout the day.

A semi-continuous flow of potable tap water is needed to keep the scoops clean removing butter-fat & trace product smear that may stick to the scoop, restrict bacteria growth & stop flavor migration into another selection.

A flow rate  $\leq \frac{1}{3}$  gpm is suggested with a water flow restrictor & a shut off valve to stop the flow in off-peak periods.

# LIMITED WARRANTY

For Warranty details, please refer to:  
**www.MaxximumFoodService.com or 1-877-368-2797 or Service@MaxxHelp.com**

**A warranty card should have been included with your appliance.**

However, if the warranty card is missing with your product, please send the following information to:

**Warranty & Reference Data Sheet: (make a return copy standard post card size)**

**Maxximum Food Service  
WARRANTY CARD  
C/O Technical Services  
3355 Enterprise Avenue,  
Suite 160 Fort Lauderdale,  
FL 33331**

Brand & Model Number \_\_\_\_\_

Serial Number \_\_\_\_\_

Date of Installation \_\_\_\_\_

Name of Installer \_\_\_\_\_

or  "Plug and Play" Hook-up

Clearance in front of, to the side, and behind the louvered cooling panels for utility compartment?  
\_\_\_\_\_

Temperature of the freezer compartment \_\_\_\_\_

Type of Container in Freezer: \_\_\_\_\_ Novelties \_\_\_\_\_ 3 gallon tubs \_\_\_\_\_ 6 gallon tubs  
\_\_\_\_\_ 3 gallon rectangular cartons \_\_\_\_\_ 6 gallon rectangular cartons  
\_\_\_\_\_ Other

Type of Product in Freezer: \_\_\_\_\_ Ice Cream \_\_\_\_\_ Gelato \_\_\_\_\_ Frozen Custard  
\_\_\_\_\_ Frozen Yogurt \_\_\_\_\_ Sorbet \_\_\_\_\_ Italian Ice  
\_\_\_\_\_ Popsicles \_\_\_\_\_ Sherbert \_\_\_\_\_ Other

Are products stacked to store backups in freezer? \_\_\_\_\_ yes \_\_\_\_\_ no

Are Tub Holders Used? \_\_\_\_\_ yes \_\_\_\_\_ no

Are Tub Holder Skirts Used? \_\_\_\_\_ yes \_\_\_\_\_ no

Is there a Sneeze Guard? \_\_\_\_\_ yes \_\_\_\_\_ no

Are Baskets Used? \_\_\_\_\_ yes \_\_\_\_\_ no

Product Vertical Clearance to the freezer compartment lid? \_\_\_\_\_

Is there a dipper well for this unit? \_\_\_\_\_ yes \_\_\_\_\_ no If yes, water flow \_\_\_\_\_ gpm.

Room Ambient Temperature \_\_\_\_\_

\_\_\_\_\_ (PLEASE INITIAL) The installation Manual has been read and understood.

Date \_\_\_\_\_

# TABLE DES MATIÈRES

COORDONNÉES DU SERVICE TECHNIQUE _____	COUVERTURE
CONSIGNES DE SÉCURITÉ _____ MISE AU REBUT CORRECTE des PIÈCES DE RECHANGE du CONGÉLATEUR	12
COMMENT RACCORDER L'ÉLECTRICITÉ _____ TRANSPORT et INSTALLATION	13
SCHÉMA du CONGÉLATEUR _____ AFFICHAGE DE LA TEMPÉRATURE	14
UTILISATION du PANNEAU DE COMMANDE _____ FONCTION DE DÉGIVRAGE (si la glace s'accumule sur les parois intérieures) CAS NORMAUX CONSERVATION DES ALIMENTS DONNÉES TECHNIQUES	15
DÉPANNAGE _____ ENTRETIEN et NETTOYAGE GÉNÉRAUX NETTOYAGE du CONDENSEUR	16
SCHÉMA DES PIÈCES DE LA VITRINE DE L'ARMOIRE À IMMERSION _____	17
INSTALLATION DE LA VITRINE _____	18
INSTRUCTIONS DE MANIPULATION DE LA CRÈME GLACÉE pour L'ARMOIRE À IMMERSION _____	19
RENSEIGNEMENTS DE GARANTIE _____	20

- Les pièces de composants doivent être remplacées par des pièces de composant semblables. Utilisez toujours les pièces autorisées/fournies par le fabricant pour obtenir les meilleurs résultats.
- Les réparations doivent être effectuées par un personnel autorisé pour réduire le risque de dommage supplémentaire causé par de mauvaises pièces ou une réparation incorrecte.
- Si le cordon d'alimentation est endommagé, il doit être remplacé par un cordon ou un assemblage spécial disponible auprès du fabricant ou de son agent de service autorisé.

## PIECES DE RECHANGE

MISE AU REBUT DU RÉFRIGÉRANT  
Assurez-vous que le réfrigérant soit récupéré par un technicien de service qualifié pour permettre une mise au rebut appropriée. Si vous déversez volontairement des réfrigérants, vous pouvez faire l'objet d'amendes et d'emprisonnement, conformément aux dispositions des réglementations environnementales.

MISE AU REBUT DE L'APPAREIL  
Lorsque vous recyclez l'appareil, veuillez vous assurer que les réfrigérants sont manipulés conformément aux codes, exigences et réglementations locaux et nationaux.

- Retirez les portes.
- Laissez les tablettes en place, pour empêcher les enfants de pouvoir grimper facilement à l'intérieur.

AVANT DE JETER VOTRE ANCIEN RÉFRIGÉRATEUR OU CONGÉLATEUR :

Si vous débarrassez de votre ancien congélateur/réfrigérateur, veuillez suivre ces instructions, au minimum :

## MISE AU REBUT CORRECTE DU CONGÉLATEUR

- Le fabricant a pour principe d'apporter des améliorations continues à ses produits et se réserve le droit de modifier les matériaux et caractéristiques sans préavis. Pour confirmer les paramètres spécifiques, veuillez vous reporter aux caractéristiques nominales de la plaque signalétique.
- Le congélateur requiert un entretien et nettoyage réguliers. Ne pas le faire annuler la garantie de l'appareil.
- Ne vous attendez pas à un rendement optimal si la température ambiante dépasse 29 °C (84 °F) ou si l'humidité relative est supérieure à 60 %.



## AVERTISSEMENT

**REMARQUE : Nous recommandons fortement que vous fassiez appel à un technicien.**

- L'équipement doit être installé et situé correctement, conformément aux instructions d'installation.
- Ne laissez pas les enfants grimper, se tenir debout sur ou grimper à l'intérieur de l'équipement.
- Ne touchez pas les surfaces froides du compartiment du congélateur si vos mains sont humides ou mouillées.
- Il se peut que la peau colle à ces surfaces extrêmement froides.
- N'entreposez ou n'utilisez aucune essence ou autres vapeurs et liquides inflammables à proximité de cet appareil ou de tout autre appareil ménager. N'entreposez pas de substances explosives telles que les générateurs d'aérosol contenant un agent propulseur inflammable dans cet appareil.
- Gardez les doigts en dehors des « points de pincement »; les dégagements entre les portes et entre les portes et l'armoire sont nécessairement petits; faites attention à fermer les portes avec soin lorsque des enfants sont présents aux alentours.
- Débranchez l'équipement avant le nettoyage et les réparations.

## CONSIGNES DE SÉCURITÉ

Lorsque vous utilisez des appareils électroménagers, il faut toujours prendre des précautions de base, y compris les suivantes :



## AVERTISSEMENT

### COMMENT RACCORDER L'ÉLECTRICITÉ

NE COUPEZ OU NE RETIREZ EN AUCUN CAS LA BROCHE MISE À LA TERRE DU CORDON

D'ALIMENTATION ÉLECTRIQUE. POUR ASSURER VOTRE SÉCURITÉ PERSONNELLE, CET APPAREIL

DOIT ÊTRE MIS À LA TERRE CORRECTEMENT.

- Le cordon d'alimentation de cet appareil est doté d'une fiche de mise à la terre pour réduire le risque de choc électrique. Faites appel à un électricien qualifié pour inspecter la prise et le circuit muraux, pour vous assurer que la prise est correctement mise à la terre. Vous êtes personnellement responsable et obligé(e) de faire remplacer votre prise par une prise murale correctement mise à la terre.
- Le réfrigérateur doit toujours être branché dans sa propre prise électrique individuelle dont la tension nominale correspond à celle spécifiée sur la plaque signalétique. Ceci assure le meilleur rendement possible et empêche également de surcharger les circuits de câblage résidentiel, ce qui pourrait poser un risque d'incendie du fait de fils surchauffés ou déclencher le disjoncteur/griller un fusible de protection.
- Ne débranchez jamais l'équipement en tirant sur le cordon d'alimentation. Saisissez toujours la fiche fermement et retirez-la tout droit de la prise.
- Réparez ou remplacez immédiatement tous les cordons d'alimentation qui sont effilochés ou autrement endommagés.
- N'utilisez pas un cordon qui présente des fissures ou abrasions sur sa longueur ou à l'une de ses extrémités.
- Lorsque vous retirez l'équipement du mur, prenez soin de ne pas rouler sur ou endommager le cordon d'alimentation. Si le cordon d'alimentation est endommagé, il doit être remplacé par les pièces originales du fabricant de l'équipement. Pour éviter les risques, ce remplacement doit être effectué par un technicien de service qualifié.
- Ne branchez pas le cordon d'alimentation dans une rallonge. Ceci pourrait poser un risque d'incendie ou un court-circuit.



## AVERTISSEMENT

Les garanties du compresseur sont annulées si le compresseur tombe en panne en raison d'une basse tension. Le cordon d'alimentation électrique mis à la terre ne doit pas être retiré! N'utilisez pas d'appareils électriques à l'intérieur des compartiments de cet équipement.

## TRANSPORT et INSTALLATION

1. Lorsque vous transportez le congélateur, l'angle entre le corps du compartiment et le sol ne doit pas dépasser 45° et vous ne devez jamais mettre le congélateur à l'envers.
2. N'utilisez aucune des pièces externes comme point de chargement, par exemple, le condenseur au dos, la porte ou la charnière.
3. Lorsque le congélateur est installé ou utilisé, tout l'emballage (y compris le carton et la mousse plastique) doit être correctement mis au rebut. Veuillez recycler si possible.
4. Gardez le congélateur stable et de niveau pour éviter les vibrations et le bruit.
5. Le congélateur doit être installé dans un emplacement bien aéré, un espace d'au moins 10 cm (4 po) doit être accordé entre les murs avoisinants et la paroi de l'armoire, pour assurer une bonne circulation de l'air.
6. Il doit être placé loin de toute source de chaleur et à l'abri de la lumière solaire directe, pour éviter un rendement moins efficace causé par la température ambiante élevée.
7. Installez le congélateur dans un endroit sec pour empêcher que le corps du compartiment rouille, ce qui pourrait nuire à l'isolation électrique, (2) créer un danger de contamination de la salubrité des aliments et (3) réduire la durée de vie anticipée de l'appareil.



## ATTENTION :

1. Le congélateur doit être correctement mis à la terre pour éviter tout risque de choc.
2. En cas de dommage aux fils électriques ou à la fiche, veuillez communiquer avec un électricien autorisé pour réparer la connexion.
3. Si la tension n'est pas stable, veuillez obtenir un régulateur de tension ou une protection contre les surcharges automatique approprié(e).
4. Laissez le congélateur atteindre sa température de fonctionnement avant de le charger de produit.

5. Vous devez régler le contrôle de la température conformément à la température requise et à la quantité/aux types d'aliments entreposés (pots de crème glacée, etc.) ainsi qu'à la température ambiante et aux conditions requises pour permettre au produit entreposé de conserver sa qualité.
6. Avant de placer le produit dans le congélateur, veuillez régler le contrôle de la température à sa valeur de consigne la plus basse et laissez fonctionner jusqu'à ce que la température de l'armoire interne baisse à -18 °C (0 °F). Une fois que l'appareil atteint une température de -18 °C (0 °F), réglez-le à la valeur de consigne souhaitée et chargez le produit.  
REMARQUE : Pour les installations à des altitudes élevées, il peut s'avérer nécessaire de « préchauffer » l'armoire à des points de consigne plus élevés.
7. Débranchez l'appareil en tirant sur le capuchon (fiche) du cordon d'alimentation, NON pas sur le cordon d'alimentation électrique.
8. Ne placez jamais d'aliments très chauds dans le congélateur. Ne placez le produit dans le congélateur qu'une fois qu'il atteint sa température de stockage idéale. Certains aliments doivent être placés dans un réfrigérateur ou un autre congélateur afin de refroidir au-delà de la température ambiante, avant d'être placés dans le congélateur.
9. Ne remplissez pas trop l'appareil. Gardez l'article du haut au moins 10 cm (4 po) en-dessous du bord du couvercle. Vous devez accorder un espace raisonnable entre les aliments, pour assurer une meilleure régulation de la température.
10. En cas de panne de courant, attendez au moins 5 minutes avant de remettre le congélateur en marche pour éviter d'endommager le compresseur.
11. N'entreposez jamais de liquide ou gaz inflammable, explosif et corrosif dans le congélateur. Gardez-les éloignés de cet appareil.
12. La bière, les boissons, les fleurs fraîches, les médicaments et les injections ne doivent pas être placés dans le congélateur pour le stockage ou le refroidissement. Les manipuler dans le congélateur annule la garantie.
13. Si les articles entreposés ne sont pas placés dans des emballages de protection bien hermétiques, des cristaux de glace peuvent se former ou la qualité du produit peut être affectée.

**REMARQUE!** Avant de charger le produit, nous recommandons que vous laissiez marcher l'appareil vide pendant deux à trois jours. Ceci vous permettra de vous assurer que le câblage électrique et l'installation sont corrects et qu'aucun dommage ne s'est produit pendant le transport.

## **LA PERTE de PRODUITS ALIMENTAIRES N'EST PAS COUVERTE**

### **SCHÉMA du CONGÉLATEUR :**

1. Couvercle coulissant supérieur
2. Verrouillage à clé
3. Couvercle coulissant inférieur
4. Corps de l'armoire
5. Grille de protection du compresseur (à persiennes pour le débit d'air)
6. Indicateur d'alimentation électrique
7. Thermostat
8. Cordon d'alimentation et fiche
9. Thermomètre
10. Roulette

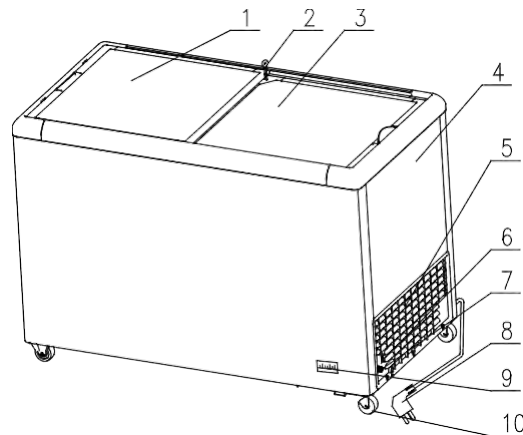

### **AFFICHAGE DE LA TEMPÉRATURE :**

Le thermomètre affiche la température la plus chaude d'aliments congelés. Il est réglé et conçu de façon à afficher exactement et uniquement une température inférieure à 0 °C (32 °F).

## UTILISATION du PANNEAU DE COMMANDE :

Le chiffre apparaissant sur le contrôle de la température, 1 à 7, reflète le réglage de température relative d'élevé à bas. La température spécifique n'est pas affichée ou indiquée par ce bouton.

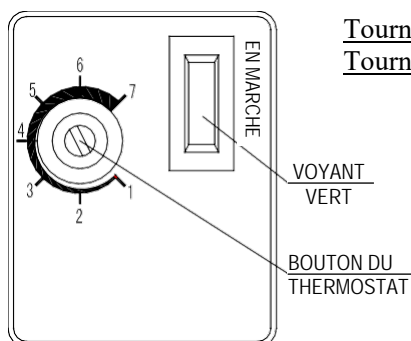

Tournez le bouton dans le sens horaire : la température de l'armoire BAISSERA.

Tournez le bouton dans le sens antihoraire : la température de l'armoire AUGMENTERA.

Le voyant vert est un indicateur d'alimentation électrique.

Lorsque le voyant vert s'ILLUMINE, l'alimentation électrique est connectée.

Une fois que le réglage de température est établi et l'appareil est mis en marche, l'appareil mettra un certain de temps, peut-être plusieurs heures avant d'atteindre la nouvelle température.

## DÉGIVREZ / SI LA GLACE S'ACCUMULE SUR LES PAROIS INTÉRIEURES :

1. Dégivrez l'appareil lorsque le givre atteint 6 mm (1/4 po) d'épaisseur sur la paroi de l'armoire, pour optimiser la capacité de congélation.
2. Réglez le contrôle de la température au point le plus bas pendant 5 à 6 heures avant de dégivrer.
3. Coupez l'alimentation électrique et retirez les aliments.
4. L'utilisation d'eau chaude ou d'un racloir en plastique peut accélérer la durée de dégivrage de la paroi de l'armoire.
5. Après le dégivrage, nettoyez la paroi avec un linge sec. Mettez l'alimentation électrique en marche. Accordez suffisamment de temps pour permettre à l'armoire d'atteindre sa valeur de consigne de température. Ensuite, remplissez l'armoire d'aliments.

## CAS NORMAUX :

1. Il se peut que vous entendiez un bruit d'eau qui coule lorsque le réfrigérant circule.
2. Lorsque l'humidité ambiante est trop élevée, une condensation apparaîtra sur la surface du congélateur et le couvercle.
3. Lorsque l'appareil est en marche, le condenseur et le compresseur seront très chauds.

**REMARQUE :** Ne vous attendez pas à un rendement optimal si la température ambiante dépasse 29 °C (84 °F) ou si l'humidité relative de l'environnement local est supérieure à 60 %.

## CONSERVATION DES ALIMENTS :

L'appareil convient à la conservation de la crème glacée et autres desserts glacés similaires prêts à la consommation. Le produit ne doit pas être rempli plus haut que la marque d'empilage à l'intérieur du congélateur (10 cm du couvercle coulissant).

LIGNE DE CHARGEMENT



## DONNÉES TECHNIQUES :

MODÈLE	ALIMENTATION ÉLECTRIQUE	VOLUME NET EN L (Pi³)	AMPÈRES	POIDS NET Kg (lb)	DIMENSIONS TOTALES mm (pouces)
MXDC-4	115/120 V/60 Hz/1-ph	170 (6,0)	2,5	74 (165)	800 x 691 x 1 280 (31,5 x 27,2 x 50,4)
MXDC-8	115/120 V/60 Hz/1-ph	326 (11,5)	4	107 (235)	1 313 x 691 x 1 280 (51,7 x 27,2 x 50,4)
MXDC-12	115/120 V/60 Hz/1-ph	467 (16,5)	6,5	130 (287)	1 778 x 691 x 1 280 (70 x 27,2 x 50,4)
MXF31F	115/120 V/60 Hz/1-ph	170 (6,0)	2,5	53 (117)	800 x 691 x 1 280 (31,5 x 27,2 x 33)
MXF52F	115/120 V/60 Hz/1-ph	326 (11,5)	4	73 (162)	1 313 x 691 x 838 (51,7 x 27,2 x 33)
MXF71F	115/120 V/60 Hz/1-ph	467 (16,5)	6,5	89 (197)	1 778 x 691 x 838 (70,0 x 27,2 x 33)

## **DÉPANNAGE :**

<b>PROBLÈME</b>	<b>RAISON</b>	<b>SOLUTION</b>
Décongélation	Le contrôle de la température est au point le plus élevé	Réglez la température
	La fiche et la prise ne sont pas bien raccordées	Raccordez la fiche à la prise de manière sûre
	Fusible grillé ou disjoncteur déclenché	Remplacez le fusible/réinitialisez le disjoncteur
Le compresseur continue de fonctionner	Le contrôle de la température est au point le plus bas	Réglez le contrôle de la température
	Excès de produits entreposés dans l'armoire	Réduisez la quantité
	Givre épais	Dégivrez
	Le couvercle est ouvert pendant de longues périodes Le couvercle est ouvert trop fréquemment	Réduisez la durée ou la fréquence d'ouverture du couvercle.
	Trop proche du mur	Repositionnez l'appareil à 10 cm du mur
	Près d'une source de grande chaleur ou au soleil	Déplacez l'appareil ou éliminez la source de chaleur
Bruit fort	Le sol n'est pas plat et l'appareil n'est donc pas de niveau et émet un bruit de vibration	Déplacez l'appareil à une surface plane
	Les conduites de réfrigérant sont raccordées ou trop rapprochées l'une de l'autre	Séparez les conduites de réfrigérant

**REMARQUE :** Si l'appareil continue d'avoir des problèmes et que vous ne pouvez pas les résoudre conformément aux renseignements ou consignes de dépannage ci-dessus, veuillez communiquer avec un agent de service autorisé. Ne le faites pas vous-même, à moins d'être un technicien de réfrigération formé et accrédité.

## **ENTRETIEN et NETTOYAGE GÉNÉRAUX :**

1. Pour économiser l'énergie, gardez la porte fermée le plus possible. N'ouvrez pas la porte fréquemment ou ne la laissez pas ouverte pendant de longues périodes. Ceci conservera l'énergie et maintiendra la qualité des aliments dans l'armoire.
2. Ne placez jamais d'articles lourds ou très chauds sur le congélateur, pour éviter d'endommager l'appareil.
3. COUPEZ l'alimentation électrique avant le nettoyage.
4. Pour nettoyer le congélateur, veuillez utiliser un linge doux avec un détergent doux et de l'eau très chaude.
5. Utilisez de l'eau chaude pour nettoyer le joint d'étanchéité magnétique, afin de maintenir son élasticité. Appliquez un revitalisant pour plastique sans danger pour les aliments, pour prolonger sa durée de service. Si le joint d'étanchéité est endommagé, remplacez-le immédiatement.
6. Le congélateur ne doit pas rester non utilisé pendant une longue période. Pour arrêter d'utiliser le congélateur et l'entreposer, coupez tout d'abord l'alimentation électrique principale de manière sécuritaire, puis nettoyez l'intérieur et laissez la porte ouverte pendant 2 à 3 jours avec une boîte ouverte de bicarbonate de soude dans l'armoire. Assurez-vous que l'intérieur de l'armoire est sec avant de l'entreposer.
7. Pour recommencer à utiliser le congélateur, nettoyez l'armoire intérieure avec une solution désinfectante. Essayez complètement avec un linge humide. Laissez l'appareil sécher à l'air en laissant la porte ouverte pendant 2 à 3 jours.

## **NETTOYAGE DU CONDENSEUR (Renseignements de garantie pertinents)**

- Les condenseurs accumulent la saleté et ont besoin d'être nettoyés tous les 30 jours.
- Les condenseurs sales entraînent la défaillance des compresseurs, la perte de produits et de ventes, non couverts par la garantie.
- Si vous gardez le condenseur propre, vous réduisez les frais de service et vos factures d'électricité.
- Le condenseur nécessite un nettoyage régulier tous les trente jours ou selon les besoins.
- L'air est attiré dans le condenseur de manière continue, ainsi que la poussière, les peluches, la graisse, etc.
- Un condenseur sale peut entraîner l'annulation de la garantie de l'appareil, ainsi qu'une défaillance du compresseur, la perte de produits et la perte de ventes de produits.
- Un nettoyage correct comprend l'élimination de la poussière du condenseur. En vous servant d'une brosse douce ou en passant un aspirateur avale-tout ou en utilisant du CO<sub>2</sub>, de l'azote ou de l'air sous pression.
- Si vous n'arrivez pas à bien éliminer la poussière, veuillez composer le numéro de notre service technique et nous vous dirigerons vers des entreprises locales.
- Sur la plupart des appareils, le condenseur est accessible au dos de l'appareil. Il se peut que vous ayez besoin de retirer la grille de l'armoire pour exposer le système de réfrigération et le réseau de conduites.
- Le condenseur ressemble à un groupe d'ailettes verticales. Vous devez pouvoir voir à travers le condenseur pour que l'appareil fonctionne à sa capacité maximale. Ne placez aucun matériau de filtre devant le serpentin de condensation. Ce matériau bloque le débit d'air vers le serpentin, comme si le serpentin était sale.

## LE NETTOYAGE DU CONDENSEUR N'EST PAS COUVERT PAR LA GARANTIE!

### COMMENT NETTOYER LE CONDENSEUR :

1. Coupez l'alimentation électrique à l'appareil.
2. Retirez la grille à persiennes.
3. Passez l'aspirateur ou brossez la saleté, les peluches ou les débris du serpentin du condenseur à ailettes.
4. Si vous avez une accumulation considérable de saleté, vous pouvez souffler sur le condenseur avec de l'air comprimé.  
**REMARQUE : POUR ÉVITER LES BLESSURES AUX YEUX, NOUS RECOMMANDONS LE PORT DE LUNETTES DE PROTECTION.**
5. Lorsque vous avez terminé, veillez à remettre la grille à persiennes en place. La grille protège le condenseur.
6. Rétablissez l'alimentation électrique à l'appareil.

Pour toute question, veuillez contacter notre service technique au 1 877 368-2797.

**Si le produit présenté est accessible aux clients, les codes de santé exigent normalement que l'espace d'interface/accès soit couvert d'un pare-haleine. Cette vitrine transparente est conforme aux réglementations décrivant ce type de protection pour les desserts glacés, dans la plupart des cas.**

### SCHÉMA DES PIÈCES DE LA VITRINE DE L'ARMOIRE À IMMERSION :

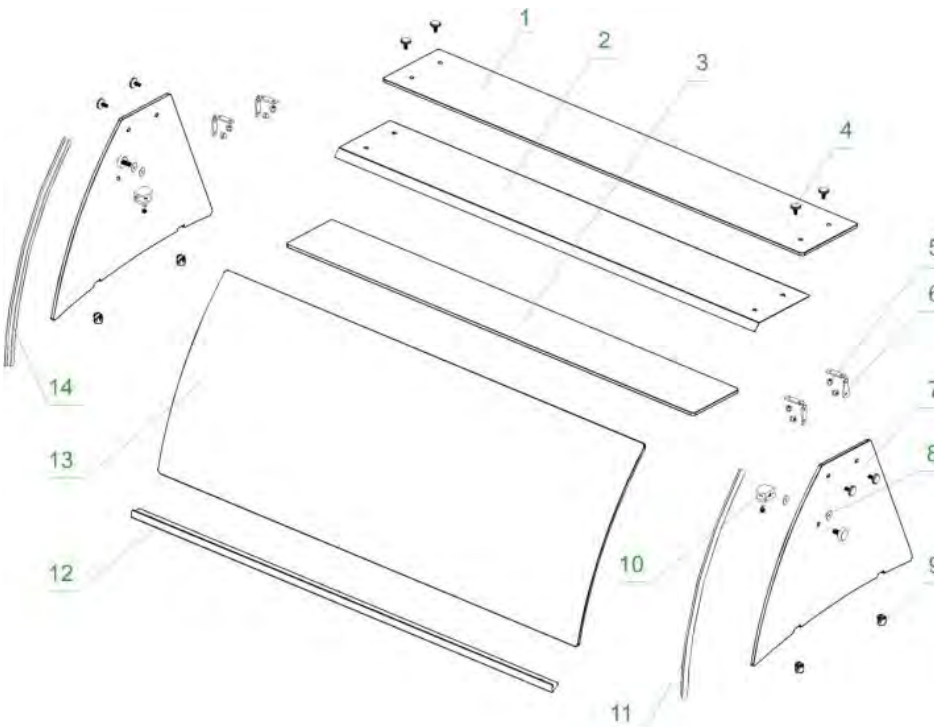

#### Pièces de rechange

Numéro	Nom	Quantité
1	Couvercle supérieur en verre	1
2	Plaque limite supérieure	1
3	Planche de milieu	1
4	Boulons de placage à tête plate M6*16	10
5	Écrou borgne M6 en acier inoxydable	8
6	Support rectangulaire	4
7	Couvercle latéral en verre	2
8	Joint d'étanchéité	4
9	Goupille de retenue pour couvercle latéral en verre	4
10	Pince à verre	2
11	Joint droit	1
12	Plaque limite frontale	1
13	Couvercle frontal en verre	1
14	Joint gauche	1
	Vis autotardeuses en acier inoxydable	7

## INSTALLATION DE LA VITRINE :

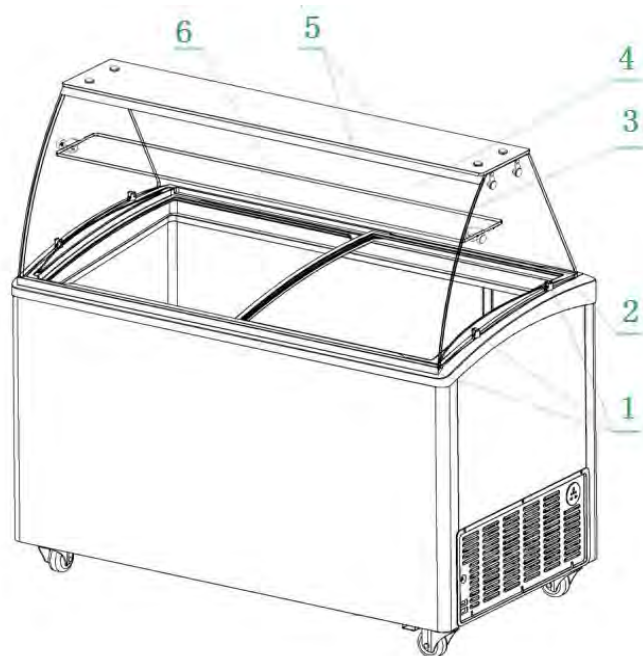
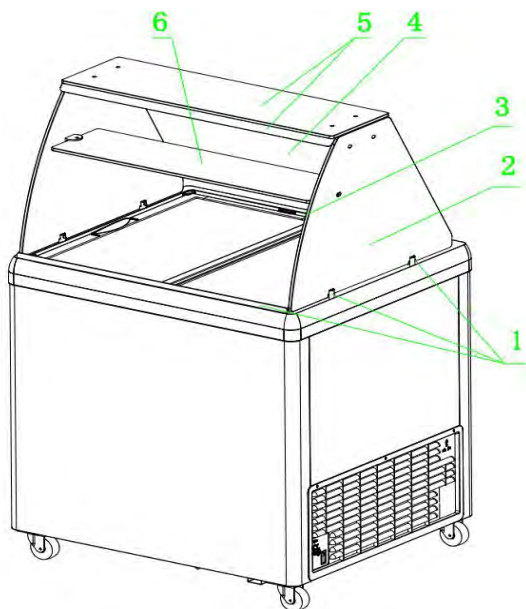

Étapes de l'installation :

1. Utilisez des vis autotarodeuses pour fixer solidement la plaque limite frontale sur le devant de l'armature supérieure. Fixez solidement la goupille de retenue des deux côtés de l'armature supérieure, l'orifice du boulon de fixation sur la goupille faisant face à l'intérieur.
2. Insérez le bas du couvercle latéral en verre sur goupille de retenue, jusqu'au bout. Effectuez des réglages pour vous assurer que le couvercle latéral en verre dispose d'un dégagement de 10 mm par rapport à la plaque limite frontale, puis vissez le boulon de fixation vers le bas.
3. Placez le joint sur le devant du couvercle latéral verre.
4. Mettez le couvercle frontal en verre en place, fixez le bas solidement sur la plaque limite frontale. La surface cambrée convient aux deux couvercles latéraux en verre et les deux côtés s'alignent sur les couvercles latéraux en verre.
5. Installez la plaque limite supérieure et le couvercle supérieur en verre. Veillez à ce que la plaque enclenche le couvercle frontal, puis placez le couvercle supérieur sur la plaque. Utilisez le support rectangulaire et des boulons à tête plate pour fixer solidement la plaque et le couvercle.
6. En option (si le produit est doté d'une planche milieu) : Utilisez un boulon à tête plate (avec le joint d'étanchéité) pour fixer solidement la pince à verre sur les couvercles latéraux en verre. Poussez doucement la planche dans la pince à verre et vissez les boulons pour bien serrer la planche.

# INSTRUCTIONS DE MANIPULATION DE LA CRÈME GLACÉE pour L'ARMOIRE À IMMERSION

---

## Nouveaux produits :

- Ces articles sont pré-emballés. Il vous suffit de les placer dans les paniers de rangement et de les séparer par type de produit.
- Ne remplissez pas trop les paniers, puisque ce produit pourrait se ramollir ou même fondre.
- Si vous souhaitez davantage de variété, vous pouvez utiliser des séparateurs et des paniers divisés. Il est recommandé de garder les nouveautés à des températures comprises entre -15 ° et -12 °C (5 ° et 10 °F). Le produit restera ferme mais devrait être idéal pour une consommation par les personnes.

## Les desserts glacés servis à la cuiller, comme les sorbets, le yogourt glacé et la crème glacée :



- Le produit doit être servi avec des cuillers ou des spatules de qualité commerciale, comme la gamme de produits Zeroll®. Ces cuillers professionnelles produisent des boules définies du produit, sans retirer le foisonnement ou endommager autrement la texture.
- Si les articles sont produits là où ils sont servis, ils doivent être préparés dans des conteneurs à collerette en plastique ou en acier inoxydable. Les conteneurs peuvent ensuite facilement être installés dans un homologue solide conçu pour facilement prélever et servir.
- Si les articles sont produits à distance, le conteneur d'expédition est normalement en carton ou plastique et peut être facilement inséré dans l'armoire avec une ouverture homologue accessible pour chaque portion. La bavette solide autour des conteneurs aide à garder l'armoire propre et attrayante.

Les codes de santé, les inspecteurs et les réglementations exigent l'utilisation d'un puits à louche pour ranger les cuillers pendant la journée.

Un débit semi-discontinu d'eau potable du robinet est requis pour garder les cuillers propres en retirant les traces de matière grasse du beurre et du produit qui pourraient coller à la cuiller, ainsi que réduire la croissance des bactéries et bloquer la migration de saveur dans une autre sélection.

Un débit de  $\leq 1,26$  lpm est suggéré avec un limiteur de débit d'eau et un robinet d'arrêt pour interrompre le débit pendant les périodes hors pointe.

## **GARANTIE LIMITÉE**

Pour les détails de garantie, veuillez consulter :  
**www.MaximumFoodService.com** ou composer le **1 877 368-2797**  
ou envoyer un courriel à **Service@MaxxHelp.com**

**Une carte de garantie aurait dû être fournie avec votre appareil.**

Cependant, si la carte de garantie est manquante avec votre produit, veuillez envoyer les renseignements suivants à :

**Garantie et fiche technique de références : (créez une carte postale de taille standard à renvoyer)**

**Maximum Food Service  
CARTE DE GARANTIE  
C/O Services techniques  
3355 Enterprise Avenue,  
Suite 160 Fort Lauderdale,  
FL 33331**

Marque et numéro de modèle \_\_\_\_\_

Numéro de série \_\_\_\_\_

Date d'installation \_\_\_\_\_

Nom de l'installateur \_\_\_\_\_

ou  Branchement « Prêt-à-l'emploi »

Dégagement devant, sur le côté et derrière les panneaux de refroidissement à persiennes pour le compartiment utilitaire?  
\_\_\_\_\_

Température du compartiment du congélateur \_\_\_\_\_

Type de conteneur dans le congélateur :  
\_\_\_\_\_ Nouveautés \_\_\_\_\_ Pots de 11,35 litres \_\_\_\_\_ Pots de 22,71 litres  
\_\_\_\_\_ Cartons rectangulaires de 11,35 litres \_\_\_\_\_ Cartons rectangulaires de 22,71 litres  
\_\_\_\_\_ Autre

Type de produit dans le congélateur :  
\_\_\_\_\_ Crème glacée \_\_\_\_\_ Gelato \_\_\_\_\_ Glace aux œufs  
\_\_\_\_\_ Yogourt glacé \_\_\_\_\_ Sorbet \_\_\_\_\_ Glace italienne  
\_\_\_\_\_ Popsicles \_\_\_\_\_ Sherbert \_\_\_\_\_ Autre

Les produits sont-ils empilés de façon à stocker des produits de secours dans le congélateur? \_\_\_\_\_ oui \_\_\_\_\_ non

Utilisez-vous des supports de bac? \_\_\_\_\_ oui \_\_\_\_\_ non      Utilisez-vous des bavettes de supports de bac? \_\_\_\_\_ oui \_\_\_\_\_ non

Un pare-haleine est-il présent? \_\_\_\_\_ oui \_\_\_\_\_ non      Des paniers sont-ils utilisés? \_\_\_\_\_ oui \_\_\_\_\_ non

Dégagement vertical du produit par rapport au couvercle du compartiment du congélateur? \_\_\_\_\_

Un puits à louche est-il présent pour cet appareil? \_\_\_\_\_ oui \_\_\_\_\_ non      Si oui, débit d'eau \_\_\_\_\_ en lpm.

Température ambiante de la pièce \_\_\_\_\_

\_\_\_\_\_ (VEUILLEZ PARAPHER) Le guide d'installation a été lu et compris.

Date \_\_\_\_\_

# TABLA DE CONTENIDO

SERVICIO TÉCNICO - INFORMACIÓN DE CONTACTO	PORTADA
PRECAUCIONES DE SEGURIDAD	22
CÓMO DESECHAR ADECUADAMENTE las PIEZAS DE REPUESTO DEL CONGELADOR	
CÓMO CONECTAR A LA ELECTRICIDAD	23
TRANSPORTE e INSTALACIÓN	
DIAGRAMA del CONGELADOR	24
PANTALLA DE TEMPERATURA	
LA FUNCIÓN del PANEL DE CONTROL	25
FUNCIÓN DE DESCONGELACIÓN (Si se acumula hielo en las paredes interiores)	
INCIDENTES NORMALES	
ALMACENAJE DE ALIMENTOS	
DATOS TÉCNICOS	
SOLUCIÓN DE PROBLEMAS	26
LIMPIEZA y MANTENIMIENTO GENERAL	
CÓMO LIMPIAR el CONDENSADOR	
DIAGRAMA DE PIEZAS DEL DOSEL DEL GABINETE DE INMERSIÓN	27
INSTALACIÓN DEL DOSEL	28
INSTRUCCIONES DE MANEJO DE HELADO para el GABINETE DE INMERSIÓN	29
INFORMACIÓN SOBRE LA GARANTÍA	30

- Las partes y piezas componentes se repondrán con sus similares. Para mejores resultados, usar siempre las piezas y partes suministradas/autorizadas por el fabricante.
- Los servicios se prestarán por el personal correspondiente autorizado, a fin de minimizar el riesgo de daño ulterior debido a piezas de repuesto inapropiadas o servicio inadecuado.
- Si el cable eléctrico de alimentación está dañado, tiene que reemplazarse por otro cable o conjunto especial del que disponga el fabricante o su agente de servicios aprobado / autorizado.

## PIEZAS DE REPUESTO

ELIMINACIÓN DEL REFRIGERANTE  
Asegúrese de que el refrigerante se elimine por un técnico de servicio calificado para desecharlo apropiadamente. La emisión intencional de cualquier refrigerante puede acarrear desde multas hasta cárcel en virtud de las disposiciones reglamentarias medioambientales.

ELIMINACIÓN DEL ELECTRODOMÉSTICO  
Al reciclar el electrodoméstico, asegúrese de que los refrigerantes se manipulen de acuerdo con los códigos, requerimientos y regulaciones nacionales y locales.

- Hay que quitar las puertas.
- Dejar las repisas en su lugar para que así los niños no puedan meterse dentro con facilidad.

### ANTES DE DESCARTAR EL REFRIGERADOR O CONGELADOR VIEJO:

En caso de estar deshaciéndose de su congelador viejo, siga como mínimo estas instrucciones:

## CÓMO DESCHGAR ADECUADAMENTE EL CONGELADOR

- El fabricante tiene como política el mejoramiento continuo de nuestros productos y se reserva el derecho a cambiar materiales y especificaciones sin previo aviso. Para confirmar los parámetros específicos, consulte aquellos que aparecen en la placa de denominación.
- El congelador requiere de mantenimiento y limpieza periódicos. Dejar de brindar este cuidado anula la garantía del electrodoméstico.
- No puede esperarse rendimiento óptimo si la temperatura ambiente sobrepasa los 84 °F (29 °C) y/o la humedad relativa esta por encima del 60 %.



## ADVERTENCIA

**NOTA: Recomendamos enfáticamente que todo servicio se preste por un técnico.**

- El equipo tiene que instalarse y ubicarse adecuadamente conforme a las instrucciones de instalación. No permitir que los niños suban al, se paren en o se metan dentro del equipo, ni que se cuelguen de él.
- No tocar con manos húmedas o mojadas las superficies frías en el compartimiento del congelador. La piel pudiera pegarse pegada a estas superficies extremadamente frías.
- No guardar ni usar gasolina u otros líquidos o vapores inflamables en las cercanías de este u otro electrodoméstico. No guardar en este electrodoméstico sustancias explosivas como botes o latas de aerosol con propulsor inflamable.
- Mantener los dedos alejados de las áreas de pelizco o pinchazo; los espacios libres entre las puertas y entre ellas y el gabinete son necesariamente pequeños; ser cuidadoso al cerrar las puertas cuando haya niños en el área.
- Desconectar el equipo antes de limpiarlo o efectuar reparaciones.

Al usar electrodomésticos deben seguirse las precauciones básicas de seguridad, incluyendo las siguientes:

## PRECAUCIONES DE SEGURIDAD



## ADVERTENCIA

### CÓMO CONECTAR A LA ELECTRICIDAD

**NO CORTAR NI QUITAR DEL CABLE ELÉCTRICO, EN NINGUNA CIRCUNSTANCIA, LA ESPIGA DE CONEXIÓN A TIERRA. POR RAZÓN DE SEGURIDAD PERSONAL, ESTE ELECTRODOMÉSTICO TIENE QUE ESTAR BIEN CONECTADO A TIERRA**

- El cable eléctrico de alimentación de este electrodoméstico tiene un enchufe con conexión a tierra que minimiza el peligro de posible descarga eléctrica.
- Acudir a un electricista calificado para verificar el circuito y tomacorriente de pared al efecto de asegurar que haya una buena conexión a tierra. Es su responsabilidad personal y obligación reemplazar su toma de corriente por una toma de corriente con conexión a tierra.
- El refrigerador tiene que enchufarse siempre en un circuito eléctrico exclusivo para él, con voltaje nominal que coincide con aquel indicado en la placa de características del equipo. Esto propicia el mejor rendimiento y así mismo previene contra la sobrecarga de circuitos de cableado, que pudiera provocar peligro de incendio por cables sobrecalentados, desactivar un disyuntor o fundir un fusible de protección.
- Nunca desenchufar el equipo tirando del cable eléctrico de alimentación. Agarrar siempre el enchufe mismo con firmeza y sacarlo directamente del tomacorriente.
- Repare o reemplace de inmediato todos los cables de alimentación que se hayan desgastado o dañado. No usar un cable que muestre grietas o daños por abrasión a lo largo o en sus extremos.
- Al alejar el equipo de la pared hay que tener cuidado para no pasar por encima ni dañar el cable eléctrico de alimentación. Si este resulta dañado debe ser reemplazado con el repuesto original del fabricante. Para evitar peligros, esto debe hacerse por un técnico de servicios calificado.
- No enchufar el cable eléctrico de alimentación en otro de extensión. Esto puede generar peligro de incendio o corto circuito.

## ADVERTENCIA



Las garantías del compresor se anulan si este se funde debido a bajo voltaje. La conexión a tierra del cable eléctrico de alimentación no debe eliminarse! No usar electrodomésticos dentro de los compartimientos de este equipo.

## TRANSPORTE e INSTALACIÓN

1. Al transportar el congelador, el ángulo entre la carcasa del compartimiento y el suelo no debe pasar de 45° y el congelador no debe colocarse jamás invertido.
2. No usar ninguna de las partes o piezas externas como puntos de carga, por ejemplo, el condensador en la parte posterior, la puerta o la bisagra.
3. Al instalar o usar el congelador, todo el empaque (incluso tablas y plástico de espuma) debe desecharse adecuadamente. Por favor, reciclar siempre que sea posible.
4. Mantener el congelador estable y nivelado para evitar vibración y ruido.

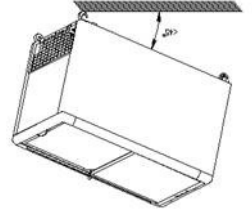

5. El congelador debe instalarse en un lugar con buena ventilación y dejando un espacio libre de al menos 4" (10 cm) entre las paredes circundantes y la pared del gabinete para una apropiada circulación del aire.
6. Debe colocarse alejado de toda fuente de calor y nunca bajo incidencia directa de la luz solar a fin de prevenir el rendimiento menos eficiente debido a elevada temperatura ambiente.
7. Instalar el congelador en un lugar seco para prevenir que la carcasa del compartimiento se oxide, lo cual pudiera (1) afectar el aislante eléctrico, (2) propiciar el riesgo de contaminación e inseguridad de los alimentos, y (3) reducir la vida útil del equipo.

## PRECAUCIONES:

1. El congelador tiene que estar bien conectado a tierra para evitar riesgos de descarga eléctrica.
2. En caso de cualquier daño a los cables eléctricos y/o el enchufe, favor de comunicarse con un electricista autorizado para reparar la conexión.
3. Si el voltaje es inestable, favor de proveer un adecuado regulador automático de voltaje y/o protección contra sobrecarga. Permita que el congelador alcance su temperatura operativa antes de cargarlo con productos.

4. El control de temperatura debe ajustarse conforme a aquella requerida y la cantidad/niveles de alimentos almacenados (tinas de helado, etc.) y la temperatura ambiental y condiciones requeridas para que el producto almacenado conserve su calidad.
5. Antes de poner productos dentro del congelador, ajuste el control de temperatura a su punto de configuración más bajo y deje funcionando el equipo hasta que la temperatura del gabinete interior baje a 0 °F (-18 °C.) Una vez que la unidad alcance 0 °F (-18 °C), configúrela a la temperatura deseada y coloque los productos. NOTA: Para instalaciones muy elevadas pudiera ser necesario “preparar” el gabinete a puntos de configuración más altos.
6. Desenchufar el equipo tirando del enchufe mismo del cable y NO del cable eléctrico.
7. Nunca poner alimentos calientes en el congelador. Poner productos dentro del congelador sólo después de que hayan alcanzado su temperatura ideal de almacenaje. Algunos alimentos necesitarán colocarse dentro del refrigerador u otro congelador para enfriarlos por debajo de la temperatura ambiente antes de guardarlos en el congelador.
8. No sobrellenar la unidad. El artículo de más arriba debe quedar al menos a 4" (10cm) por debajo del borde de la cubierta superior. Debe dejarse espacio razonable entre los diferentes alimentos para mejor regulación de la temperatura.
9. En caso de corte de electricidad hay que esperar al menos 5 minutos antes de encender el congelador de nuevo para evitar daños al compresor.
10. No guardar nunca en el congelador ningún líquido ni gas corrosivo, explosivo o inflamable. Mantener estos bien alejados del equipo.
11. No pueden colocarse cervezas, otras bebidas, flores frescas, medicinas o inyecciones dentro del congelador para enfriarlas ni para almacenarlas.
12. Usar el congelador con ellas anula la garantía.
13. Si los artículos guardados no se pusieron bien sellados y con empaque de protección, entonces pudieran formarse cristales de hielo o afectarse la calidad del producto.

**¡NOTA!** Antes de cargar el congelador con productos recomendamos dejar que la unidad funcione vacía por dos o tres días. Esto le permite asegurarse de que se procedió correctamente con el cableado eléctrico y la instalación, y que no ocurrió ningún daño durante el envío.

**¡LA GARANTÍA NO CUBRE LA PÉRDIDA de ALIMENTOS!**

## **DIAGRAMA DEL CONGELADOR:**

1. Tapa deslizante superior
2. Cerradura y llave
3. Tapa deslizante inferior
4. Cuerpo principal
5. Cubierta del compresor  
(Con persianas para el flujo de aire)
6. Indicador de energía
7. Termostato
8. Cable de alimentación y enchufe
9. Termómetro
10. Rueda

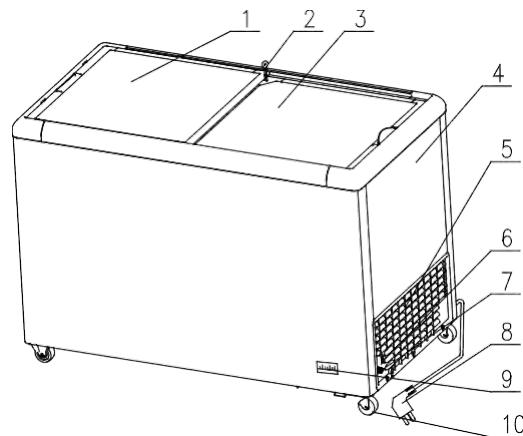

## **PANTALLA INDICADORA DE TEMPERATURA:**

El termómetro muestra la temperatura más alta del alimento congelado. Ha sido ajustado y diseñado de manera tal que sólo temperaturas por debajo de 32 °F (0 °C) se indican con exactitud.

## **LA FUNCIÓN del PANEL DE CONTROL:**

Los números 1-7 en el control de temperatura reflejan la configuración relativa de temperatura de alta a baja.  
La temperatura específica no se muestra o indica por esta perilla.

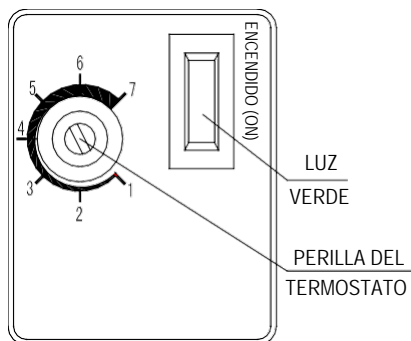

Al girar la perilla hacia la derecha: la temperatura del gabinete DESCENDERÁ.  
Al girar la perilla hacia la izquierda, la temperatura del gabinete ASCENDERÁ.

La luz verde es un indicador de energía.

Cuando la luz verde está encendida (ON), el equipo está conectado a una fuente de corriente eléctrica.

Luego de ajustarse la configuración de temperaturas y encenderse el equipo, tomará cierto tiempo, posiblemente varias horas, para que la unidad alcance la nueva configuración de temperatura.

## **DESCONGELACIÓN / SI SE ACUMULA HIELO EN LAS PAREDES:**

1. Descongelar la unidad cuando el grosor de la escarcha en la pared del gabinete alcanza 1/4" (6 mm) al efecto de optimizar la capacidad de congelación.
2. Pasar el control de temperatura al punto más bajo y mantenerlo por 5-6 horas antes de descongelar.
3. Cortar el suministro de corriente eléctrica y sacar los alimentos del congelador.
4. Usar agua tibia o un raspador plástico pudiera acelerar el tiempo de descongelación de la pared del gabinete.
5. Luego de descongelar hay que limpiar la pared con un paño seco. Activar el suministro de corriente eléctrica. Dejar que pase el tiempo necesario para que el gabinete alcance la temperatura de su punto de configuración. Y seguidamente cargar el gabinete con alimentos.

## **INCIDENTES NORMALES:**

1. Pudiera escucharse un sonido de flujo de agua cuando el refrigerante actúa.
2. Si la humedad ambiental es demasiado alta, sobrevendrá condensación en la superficie del congelador y la tapa.
3. Cuando la máquina está funcionando, el condensador y el compresor estarán calientes.

**NOTA:** No esperar rendimiento óptimo si la temperatura ambiental sobrepasa 84 °F (29 °C) o la humedad relativa del entorno local excede del 60 %.

## **ALMACENAJE DE ALIMENTOS:**

El equipo es adecuado para guardar helados y alimentos congelados similares.

Los productos tienen que almacenarse por debajo de la marca de apilamiento en el interior del congelador. (4" por debajo de la tapa deslizante)



## **DATOS TÉCNICOS:**

MODELO	CORRIENTE ELÉCTRICA	CAPACIDAD EN PIES CÚBICOS (L)	AMP	PESO NETO Lb (kg)	DIMENSIONES GENERALES Pulgadas (mm)
MXDC-4	115/120V/60Hz/1-ph	6.0 (170)	2.5	165 (74)	31.5 x 27.2 x 50.4 (800 x 691 x1280)
MXDC-8	115/120V/60Hz/1-ph	11.5 (326)	4	235 (107)	51.7 x 27.2 x 50.4 (1313 x 691 x1280)
MXDC-12	115/120V/60Hz/1-ph	16.5 (467)	6.5	287 (130)	70 x 27.2 x 50.4 (1778 x 691 x1280)
MXF31F	115/120V/60Hz/1-ph	6.0 (170)	2.5	117 (53)	31.5 x 27.2 x 33 (800 x 691 x838)
MXF52F	115/120V/60Hz/1-ph	11.5 (326)	4	162 (73)	51.7 x 27.2 x 33 (1313 x 691 x1280)
MXF71F	115/120V/60Hz/1-ph	16.5 (467)	6.5	197 (89)	70.0 x 27.2 x 33 (1778 x 691 x1280)

## **SOLUCIÓN DE PROBLEMAS:**

<b>PROBLEMA</b>	<b>MOTIVO</b>	<b>SOLUCIÓN</b>
Descongelación	El control de temperatura está en su punto más alto	Ajustar la temperatura.
	Enchufe y tomacorriente mal conectados	Conectar con seguridad el enchufe al tomacorriente
	Fusible fundido o disyuntor desactivado	Cambiar el fusible / Volver a activar el disyuntor
El compresor continúa funcionando	El control de temperatura está en su punto más bajo	Ajustar el control de temperatura
	Demasiado producto almacenado en el gabinete	Reducir la cantidad
	Escarcha gruesa	Descongelación
	La tapa se queda abierta por largo tiempo. La tapa se abre con mucha frecuencia.	Reducir el tiempo en que o la frecuencia con que la tapa queda abierta.
	Demasiado cerca de la pared	Reubicar la unidad a 4" de la pared
	Cerca de una fuente de calor o al sol	Cambiar la ubicación de la unidad o retirar la fuente de calor
Ruido intenso	El piso no está plano, la unidad no queda bien nivelada y produce ruido de vibración	Cambiar la ubicación de la unidad a una superficie plana
	Las líneas de refrigerante están conectadas o demasiado juntas	Separar las líneas de refrigerante

**NOTA:** Si la unidad continúa afrontando problemas que no pueden resolverse conforme a la información o pautas ofrecidas más arriba sobre solución de problemas, comuníquese con un agente de servicio autorizado. No proceder por sí mismo a menos que sea un técnico en refrigeración capacitado y con licencia.

## **LIMPIEZA y MANTENIMIENTO GENERAL:**

1. Para ahorrar energía, mantener la puerta cerrada tanto como sea posible. No abrir la puerta con frecuencia ni dejarla abierta por tiempo prolongado. Esto conservará energía y preservará la calidad de los productos en el gabinete.
2. Nunca colocar objetos pesados o calientes sobre el congelador para evitar así daños al equipo.
3. Apagar (OFF) el equipo antes de limpiarlo.
4. Para limpiar el congelador, usar un paño suave con detergente suave y agua caliente.
5. Usar agua tibia para limpiar la junta magnética al efecto de mantener su elasticidad. Aplique un acondicionador de plástico aprobado para alimentos para prolongar su vida útil. Si la junta se daña, reponerla de inmediato.
6. El congelador no debe dejarse sin usar por largo tiempo. Para dejar de usar el congelador y guardarlo hay que desconectarlo primero de forma segura de la fuente de corriente eléctrica y enseguida limpiar el interior; la puerta se deja abierta por 2-3 días con una caja abierta de bicarbonato de sodio en el gabinete. Asegurar que el interior del gabinete quede bien seco antes de guardar la unidad.
7. Para reiniciar el uso del congelador, limpiar el gabinete interior con una solución desinfectante. Pasar bien y a fondo un paño húmedo. Dejar que la unidad se seque al aire, dejando la puerta abierta por 2-3 días.

## **CÓMO LIMPIAR EL CONDENSADOR (Información de Garantía)**

- Los condensadores acumulan suciedad y requieren limpiarse cada 30 días.
- Los condensadores sucios provocan fallas del compresor, pérdida de productos y pérdidas de ventas, las cuales no están cubiertas por la garantía.
- De mantenerse el condensador limpio, los gastos en servicios se minimizarán y bajarán los costos por electricidad.
- El condensador requiere limpieza bien programada cada treinta días o siempre que sea necesario.
- El aire se extrae continuamente a través del condensador junto con polvo, pelusas, grasa y otras suciedades.
- Un condensador sucio puede dar lugar a la anulación de la cobertura de garantía de la unidad, así como a fallas del compresor, pérdida de productos y pérdidas de ventas.
- La limpieza adecuada incluye eliminar el polvo del condensador. Puede usarse un cepillo suave o una aspiradora de taller, o usar CO<sub>2</sub>, nitrógeno o aire a presión.
- Si no se puede eliminar adecuadamente la suciedad, favor de llamar el número de servicio técnico para referir el caso a compañías locales.
- En casi todas la unidades, el acceso al condensador es por la parte posterior. Pudiera ser necesario quitar la rejilla del gabinete para exponer el sistema de refrigeración y la red de tuberías.
- El condensador semeja un grupo de aletas verticales. Es necesario poder ver a través del condensador para que la unidad funcione al máximo de capacidad. No colocar material de filtro enfrente del serpentín de condensación. Este material bloquea el flujo de aire al serpentín de manera similar a tener un serpentín sucio.

## ¡LA LIMPIEZA DEL CONDENSADOR NO ESTÁ CUBIERTA POR LA GARANTÍA!

### CÓMO LIMPIAR EL CONDENSADOR:

1. Desconectar la unidad de la fuente de corriente eléctrica.
2. Retirar la rejilla.
3. Pasar aspiradora o cepillar para eliminar la suciedad, pelusas o desechos del serpentín aleteado del condensador.
4. En caso de acumulación significativa de suciedad, puede limpiarse el condensador con aire comprimido.  
**NOTA: PARA EVITAR LESIONES EN LOS OJOS SE RECOMIENDA USAR EL EQUIPO DE PROTECCIÓN ADECUADO.**
5. Al finalizar hay que asegurarse de volver a colocar la rejilla en su lugar. La rejilla protege el condensador.
6. Volver a conectar la unidad a la corriente eléctrica.

En caso de preguntas o dudas, llame a nuestro Departamento de Servicio Técnico: 1-877-368-2797.

**Si el producto exhibido es accesible para los clientes, los códigos de salud generalmente requieren cubrir la interfaz / área de acceso con un protector contra estornudos. Este dosel transparente cumple con las regulaciones que describen este tipo de cobertura para postres congelados, en la mayoría de las condiciones.**

### DIAGRAMA DE PIEZAS DEL DOSEL DEL GABINETE DE INMERSIÓN:

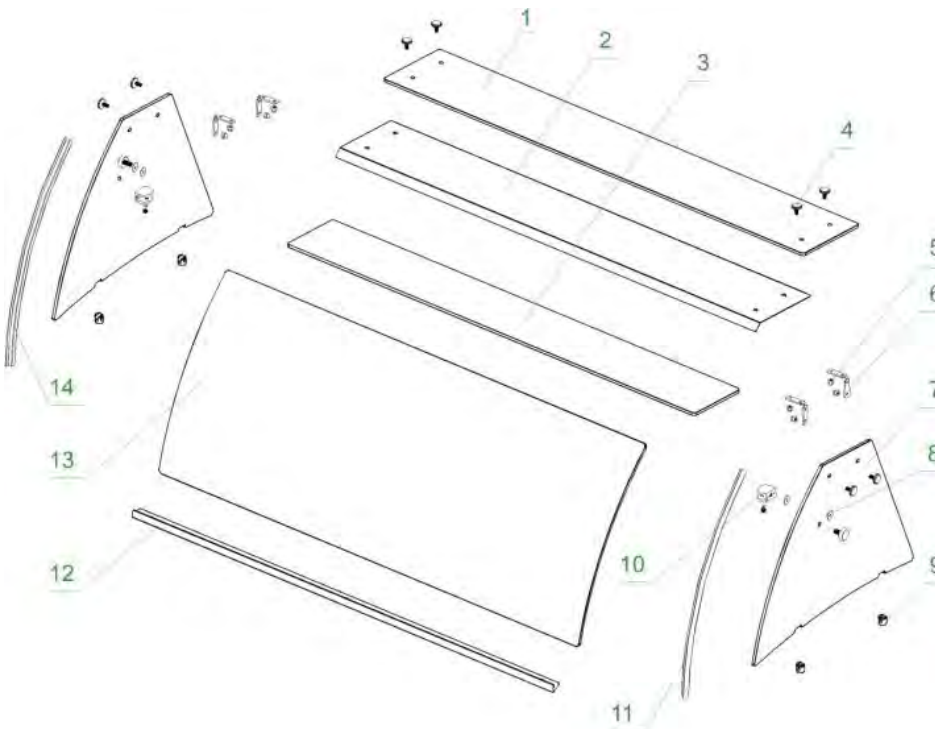

#### Piezas de repuesto

Número	Nombre	Cantidad
1	Cubierta superior de vidrio	1
2	SopORTE de límite superior	1
3	Tabla media	1
4	Pernos de cabeza plana enchapados M6*16	10
5	Tuerca de tapa de acero inoxidable M6	8
6	SopORTE rectangular	4
7	Cubierta de vidrio lateral	2
8	Junta	4
9	Clip de sujeción para cubierta de vidrio lateral	4
10	Abrazadera para vidrio	2
11	Sello derecho	1
12	SopORTE de límite frontal	1
13	Cubierta de vidrio frontal	1
14	Sello izquierdo	1
	Tornillos autorroscantes de acero inoxidable	7

## INSTALACIÓN DEL DOSEL:

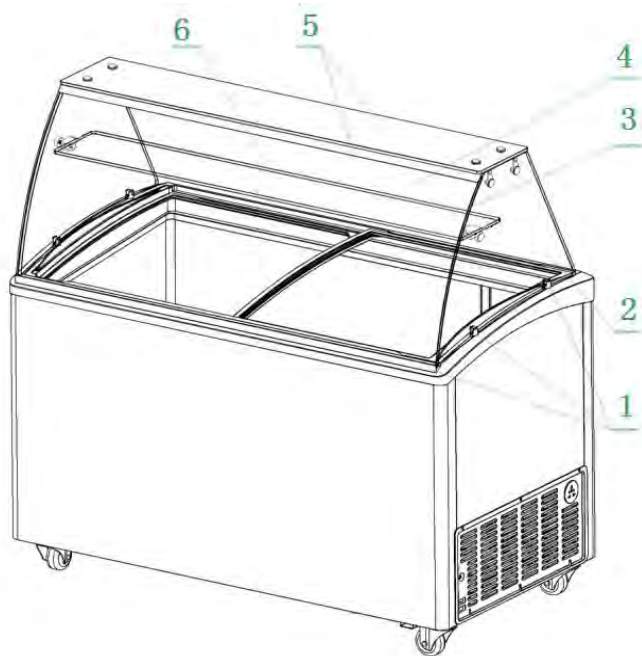
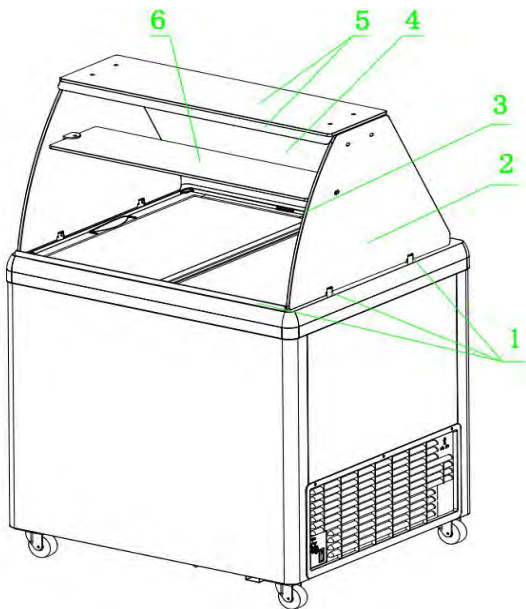

Pasos de instalación:

1. Usa los tornillos autorroscantes para sujetar soporte de límite frontal en la parte delantera del marco superior. Fija el clip de sujeción a ambos lados del marco superior y el orificio del perno de sujeción en el clip mira hacia adentro.
2. Inserta la parte inferior de la cubierta de vidrio lateral en el clip de sujeción, hacia el extremo. Haz ajustes para garantizar que la cubierta de vidrio lateral tenga una separación de 10 mm con respecto al soporte de límite frontal, luego atornilla el perno de sujeción.
3. Coloca el sello en la parte frontal de la cubierta vidrio lateral.
4. Coloca la cubierta de vidrio frontal, fija la par inferior en el soporte de límite frontal. La superficie con curvatura se adapta a ambas cubiertas de vidrio laterales y los dos lados se alinean con las cubiertas de vidrio laterales.
5. Coloca el soporte de límite superior y la cubierta superior de vidrio. Haz que el soporte sostenga a la cubierta frontal y luego coloca la cubierta superior sobre el soporte. Usa el soporte rectangular y los pernos de cabeza plana para fijar el soporte y la cubierta.
6. Opción (si el producto tiene tabla intermedia) Usa el perno de cabeza plana (con junta) para fijar la abrazadera para vidrio a las cubiertas de vidrio laterales. Empuja la tabla suavemente dentro de la abrazadera para vidrio y atornilla los pernos para sujetar la tabla con la abrazadera.

# **INSTRUCCIONES DE MANEJO DE HELADO** **para el GABINETE DE INMERSIÓN**

## **Productos de novedad:**

- Estos artículos vienen preenvasados. Simplemente colóquelos en las cestas de almacenamiento y sepárelos por tipo de producto.
- No sobrecargue las cestas o este producto puede ablandarse o incluso derretirse.
- Si desea ofrecer más variedad, puede usar divisores y cestas divididas. Se recomienda que las novedades los productos se mantengan entre 5 °F y 10 °F (-15 °C y -12 °C). El producto permanecerá firme pero debería ser ideal para el consumo humano.

## **Ofertas de postres congelados que se pueden tomar como sorbete, yogurt helado y helado:**



- El producto debe recogerse con cucharas de servicio comercial, espátulas o platos como la línea de productos Zeroll(R). Estos platos y cucharas profesionales hacen bolas de productos definidos sin eliminar o dañar la textura.
- Si los artículos se preparan en la estación de servicio, deben producirse en recipientes de plástico con bridas o de acero inoxidable. Entonces, los contenedores se pueden colocar fácilmente en una plantilla sólida diseñada para servir de manera accesible.
- Si los artículos se producen en otro lugar, el contenedor de envío generalmente está hecho de cartón delgado o se puede insertar plástico en el gabinete con una plantilla de apertura accesible para cada oferta. Los faldones sólidos alrededor de los contenedores contribuyen a mantener el gabinete limpio y atractivo.

Los códigos de salud, los inspectores y las regulaciones requieren el uso de un pozo de inmersión para almacenar las cucharas durante todo el día.

Se necesita un flujo semicontinuo de agua potable para mantener limpias las cucharas, eliminar la grasa de mantequilla y las manchas de productos que pueden adherirse a la cuchara, restringir el crecimiento de bacterias y detener la mezcla de sabores.

Se sugiere una velocidad de flujo  $\leq \frac{1}{3}$  gpm con un limitador de flujo de agua y una válvula de cierre para detener el flujo en períodos de poca actividad.

# **GARANTÍA LIMITADA**

Para detalles de la garantía, consultar:  
**www.MaximumFoodService.com o 1-877-368-2797 o Service@MaxxHelp.com**

**Una tarjeta de garantía debe haber sido incluida con su equipo.**

Sin embargo, si la tarjeta de garantía no vino con su producto, enviar la siguiente información:

**Hoja de datos de referencia y garantía:**  
**(hacer una copia de retorno del tamaño de una tarjeta postal estándar)**

**Maximum Food Service  
TARJETA DE GARANTÍA  
C/O Technical Services  
3355 Enterprise Avenue,  
Suite 160 Fort Lauderdale,  
FL 33331**

Marca y número de modelo \_\_\_\_\_

Número de serie \_\_\_\_\_

Fecha de instalación \_\_\_\_\_

Nombre del instalador \_\_\_\_\_

conexión "Plug and Play"

¿Se usan los espacios libres al frente, al lado y detrás de los paneles de enfriamiento con rejilla para el compartimento de servicios básicos?

Temperatura del compartimento del congelador \_\_\_\_\_

Tipo de contenedor  
en el congelador:

\_\_\_\_\_ Novedades      \_\_\_\_\_ Tinas de 3      \_\_\_\_\_ Tinas de 6  
\_\_\_\_\_ Cajas rectangulares de 3 galones      \_\_\_\_\_ Cajas rectangulares  
\_\_\_\_\_ Otros      \_\_\_\_\_ de 6 galones

Tipos de productos  
en el congelador:

\_\_\_\_\_ Helado      \_\_\_\_\_ Gelato      \_\_\_\_\_ Natillas  
\_\_\_\_\_ Yogur      \_\_\_\_\_ Sorbetes      \_\_\_\_\_ Helado  
\_\_\_\_\_ Paletitas      \_\_\_\_\_ Sorbete      \_\_\_\_\_ Otros

¿Están los productos apilados para almacenar reservas en el congelador?    \_\_\_\_\_ sí \_\_\_\_\_ no

¿Se utilizan soportes de tinas?    \_\_\_\_\_ sí \_\_\_\_\_ no      ¿Se utilizan faldones de soportes para tinas?    \_\_\_\_\_ sí \_\_\_\_\_ no

¿Hay un protector contra estornudos?    \_\_\_\_\_ sí \_\_\_\_\_ no      ¿Se utilizan cestas?    \_\_\_\_\_ sí \_\_\_\_\_ no

¿Hay espacio libre entre productos apilados en vertical y la tapa del compartimento del congelador? \_\_\_\_\_

¿Dispone la unidad de fregadero para utensilios?    \_\_\_\_\_ sí \_\_\_\_\_ no      De disponer, flujo del agua en \_\_\_\_\_ gpm.

Temperatura ambiental \_\_\_\_\_

\_\_\_\_\_ (POR FAVOR, INICIALES) El manual de instalación ha sido leído y comprendido.

Fecha \_\_\_\_\_



Maxximum Food Service • 3355 Enterprise Avenue, Suite 160, Weston, FL 33331 USA tats nis  
Phone téléphone teléfono: (954) 202-7419 • Website: [MaxximumFoodService.com](http://MaxximumFoodService.com)