



MAXX ICE

SERVICE, INSTALLATION, AND INSTRUCTION MANUAL
MANUEL D'UTILISATION, D'INSTALLATION ET D'ENTRETIEN
MANUAL DE SERVICIO, INSTALACIÓN E INSTRUCCIONES

MCWC28/MCWC28-O

28-Bottle Wine Cellar

Cellier pour 28 bouteilles Bodega para vinos,
28 botellas

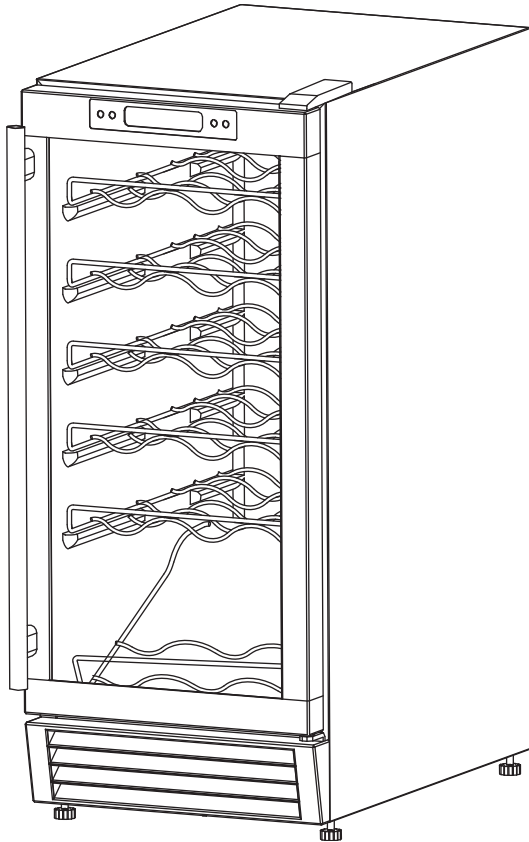

English

PLEASE READ THESE INSTRUCTIONS CAREFULLY BEFORE USE

Be sure wine cellar is standing upright 24 hours prior to plug-in.

100815

Français

VEUILLEZ LIRE ATTENTIVEMENT CE MODE D'EMPLOI AVANT L'UTILISATION

Garder l'appareil en position verticale pendant 24 heures avant de le brancher.

Spanish

LEE CUIDADOSAMENTE ESTAS INSTRUCCIONES ANTES DEL USO

Asegúrate de que la bodega para vinos esté en posición vertical por al menos 24 horas antes de conectarla.



IMPORTANT SAFEGUARDS

Read all instructions before using this appliance. When using this appliance, always exercise basic safety precautions, including the following:

1. Use this appliance only for its intended purpose as described in this instruction manual.
2. This Wine Cellar must be properly installed in accordance with the installation instructions before it is used. See grounding instructions in the Installation section.
3. This model can be built in or free-standing. Built-in units vent at the bottom front, and airflow at the front of this vent must be unimpeded. Allow clearances of at least 1/4" at sides, 1/2" at rear and 1" at top.
4. If the unit is placed on a stand, the front surface of the door must be 3" or more back from the edge of the stand in order to avoid accidental tipping of the appliance during normal usage.
5. Never unplug the unit by pulling on the power cord. Always grip the plug firmly and pull straight out from the outlet. Repair or replace any cord that is frayed. Do not use a cord that shows cracks or abrasions along its length.
6. If the unit has a plug in the moisture channel on the floor of the unit, remove this plug and allow the drain to remain clear at all times when in operation.

SAVE THESE INSTRUCTIONS! DANGER!

Avoid the risk of child entrapment. If product is not in use, remove the door so that small children cannot get trapped inside.



TECHNICAL SPECIFICATIONS

Model Number:	MCWC28	MCWC28-O (Outdoor)
Capacity:	28 standard wine bottles	28 standard wine bottles
Electrical Input:	115VAC - 60Hz	115VAC - 60Hz
Current Rating:	2.0A	2.0A
Unit Dimensions:	14.6"W x 24.4"D x 33.5"H 370mm W x 620mm D x 850mm H	14.6"W x 24.4"D x 33.5"H 370mm W x 620mm D x 850mm H
Unit weight:	77 lb/35 kg	79 lb/36 kg
Temperature:	45° to 55° F / 7.2° to 12.8° C	35° to 50° F / 1.6° to 10° C

Please note: You can switch temperature display setting from degrees Fahrenheit to degrees Celsius by pressing and holding the UP button for 10 seconds. The temperature in degrees Fahrenheit or degrees Celsius will appear in the temperature display window .

LOCATIONS OF PARTS

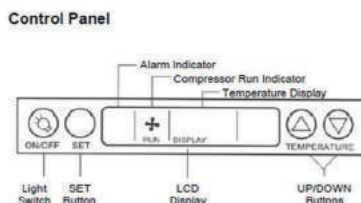
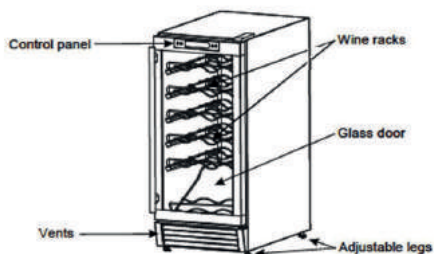



MAXX ICE

INSTALLATION

Remove the exterior and interior packaging. Use a soft dry cloth to wipe down the outside of the wine cellar thoroughly. Use a clean cloth dampened with lukewarm water to wipe down the inside of the cellar.

The cellar should be located in a well-ventilated area. Avoid placing it near any source of heat or moisture, or in direct sunlight. Direct sunlight may affect the finish, and nearby heat sources will cause higher electrical consumption.

The wine cellar is designed to be either built-in or free-standing. A motorized fan at the bottom of the unit directs compressor-generated heat away from the compressor and through the vents at the front of the unit. If the unit is built-in, allow minimum clearances of $\frac{1}{4}$ " at the sides, $\frac{1}{2}$ " at the back and 1" at the top. Airflow from the vents at the front of the unit must be unimpeded.

Once the wine cellar is positioned, the adjustable legs should be turned to level the appliance. This will reduce vibrations.

Electrical Connection

Important! For your personal safety, this appliance must be properly grounded. In the event of an electrical short circuit, grounding reduces the risk of shock by providing an escape wire for the electric current. This appliance is equipped with a cord having a grounding wire with a grounding plug. The plug must be inserted into an outlet that is properly grounded and installed. Consult a qualified electrician if you do not completely understand these grounding instructions.

DO NOT UNDER ANY CIRCUMSTANCES CUT OR REMOVE THE THIRD (GROUND) PRONG FROM THE POWER CORD.

Use of an Extension Cord

Avoid the use of an extension cord because of potential safety hazards under certain conditions.



MAXX ICE

OPERATING YOUR WINE CELLAR

IMPORTANT: Do not plug in the wine cellar for 24 hours after unit is set in place. Failure to do so may result in the unit working improperly.

Plug in the wine cellar to turn it on automatically. (After the unit has been on for about 6 hours, the compressor will shut down for thirty minutes to allow for automatic defrosting.)

If you want to use the Automatic Temperature (default) setting, do nothing further. The unit will automatically set the temperature in the compartment at 55° F (13° C). If you want to set another temperature, see below.

Temperature Setting

Wine Storage Temperatures: While wines store best at temperatures around 56-58° F, your unit also allows you to store wine at drinking temperatures. Generally, RED WINE should be kept at 60-62° F and WHITE WINE, which is usually served chilled, should be kept at 54-55° F. Sparkling wines should be kept at about 46° F.

To adjust the temperature, press the SET button, then use the keys to navigate to the preferred temperature. The range of set temperatures is from 46 to 64° F. For example, if you are storing red wine, you may want to set a temperature of 61° F. When the correct temperature appears in the display window of the control panel, press SET again to confirm. The actual temperature inside the unit will now appear in the window. This temperature will vary depending on the number of bottles stored and how frequently the door is opened.

If the temperature of the room is over 80° F, set the unit temperature between 50° and 55° F to avoid overheating the compressor. If room temperature is between 64° and 80° F, set the unit temperature in the range of 46° to 60° F.

PLEASE NOTE: Cold air falls and warmer air rises, and there will be a temperature variation from the bottom to the top of the unit. The temperature sensor is located near the center of the wine storage compartment and records the temperature in that vicinity. The temperature at the bottom of the unit will always be slightly colder. Red wines do best near the top of the wine cellar, while white and sparkling wines thrive in the cooler temperatures of the lower racks.

To temporarily stop the cooling cycle, unplug the wine cellar. To shut it down for longer periods of time, disconnect the plug and leave the door partially open.

NOTE: If you unplug the wine cellar, allow 3 minutes before plugging back in. The unit will not restart in less than 3 minutes.



MAXX ICE

OPERATING YOUR WINE CELLAR

Memorized Temperature Setting

The unit has been designed to "remember" the last run mode to which it was set. If there is a power outage or any other power cutoff, the unit will automatically return to the previous temperature setting after power is returned.

Compressor Run Indicator

The compressor is running when the unit displays a moving icon representing a running fan. If the compressor stops running, the icon will stop moving as well.

About the Liquid Crystal Display (LCD)

When you press any button on the control panel, a backlight will appear in the display. If no other button is pressed, the backlight will automatically go out after 2 minutes.

ALARM Mode

In the event that there is a fault in the unit, an ALARM indication will appear on the screen.

In ALARM mode, the unit will make a beeping sound and display an alarm message. If the LCD on the control panel displays any of the following messages: PROBE ERROR, LOW TEMP or HIGH TEMP, consult the Wine Cellar Troubleshooting section of this manual.

Interior Light

The interior light can be operated manually by pressing the ON/OFF button on the control panel. The light will automatically turn off after 5 minutes.

NOTE: Avoid overuse of the interior light since the heat generated can raise the temperature of the stored wine.

Shelving

The wine racks in your unit are chrome-plated so they will not rust. These racks pull out only 1/3 of the way. This is a safety feature so that neither the machine nor the rack will tip over.

The five upper racks are designed to hold five bottles each, with alternating bottles on each rack pointing in opposite directions. These racks are removable and reversible. To remove a rack, take out the bottles on the rack and pull it out until it stops. Then lift up the front of the rack and remove it from the unit.

The lowermost shelf is tilted and can hold three bottles. It is designed for storage as well as for display.



MAXX ICE

CLEANING & MAINTENANCE

Cleaning the Outside

Clean the outside of your unit with mild soapy water. Dry thoroughly with a soft cloth. To clean the door gasket, use only mild soapy water. Never use harsh cleansers or scouring pads to clean any part of your wine cellar.

Cleaning the Inside

Unplug your wine cellar and remove all bottles. Wipe the inner surfaces with a soft, clean cloth dampened with plain water. Dry the chrome trays. Avoid getting excess water inside the machine since it will flow into the water trap near the compressor and possibly overflow.

Defrosting the Cellar

The cellar uses an automatic defrost system in which the refrigerated surfaces of the wine cellar defrost automatically. Defrost water drains into a hole in the floor of the wine storage compartment and is channeled into a drain pan located at the back of the cellar near the compressor. Heat transferred from the compressor evaporates any water that has collected in the pan. Be sure the drain hole in the floor of the wine cellar is clear and unobstructed.

Changing the Light Bulb

The bulb can be replaced with any standard U-shaped, 2-pin compact fluorescent bulb of 5, 7 or 9 watts. Follow steps A through D in the diagram to remove the old bulb: Do not use any unusual force to remove the old bulb. No tools should be necessary. Follow steps E through H to install the new bulb:

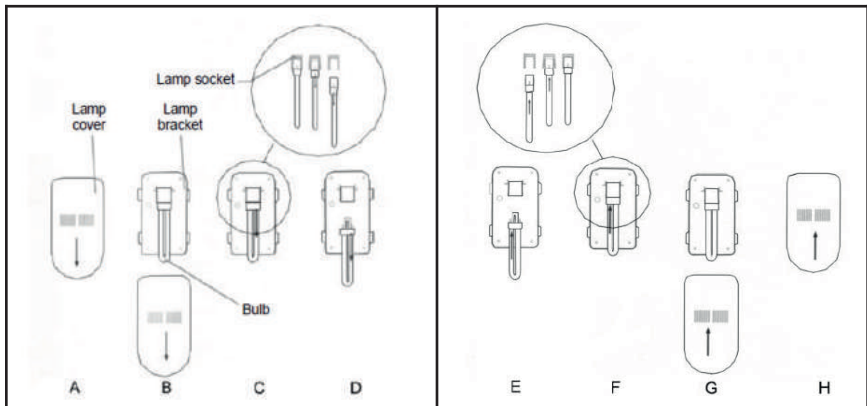



MAXX ICE

CELLAR TROUBLESHOOTING

Cellar does not turn on

Not plugged in. Fuse blown or circuit breaker tripped.

Noise or vibration

Check that unit is level. If not, adjust leveling legs.

Cellar is too warm

Check that door is properly closed and sealed. Check temperature setting. (To change the temperature setting, follow the steps in the Operating Your Wine Cellar section of this manual.) Check if door has been opened frequently.

LCD displays "PROBE ERROR - E"

This message is an ALARM MODE indication. The LCD displays "PROBE ERROR" on the left and "E" in the middle when the thermostatic sensor has malfunctioned. When this happens, the cellar first stops working for 15 minutes, then turns ON for 5 minutes and OFF for 15 minutes automatically and continuously. Contact your authorized service facility for sensor replacement.

LCD displays "LOW TEMP"

This message is an ALARM MODE indication. The LCD displays "LOW TEMP " on the left and the actual temperature reading in the middle. It indicates that the actual temperature is much lower than your set temperature and that the magnet valve may not be functioning properly and should be replaced.

LCD displays "HIGH TEMP"

This message is an ALARM MODE indication. The LCD displays "HIGH TEMP " on the left and the actual temperature reading in the middle. It indicates that the actual temperature is much higher than your set temperature. Possible causes are:

- ★ The door might not be fully closed.
- ★ Requires service.
- ★ The control panel may not be functioning properly and should be replaced. If you are certain that the door is not the cause of the problem, contact your authorized service facility immediately.



MAXX ICE

WIRING DIAGRAM

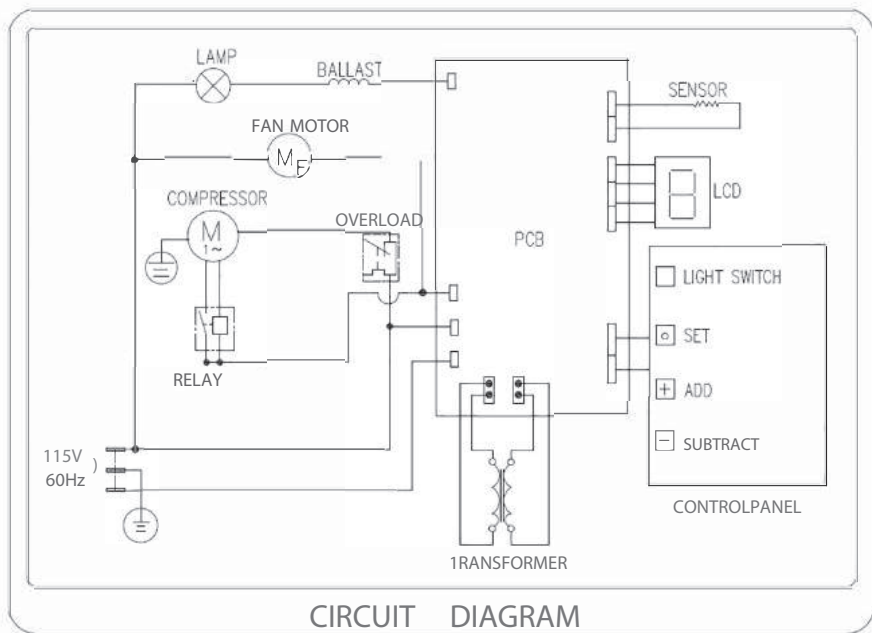



MAXX ICE

CONSIGNES DE SÉCURITÉ IMPORTANTES

Lire toutes les instructions avant d'utiliser cet appareil. En cours d'utilisation, toujours prendre les précautions de sécurité de base, y compris les suivantes :

1. Utiliser l'appareil uniquement aux fins prévues, décrites dans ce mode d'emploi.
2. Ce cellier doit être adéquatement installé selon les instructions d'installation avant d'être utilisé. Voir les instructions de mise à la terre dans la section « Installation ».
3. Ce modèle peut être encastré ou en pose libre. Les appareils encastrés sont munis d'un évent sur la face inférieure avant, devant lequel la ventilation ne doit pas être obstruée. Dégager ¼ po de chaque côté, ½ po à l'arrière et ½ po sur le dessus.
4. Si l'appareil est mis sur un support, la surface avant de la porte doit être reculée de 3 po du bord du support afin que l'appareil ne soit pas renversé au cours d'une utilisation normale.
5. Ne jamais débrancher l'appareil en tirant sur le cordon d'alimentation. Toujours tenir l'extrémité de la prise fermement et la retirer de la prise murale en tirant tout droit. Réparer ou remplacer tout cordon d'alimentation qui serait dénudé ou endommagé. Ne pas utiliser de câble présentant des fissures ou des égratignures.
6. Si le canal d'évacuation d'eau situé dans la partie inférieure de l'appareil est bouché, retirer le bouchon et garder l'évacuation dégagée en tout temps lors de l'utilisation.

**CONSERVER CES CONSIGNES!
DANGER!**

Éviter le risque qu'un enfant ne reste coincé. Si l'appareil n'est pas utilisé, enlever la porte pour que les jeunes enfants ne restent pas coincés à l'intérieur.



MAXX ICE

INFORMATIONS TECHNIQUES

Numéro de modèle :	MCWC28	MCWC28-O (Outdoor)
Capacité :	28 bouteilles de vin de tامة	28 bouteilles de vin de tامة
Tension d'alimentation :	115VAC - 60Hz	115VAC - 60Hz
Intensité nominale :	2.0A	2.0A
Dimensions de l'appareil :	14.6"W x 24.4"D x 33.5"H 370mm	14.6"W x 24.4"D x 33.5"H 370mm
Poids de l'appareil :	W x 620mm D x 850mm H 77 lb/35 kg	W x 620mm D x 850mm H 79 lb/36 kg
Température :	45° to 55° F / 7.2° to 12.8° C	35° to 50° F / 1.6° to 10° C

Veillez noter : il est possible de modifier les réglages pour que la température soit affichée en degrés Celsius au lieu de Fahrenheit (ou vice-versa) en tenant le bouton UP enfoncé pendant 10 secondes. La température en degrés Celsius ou Fahrenheit apparaîtra dans la fenêtre d'affichage de la température.

EMPLACEMENT DES COMPOSANTES

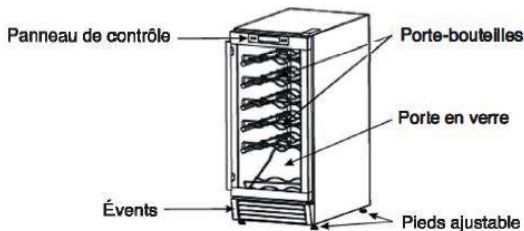

Panneau de contrôle

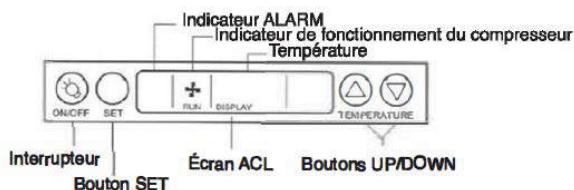



MAXX ICE

INSTALLATION

Retirer le matériel d'emballage intérieur et extérieur. Utiliser un linge doux et sec pour frotter vigoureusement l'extérieur du cellier. Utiliser un linge propre humidifié à l'eau tiède pour frotter l'intérieur du cellier.

Le cellier devrait être installé dans un endroit bien aéré. Garder loin des sources de chaleur et d'humidité, et ne pas l'exposer au soleil. La lumière du soleil pourrait endommager la finition, et les sources de chaleur à proximité de l'appareil engendrent une consommation accrue d'électricité.

Le cellier est conçu pour être encastré ou en pose libre. Un ventilateur motorisé situé au fond de l'appareil libère la chaleur générée par le compresseur à travers les événements situés à l'avant de l'appareil. Si l'appareil est encastré, dégager ¼ po sur les côtés, ½ po à l'arrière et 1 po sur le dessus. Les événements permettant la ventilation à l'avant de l'appareil ne doivent pas être obstrués.

Une fois le cellier bien placé, les pieds doivent être ajustés afin de niveler l'appareil. Ceci réduira la vibration.

Alimentation électrique

Important! Pour votre sécurité, l'appareil doit être correctement relié à la terre. Dans le cas d'un court-circuit, la mise à la terre réduit le risque de décharge en offrant un fil d'évacuation au courant électrique. Cet appareil est doté d'un câble qui comporte un fil et une fiche de mise à la terre. La fiche doit être insérée dans une prise bien installée et comportant un contact de mise à la terre. Référez-vous à un électricien qualifié si vous ne comprenez pas entièrement ces instructions de mise à la terre.

NE JAMAIS COUPER OU ENLEVER LA TROISIÈME FICHE (MISE À LA TERRE) DU CORDON D'ALIMENTATION.

Utilisation d'une rallonge

Éviter d'utiliser une rallonge à cause des risques d'accident dans certaines circonstances.



MAXX ICE

UTILISATION DE VOTRE CELLIER

IMPORTANT : attendre 24 heures après l'installation pour brancher le cellier. Le non-respect de cette consigne pourrait nuire au fonctionnement de l'appareil.

Brancher le cellier afin de l'actionner automatiquement (après que l'appareil a été mis en marche pour environ 6 heures, le compresseur s'éteindra pour une demi-heure pour permettre le dégivrage automatique).

Afin d'utiliser le réglage (par défaut) « Température automatique », arrêter à cette étape. La température du compartiment de l'appareil sera automatiquement fixée à 55 °F (13 °C). Pour sélectionner une autre température, voir ci-dessous.

Réglage de la température

Température d'entreposage des vins : bien que les vins se conservent bien à une température d'environ 56 °F à 58 °F, votre appareil vous permet aussi d'entreposer le vin à des températures de consommation. Généralement, le VIN ROUGE devrait être entreposé à 60 °F ou 62 °F, et le VIN BLANC, qui est habituellement servi froid, à 54 ou 55 °F. Les vins mousseux devraient être entreposés à environ 46 °F.

Afin d'ajuster la température, appuyer sur le bouton SET et utiliser les touches pour sélectionner la température voulue. Les températures fixées vont de 46 °F à 64 °F. Par exemple, si vous entreposez du vin rouge, il est recommandé de fixer la température à 61 °F. Lorsque la température voulue apparaît dans la fenêtre d'affichage du panneau de contrôle, appuyer de nouveau sur SET pour confirmer. La température réelle à l'intérieur de l'appareil s'affichera alors dans la fenêtre. Cette température variera en fonction du nombre de bouteilles entreposées et de la fréquence à laquelle la porte est ouverte.

Si la température dans la pièce dépasse 80 °F, fixer la température de l'appareil entre 50 °F et 55 °F afin d'éviter que le compresseur surchauffe. Si la température ambiante est située entre 64 °F et 80 °F, fixer la température de l'appareil entre 46 °F et 60 °F.

VEUILLEZ NOTER : l'air froid descend et l'air chaud monte, donc la température variera du fond au haut de l'appareil. Le thermomètre est situé près du centre du compartiment à vins et capte la température dans cette zone. Le fond de l'appareil sera toujours légèrement plus froid. Les vins rouges s'entreposent bien en haut du cellier, tandis que les vins blancs et mousseux s'entreposent bien au fond en raison de la température fraîche.

Afin d'interrompre temporairement le cycle de refroidissement, débrancher le cellier. Pour un arrêt prolongé, débrancher le cellier et laisser la porte entrouverte.

NOTE : Si vous débranchez l'appareil, attendre 3 minutes ou plus avant de le rebrancher. Sinon, il ne redémarrera pas.

MAXX ICE

UTILISATION DE VOTRE CELLIER

Réglage de température mémorisé

L'appareil a été conçu pour « mémoriser » le dernier mode de fonctionnement auquel il a été fixé. S'il y a une panne de courant ou autre coupure, l'appareil sera redémarré à la dernière température fixée une fois l'alimentation électrique rétablie.

Indicateur de fonctionnement du compresseur

Le compresseur fonctionne lorsque l'appareil affiche une icône en mouvement comportant l'image d'un ventilateur en marche. Si le compresseur cesse de fonctionner, l'icône cessera de bouger.

À propos de l'afficheur à cristaux liquides (ACL)

Si vous appuyez sur un bouton du panneau de contrôle, un rétroéclairage apparaîtra dans l'affichage. Si aucun autre bouton n'est appuyé, le rétroéclairage disparaîtra après 2 minutes.

Mode ALARM

Si l'appareil fait défaut, la mention ALARM apparaîtra à l'écran.

En mode ALARM, l'appareil émettra des signaux sonores, et la mention ALARM s'affichera. Si l'ACL du panneau de contrôle affiche une des mentions suivantes : PROBE ERROR, LOW TEMP ou HIGH TEMP, consulter la section « Dépannage du cellier » de ce mode d'emploi.

Éclairage Intérieur

L'éclairage intérieur peut être actionné manuellement à l'aide du bouton ON/OFF du panneau de contrôle. Il s'éteindra automatiquement après cinq minutes.

NOTE : éviter de trop utiliser l'éclairage intérieur, car il génère de la chaleur qui peut augmenter la température du vin entreposé.

Porte-bouteilles

Les porte-bouteilles de votre appareil sont chromés afin de résister à la rouille. Chacun de ces porte-bouteilles peut être tiré à seulement un tiers de sa longueur. Ceci est une mesure de sécurité destinée à prévenir le renversement de l'appareil ou du porte-bouteilles.

Les cinq porte-bouteilles supérieurs sont conçus pour supporter cinq bouteilles chacun, disposées en alternance et orientées dans des directions opposées. Les porte-bouteilles sont amovibles et réversibles. Pour enlever un porte-bouteilles, il faut d'abord en retirer les bouteilles, puis le tirer aussi loin que possible. Ensuite, soulever le devant du porte-bouteilles et le retirer complètement de l'appareil.

Le porte-bouteilles inférieur est penché et peut supporter trois bouteilles. Il sert autant à l'entreposage qu'à l'exposition.

MAXX ICE

NETTOYAGE ET ENTRETIEN

Nettoyage extérieur

Nettoyer l'extérieur de votre appareil avec de l'eau douce et savonneuse. Bien sécher avec un linge doux. Pour le nettoyage du joint d'étanchéité, n'utiliser que de l'eau douce et savonneuse. Ne jamais utiliser de produits de nettoyage puissants ou de laine d'acier pour nettoyer votre cellier.

Nettoyage intérieur

Débrancher votre cellier et en retirer toutes les bouteilles. Frotter les surfaces intérieures à l'aide d'un linge doux et propre imbibé d'eau tiède. Sécher les porte-bouteilles chromés. Éviter l'excès d'eau dans l'appareil. Tout excès d'eau sera recueilli dans le siphon d'eau près du compresseur et risquera de causer un débordement.

Dégivrage du cellier

Le cellier est muni d'un système de dégivrage automatique, qui fait en sorte que les surfaces réfrigérées se dégivrent automatiquement. L'eau de dégivrage s'écoule à travers un trou dans la partie inférieure du compartiment d'entreposage et est ensuite canalisée vers un plateau de dégivrage situé près du compresseur à l'arrière de l'appareil. La chaleur en provenance du compresseur fait évaporer l'eau recueillie dans ce plateau. Assurer que le trou d'évacuation dans la partie inférieure du cellier n'est pas bloqué.

Remplacement de l'ampoule

L'ampoule peut être remplacée par n'importe quelle ampoule fluorescente compacte à deux broches en forme de U, qu'elle soit de 5, de 7 ou de 9 watts. Suivre les étapes A à D dans le diagramme ci-dessous pour enlever l'ancienne ampoule. Ne pas utiliser de force excessive pour retirer l'ancienne ampoule. Aucun outil ne devrait être nécessaire. Suivre les étapes E à H pour installer la nouvelle ampoule.

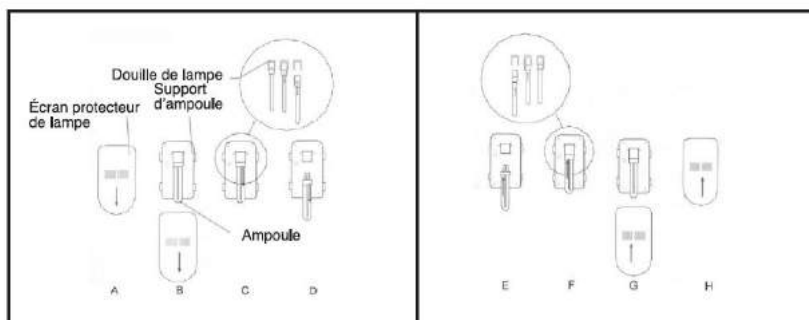



MAXX ICE

DÉPANNAGE DU CELLIER

Le cellier ne démarre pas

Il n'est pas branché, un fusible a sauté ou le disjoncteur est déclenché.

Bruits ou vibration

Vérifier si l'appareil est à niveau. S'il ne l'est pas, ajuster les pieds de nivellement.

La température du cellier est trop élevée

Vérifier si la porte est fermée hermétiquement. Vérifier les réglages de température (pour ajuster les réglages, suivre les étapes dans la section « Utilisation de votre cellier » de ce mode d'emploi). Vérifier si la porte a souvent été ouverte.

L'ACL Indique « PROBE ERROR – E »

Ce message s'affiche en mode ALARM. L'ACL affiche la mention « PROBE ERROR » à gauche, et « E » au centre quand le thermostat fait défaut. Lorsque cela se produit, le cellier cesse tout d'abord de fonctionner pour 15 minutes, démarre pour 5 minutes, cesse automatiquement de fonctionner pour 15 minutes, et ce, continuellement. Contacter un réparateur autorisé pour faire remplacer le capteur.

L'ACL Indique « LOW TEMP »

Ce message s'affiche en mode ALARM. L'ACL affiche la mention « LOW TEMP » à gauche et la température réelle au centre. Ce message signifie que la température réelle est beaucoup plus basse que la température fixée, donc il se peut que la valve magnétique soit défectueuse. Elle doit alors être remplacée.

L'ACL indique « HIGH TEMP »

Ce message s'affiche en mode ALARM. L'ACL affiche la mention « HIGH TEMP » à gauche et la température réelle au centre. Ce message signifie que la température réelle est beaucoup plus élevée que la température fixée. Voici les causes probables :

- ★ La porte n'est peut-être pas complètement fermée.
- ★ Besoin de services d'entretien.
- ★ Il se peut que le panneau de contrôle soit défectueux et doive être remplacé. Si vous êtes certain que la porte n'est pas la cause du problème, contactez immédiatement un établissement de service autorisé.

SCHÉMA ÉLECTRIQUE

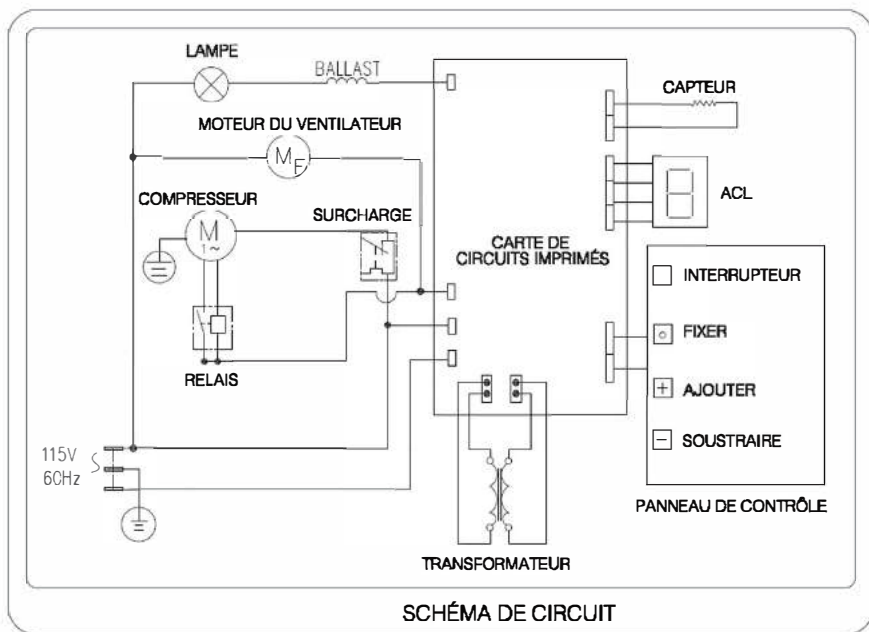



¡DISPOSICIONES DE SEGURIDAD IMPORTANTES!

Lee todas las instrucciones antes de usar este aparato. Al usar el electrodoméstico, realiza siempre las precauciones de seguridad, como las siguientes:

1. Usa este electrodoméstico sólo para el objetivo que se describe en este manual.
2. Esta bodega para vinos debe instalarse adecuadamente cumpliendo las instrucciones de instalación antes de usarla. Consulta las instrucciones de conexión a tierra en la sección de instalación.
3. Este modelo puede estar empotrado o ser independiente. Las unidades empotradas tienen la ventilación en la parte frontal inferior, y el flujo de aire allí no debe ser obstruido. Debe dejarse espacio de al menos 1/4" a los lados, 1/2" detrás y 1" en la parte superior.
4. Si la unidad se coloca sobre una base, la superficie frontal de la puerta debe estar a 3" o más del borde de la misma para evitar volcar accidentalmente el aparato durante el uso normal.
5. Jamás desconectes la unidad halando el cable. Siempre toma el enchufe firmemente y hala directamente desde el tomacorriente. Repara o reemplaza cualquier cable que esté pelado. No uses un cable agrietado o raído.
6. Si la unidad tiene un tapón en el canal de humedad del piso de la unidad, retíralo y vigila que el desagüe se mantenga libre de obstrucciones cuando esté en uso.

¡GUARDA ESTAS INSTRUCCIONES!

¡PELIGRO!

Evita el riesgo de que los niños queden atrapados. Cuando el producto no esté en uso, retira la puerta de manera que los niños pequeños no puedan quedar atrapados adentro.

MAXX ICE

ESPECIFICACIONES TÉCNICAS

Número de modelo:	MCWC28	MCWC28-O (Outdoor)
Capacidad:	28 botellas de vino estándar	28 botellas de vino estándar
Consumo eléctrico:	115VAC - 60Hz	115VAC - 60Hz
Clasificación de corriente:	2.0A	2.0A
Dimensiones de la unidad:	14.6"W x 24.4"D x 33.5"H 370mm	14.6"W x 24.4"D x 33.5"H 370mm
Peso de la unidad:	W x 620mm D x 850mm H 77 lb/35 kg	W x 620mm D x 850mm H 79 lb/36 kg
Temperatura:	45° to 55° F / 7.2° to 12.8° C	35° to 50° F / 1.6° to 10° C

Por favor recuerda: Puedes cambiar la configuración de temperatura en la pantalla de grados Fahrenheit a grados centígrados al presionar y mantener el botón UP por 10 segundos. La temperatura en grados Fahrenheit o centígrados aparecerán en la ventana de pantalla de temperatura.

UBICACIONES DE LAS PARTES

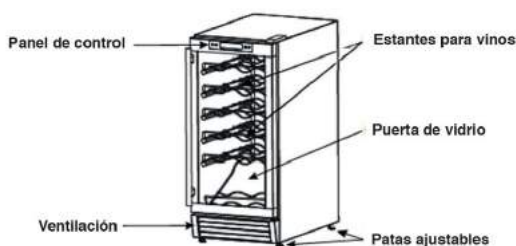

Panel de control

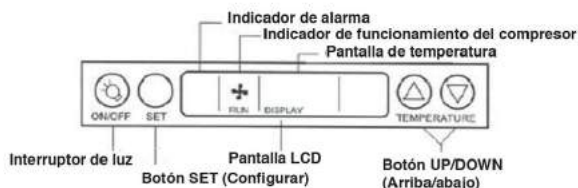



INSTRUCCIONES

Retira el empaque exterior e interior. Usa un paño suave seco para limpiar completamente la bodega para vinos. Usa un paño limpio humedecido con agua tibia para limpiar el interior de la bodega. La bodega deberá ubicarse en un área bien ventilada. Evita colocarla cerca de cualquier fuente de calor o humedad, o luz directa del sol. La luz solar directa puede afectar el acabado, y las fuentes de calor cercanas causarán un consumo eléctrico mayor. La bodega para vinos está diseñada para estar empotrada o ser independiente. Un ventilador con motor en la parte inferior de la unidad aleja el calor generado por el compresor de este último, y lo pasa a través de la ventilación al frente de la unidad. Si la unidad es empotrada, deja un espacio de al menos $\frac{1}{4}$ " a los lados, $\frac{1}{2}$ " detrás y 1" en la parte superior. El flujo de las ventilaciones de la parte frontal de la unidad no deben ser obstruidas. Una vez que se ubique la bodega para vinos las patas ajustables deben girarse para nivelar el aparato. Esto reducirá las vibraciones.

Conexión eléctrica

¡Importante! Para tu seguridad personal, este electrodoméstico debe conectarse a tierra adecuadamente. En caso de un cortocircuito, la conexión a tierra reduce el riesgo de descargas eléctricas al ofrecer un conductor de escape a la corriente eléctrica. Este electrodoméstico tiene un cable con conductor a tierra y enchufe con terminal a tierra. El enchufe debe insertarse a un tomacorriente bien instalado y conectado a tierra. Consulta a un electricista calificado si no comprendes completamente estas instrucciones de conexión a tierra.

BAJO NINGUNA CIRCUNSTANCIA CORTES NI RETIRES LA TERCERA (TIERRA) CLAVIJA DEL CABLE DE ENERGÍA.

Usa un cable de extensión

Evitas usar un cable de extensión debido a los potenciales riesgos de seguridad bajo determinadas condiciones.



MAXX ICE

OPERACIÓN DE TU BODEGA PARA VINOS

¡IMPORTANTE! No conectes la bodega para vinos por 24 horas hasta que esté ambientada en su sitio. No hacerlo puede resultar en que la unidad no funcione correctamente.

Enchufa la bodega para vinos para encenderla automáticamente. (después de que la unidad haya estado encendida por 6 horas, el compresor se apagará por treinta minutos para permitir que se descongele automáticamente). Si deseas usar la configuración de Temperatura Automática (predeterminado), no hagas más nada. La unidad establecerá automáticamente la temperatura del compartimiento a 55° F (13° C). Si deseas establecer otra temperatura, mira más abajo.

Configuración de temperatura

Temperaturas de almacenamiento de vino: Aunque el vino se mantiene mejor en temperaturas de 56 a 58° F, tu unidad también te permite almacenar vino a temperaturas de bebida. Generalmente, el VINO TINTO debe mantenerse a 60-62° F y el VINO BLANCO, que generalmente se sirve helado, debe mantenerse a 54-55° F. Los vinos espumantes deben estar a alrededor de 46° F. Para ajustar la temperatura, presiona el botón SET (Configurar), luego usa las teclas para navegar hacia la temperatura que prefieras. El rango de temperaturas que pueden establecerse va de 46° a 64° F. Por ejemplo, si guardas vino tinto, configura la temperatura a 61° F. Cuando aparezca la temperatura correcta en la ventana de la pantalla del panel de control, presiona nuevamente SET para confirmar. La temperatura real dentro de la unidad aparecerá ahora en la ventana. Esta temperatura variará dependiendo de la cantidad de botellas almacenadas y la frecuencia con la que se abre la puerta. Si la temperatura ambiental supera los 80° F, configura la temperatura de la unidad entre 50° y 55° F para evitar sobrecalentar el compresor. Si la temperatura ambiental está entre 64° F y 80° F, configura la temperatura de la unidad entre 46° y 60° F.

POR FAVOR RECUERDA: El aire frío baja y el cálido sube, y habrá una variación de temperatura entre la parte inferior de la unidad y la superior. El sensor de temperatura se encuentra cerca del centro del compartimiento de almacenaje de vino y registra la temperatura adyacente. La temperatura en la parte inferior siempre será un poco más fría. Los vinos tintos van mejor sobre la parte superior de la bodega para vinos y los blancos son mejores con las temperaturas más frías de los estantes inferiores. Para detener temporalmente el ciclo de enfriamiento, desconecta la bodega para vinos. Para apagarlo por periodos largos, desconecta el enchufe y deja la puerta parcialmente abierta.

NOTA: Si desconectas la bodega para vinos, espera 3 minutos antes de volverla a conectar. La unidad no se reiniciará en menos de 3 minutos.



MAXX ICE

OPERACIÓN DE TU BODEGA PARA VINOS

Configuración de temperatura memorizada

La unidad se ha diseñado para "recordar" el último modo de funcionamiento al cual se configuró. Si hay una falla eléctrica o algún otro corte de servicio de energía, la unidad regresará automáticamente a la configuración de temperatura previa cuando se restablezca la electricidad.

Indicador de funcionamiento del compresor

El compresor está trabajando cuando la unidad muestra un icono en movimiento que representa un ventilador en funcionamiento. Si el compresor deja de funcionar, el icono dejará de moverse también.

Acerca de la pantalla de cristal líquido (LCD)

Cuando presiones cualquier botón en el panel de control, se retroiluminará la pantalla. De no presionarse otro botón la retroiluminación se apagará al pasar 2 minutos.

Modo de ALARMA

En caso de que haya una falla en la unidad, aparecerá en la pantalla un indicador de ALARMA. En el modo de ALARMA, la unidad emitirá un pitido y mostrará un mensaje de alarma. Si la pantalla LCD o el panel de control muestra alguno de los mensajes siguientes: PROBE ERROR, LOW TEMP o HIGH TEMP, consulta la sección de Solución de problemas de la bodega para vinos en este manual.

Luz interior

La luz interior puede operarse manualmente presionando el botón ON/OFF (encendido/apagado) en el panel de control. La luz se apagará automáticamente tras pasar 5 minutos. NOTA: Evita el uso de la luz interior, ya que el calor que emana puede elevar la temperatura del vino almacenado.

Estantería

Los estantes de vino en tu unidad están cromados para que no se oxiden. Estos estantes solo se sacan hasta 1/3 de su extensión. Esto es una medida de seguridad para que ni la máquina ni el estante se vuelquen. Los cinco estantes superiores soportan cada uno cinco botellas, alternando las botellas en cada estante de manera que apunten en direcciones opuestas. Estos estantes son extraíbles y reversibles. Para retirar un estante, saca las botellas y tira del mismo hasta que se detenga. Luego levanta el frente del estante y sácalo de la unidad. El estante más bajo está inclinado y soporta tres botellas. Está diseñado para almacenar, además de exhibir.



MAXX ICE

LIMPIEZA Y MANTENIMIENTO

Cómo limpiar la parte exterior

Limpia la parte exterior de tu unidad con agua con jabón no abrasivo. Seca completamente con un paño suave. Para limpiar las juntas de la puerta, usa únicamente agua con jabón no abrasivo. Jamás uses limpiadores abrasivos ni esponjas que raspen para limpiar ninguna parte de tu bodega para vinos.

Cómo limpiar la parte interior

Desconecta tu bodega para vino y retira todas las botellas. Limpia las superficies internas con un paño limpio humedecido con agua. Seca las bandejas cromadas. Evita meter agua excesiva dentro de la máquina ya que fluirá hacia el desagüe cerca del compresor y posiblemente se desborde.

Descongelar la bodega para vinos

La bodega usa un sistema automático de descongelamiento en el cual las superficies refrigeradas de la bodega para vinos se descongelan automáticamente. Descongela los desagües de agua en un orificio en el piso del compartimiento de almacenamiento de vino y se canaliza en la parte posterior de la bodega, cerca del compresor. El calor transferido del compresor evapora el agua que se haya recolectado en la bandeja. Asegúrate de que el orificio de drenaje en el piso de la bodega esté libre de obstrucciones.

Cambiar la bombilla

La bombilla puede ser remplazada por cualquier bombilla fluorescente compacta estándar en forma de U de 2 clavijas de 5, 7 o 9 watts. Sigue los pasos de la A a la D del diagrama para retirar la bombilla anterior: No uses demasiada fuerza para retirar la bombilla anterior. No deben necesitarse herramientas. Sigue los pasos del E al H para instalar la nueva bombilla:

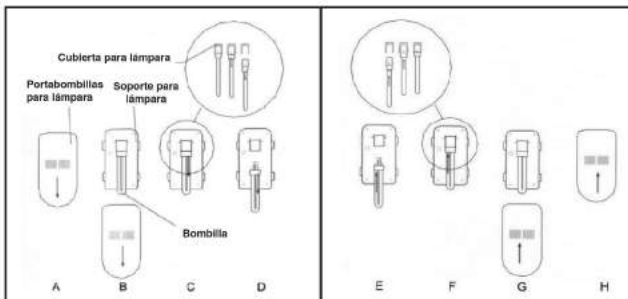



MAXX ICE

SOLUCIÓN DE PROBLEMAS DE LA BODEGA

La bodega no se enciende

No está conectada. El fusible está quemado o el disyuntor se ha desactivado.

Ruido o vibración

Revisa que la unidad esté nivelada. De no ser así, ajusta las patas niveladoras.

La bodega está muy caliente

Revisa que la puerta esté cerrada y sellada adecuadamente. Revisa la configuración de temperatura. (Para cambiar la configuración de la temperatura, sigue los pasos de la sección Operación de tu bodega de vinos de este manual). Revisa si la puerta se ha abierto frecuentemente.

La pantalla LCD muestra "PROBE ERROR - E" (error de sonda E)

Este mensaje es un indicador del MODO DE ALARMA. La pantalla LCD muestra "PROBE ERROR" a la izquierda y "E" en el medio cuando el sensor termostático funciona mal. Cuando esto sucede, primero la bodega deja de funcionar por 15 minutos, luego se ENCIENDE por 5 minutos y después se APAGA por 15 minutos de manera automática y continua. Comunícate con tu proveedor de mantenimiento autorizado para que reemplacen el sensor.

La pantalla LCD muestra "LOW TEMP" (temperatura baja)

Este mensaje es un indicador del MODO DE ALARMA. La pantalla LCD muestra "LOW TEMP" a la izquierda y la lectura real de temperatura en el medio. Indica que la temperatura real es mucho menor a la temperatura establecida y que la válvula magnética puede no estar funcionando adecuadamente y debe reemplazarse.

La pantalla LCD muestra "HIGH TEMP" (temperatura alta)

Este mensaje es un indicador del MODO DE ALARMA. La pantalla LCD muestra "HIGH TEMP" a la izquierda y la lectura real de temperatura en el medio. Indica que la temperatura real es mucho mayor a la temperatura establecida. Las causas posibles son:

- La puerta puede no cerrarse completamente.
- Requiere mantenimiento.
- El panel de control puede no estar funcionando adecuadamente y debe reemplazarse. Si estás seguro de que la puerta no es la causa del problema, comunícate inmediatamente con tu proveedor de mantenimiento autorizado.

DIAGRAMA DE CABLEADO

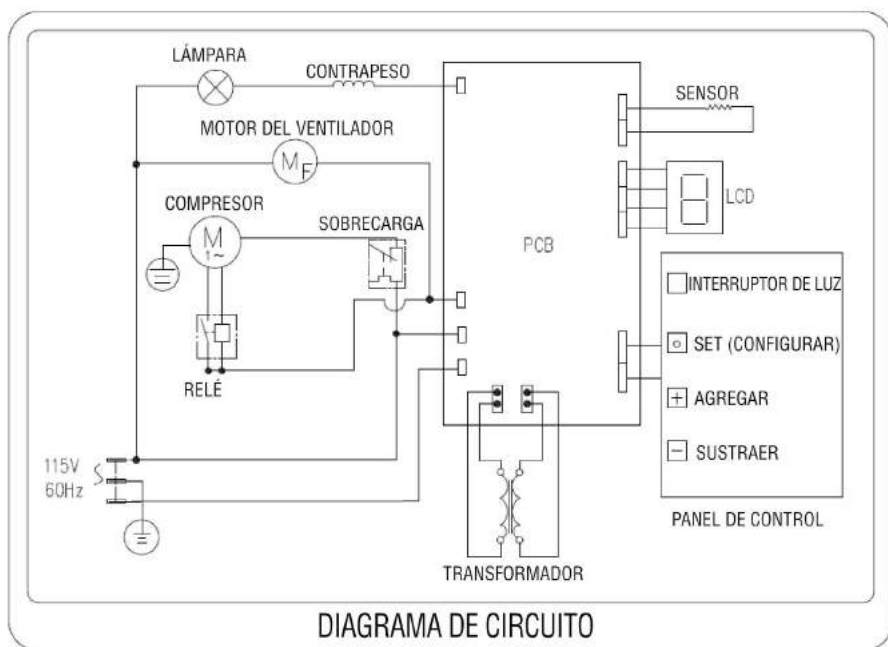



MAXX ICE

www.maxxcoldfoodservice.com

**3355 Enterprise Ave, Suite #160,
Fort Lauderdale, FL 33331
Tel. : (954) 202-7419 Fax : (954) 202-7337**