



# USER'S MANUAL

## Commercial Ice Maker

Model: EWCIM350S



PLEASE READ THIS MANUAL CAREFULLY BEFORE USING YOUR COMMERCIAL ICE MAKER  
AND KEEP IT FOR FUTURE REFERENCE.



# PRODUCT REGISTRATION

Thank you for purchasing a Norpole™ product. The first step to protect your new product is to complete the product registration on our website: [www.norpoleinc.com/register](http://www.norpoleinc.com/register). The benefits of registering your product include the following:

1. Registering your product will allow us to contact you regarding a safety notification or product update.
2. Registering your product will allow for more efficient warranty service processing when warranty service is required.
3. Registering your product could act as your proof of purchase in the event of insurance loss.

Once again, thank you for purchasing a Norpole™ product.

# CONTENTS

Product Registration ..... 02

Important Safeguards ..... 04

Important Safety Instructions ..... 05

Parts and Features ..... 06

Specifications ..... 07

Installation ..... 08

Operation ..... 09

Cleaning and Maintenance ..... 10

Troubleshooting Guide ..... 14

Warranty ..... 15



# IMPORTANT SAFEGUARDS

## WARNING

Read and understand all safety precautions. Failure to follow all instructions described in this manual may result in electric shock, fire and/or serious personal injury. The warnings, cautions and instructions discussed in this manual cannot cover all possible conditions and situations that may occur. It must be understood by the user that common sense and caution are attributes which cannot be built into the appliance, but must be supplied by the user.

### Electric Power

If an electrical circuit is overloaded with other appliances, the commercial ice maker may not operate properly. The commercial ice maker should be operated on a separate electrical circuit from other operating appliances.

### 3-Prong Plug (NEMA 6-20P)

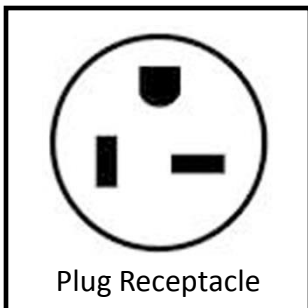

This appliance must be grounded. In the event of an electrical short circuit, the grounding plug reduces the risk of electric shock by providing an escape wire for electric current. This appliance is equipped with a power cord that has a grounding wire with a grounding plug. The plug must be plugged into an electrical outlet that is properly installed and grounded. Improper use of the grounding plug and/or outlet can result in a risk of electric shock. Consult a qualified electrician or serviceman if the grounding instructions are not completely understood.

**NOTE:** This plug type (NEMA 6-20P) will not fit into a standard 3-prong outlet.

## CAUTION

A short power supply cord is provided to reduce the risk of becoming entangled in or tripping over a longer cord. If it is necessary to use an extension cord, use only a 3-wire extension cord that has a 3-blade grounding plug, and a 3-slot receptacle that will accept the plug on the appliance. The marked rating of the extension cord shall be equal to or greater than the electrical rating of the appliance. **DO NOT** alter the plug of the appliance or any extension cord used with this appliance. Arrange the extension cord so that it will not drape over the countertop or tabletop where it can be tripped over or pulled.

# IMPORTANT SAFETY INSTRUCTIONS



## Caution: Risk of Fire

When using your ice maker, basic safety precautions should be observed, including the following:

1. Read all instructions before using the ice maker.
2. As this unit has ETL sanitation, it can be used in residential and commercial settings. This appliance is intended to be used in the household and in similar applications such as:
  - Staff kitchens in shops, offices and other working environments
  - Farm houses and by clients in hotels, motels and other residential-type environments
  - Catering and similar non-retail applications
3. This appliance is not intended for use by persons (including children) with reduced physical, sensory or mental capabilities, or lack of experience and knowledge, unless they have been given supervision or instruction concerning use of the appliance by a person responsible for their safety. Children should be supervised to ensure they do not play with the appliance.
4. DO NOT store explosive substances such as aerosol cans with a flammable propellant in this appliance.
5. If the power supply cord is damaged, it must be replaced by the manufacturer, its service agent, or similarly qualified persons in order to avoid a hazard. Please contact our Customer Service department toll free at 1 888-775-0202 for more information.
6. DO NOT unplug the ice maker by pulling the cord. DO NOT put any stress on the power cord where it connects to the product.

# PARTS AND FEATURES

Please check to make sure you have the accessories listed below. If you are missing any of the below items, please contact our Customer Service Department toll-free at 888-775-0202.

- a. Water Inlet Hose (1)
- b. Water Drainage Hose (1)
- c. Leveling Legs (4)
- d. Ice Scooper (1)

## Unit

1. Top Faceplate
2. Evaporator
3. Control Panel
4. Block Water Board
5. Water Box
6. Ice Storage Bin Door
7. Ice Scooper
8. Ice Storage Bin
9. Flank Intake
10. Water Inlet Valve
11. Water Inlet Hose
12. Switch
13. Plug
14. Water Drainage Hose
15. Adjustable Leveling Legs
16. Sprinkler

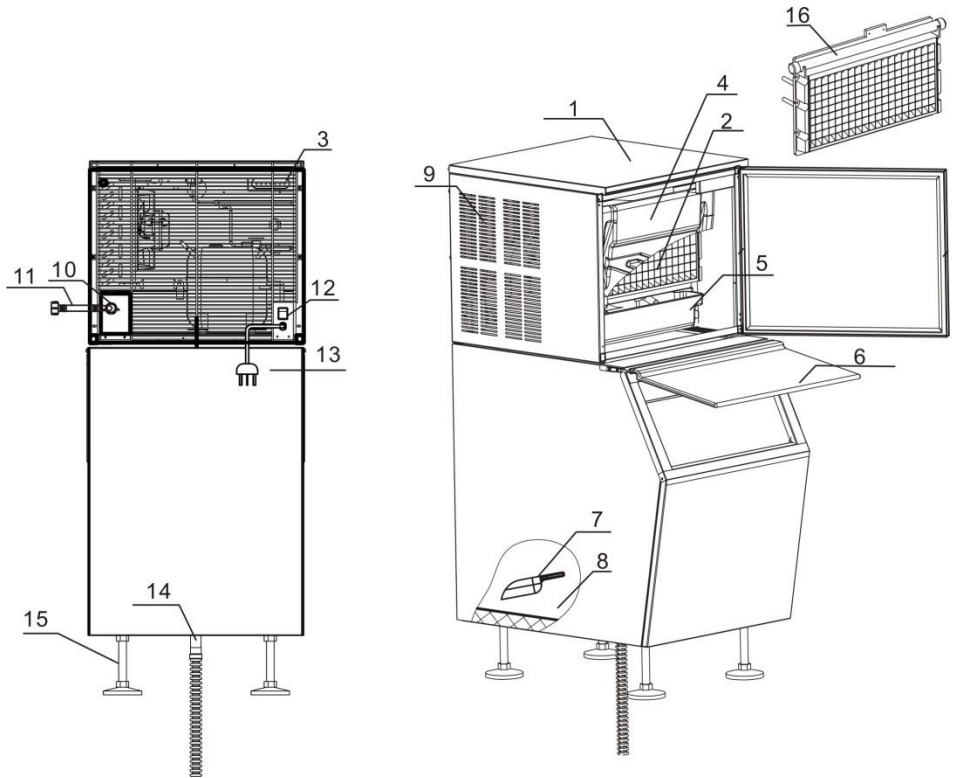

## Control Panel



**norpole**™

# SPECIFICATIONS

<b>Model Number</b>	EWCIM350S
<b>Ice Making Bin Dimensions</b>	22.3"W x 18.8"H x 22.6"D
<b>Ice Storage Bin Dimensions</b>	22.6"W x 29.8"H x 31.3"D
<b>Weight</b>	167.6 Lbs.
<b>Ice Making Capacity</b>	330 Lbs./Day
<b>Storage Capacity</b>	209 Lbs.
<b>Voltage Rating</b>	115V AC
<b>Power Rating</b>	980 Watts
<b>Plug Type</b>	NEMA 6-20P
<b>Safety Standard</b>	ETL Sanitation

# INSTALLATION

## WARNING

**Connect to a potable water supply only. It is recommended to install a water filter. The water inlet hose would connect to the filter and to the inlet valve on the machine.**

1. During transportation, the incline angle of the ice maker should not exceed 45°. To prevent damage to the compressor or refrigeration systems, the ice maker should always remain right side up.
2. Unpack the ice maker and remove all documents and spare parts.
3. Place the ice maker in a well-ventilated area on a level and structurally sound surface away from sources of heat and corrosive gas. Allow at least 6 inches of space all around the exterior of the ice maker for proper ventilation.
4. Adjust the leveling legs after placing the ice maker. Doing so will ensure the water level and ice shape will be unaffected. The outlet of the drainage tube should be lower than the cabinet to drain water easily. Wait approximately 12 hours after positioning the ice maker before use.
5. Connect one end of a flexible, plastic corrugated pipe with the water drainage hose on the underside of the ice maker. The other end of the pipe should be placed in a container or sewer that can capture surplus water. We do not recommend draining into a bucket. An air gap will likely be required between the water drainage hose and the drain/waste receptacle. This must be prepared by the user.
6. Connect one end of the water inlet hose (supplied with the ice maker) with the 3/4" screw type connector to the potable water supply or filter. The water pressure of the water inlet hose is 1~8 kg/cm<sup>2</sup>. The other end of the water inlet hose should be connected with the screw type connector of the water inlet valve on the rear of the ice maker.
7. Be sure the gaskets are installed in both ends of the water inlet hose before connecting.

# OPERATION

**Note:** If there is something wrong with the water supply system, the ice maker will restart automatically in 24 hours. Otherwise, you will need to stop the ice maker and restart it.

**Note:** DO NOT remove the block water board while the ice maker is running.

**Note:** Never keep anything other than ice in the ice storage bin. Objects like wine and beer should not be stored in the ice bin as these bottles are unsanitary and the labels may slip off and plug up the drain.

1. Plug in the ice maker, turn on the switch and the run indicator light will illuminate.
2. When the ice maker is being used for the first time or reused after being left idle for a long time, the first and second ice making cycles are meant to clean the tube system; DO NOT use this ice. After the water is drained, the normal ice making procedures can begin.
3. All of the functions – water inlet, ice making, ice dropping and ice storing - are controlled automatically for continuous ice-making.
4. If the ice storage bin is full, the ice full indicator light will illuminate and the ice maker will stop automatically. If there is a water shortage or something wrong with the water supply system, the water low indicator light will illuminate and the ice maker will stop operation. The ice maker will restart automatically in 24 hours. Otherwise, you will need to stop the unit and restart it again.
5. Use potable water as a water source. If the water low indicator light is illuminated and no ice is being made when the ice maker begins, there may be air in the water inlet tube. If the hydraulic pressure is low, after 5 minutes, the machine will add water automatically. The water low indicator light will turn off when the water is full and the ice maker will begin operating.

# CLEANING AND MAINTENANCE

Periodic cleaning and proper maintenance will ensure efficiency, top performance and long life.

There are four areas to keep clean:

- a. The exterior
- b. The interior
- c. The sprinkler
- d. The ice making system

**Note:** If the ice maker is left unused for a long time, it must be thoroughly cleaned before the next use. Carefully follow any instructions provided for cleaning or use of sanitizing solution. DO NOT leave any solution inside the ice maker after cleaning.

**Note:** Before proceeding with cleaning and maintenance operations, ensure the power supply is disconnected and the water line is shut off (the exception to this rule is ice maker system cleaning detailed on page 12).

**Please read the detailed instructions below to properly clean each of the aforementioned areas.**

## Exterior Cleaning

1. The door and cabinet may be cleaned with a mild detergent and warm water solution such as one ounce of dishwashing liquid mixed with two gallons of warm water. DO NOT use solvent-based or abrasive cleaners. Use a soft sponge and rinse with clean water. Wipe with a soft clean towel to prevent spotting.
2. Stainless steel should be cleaned as it can discolor when exposed to chlorine gas. Clean stainless steel surfaces with a mild detergent, warm water solution and a damp cloth. Never use abrasive cleaning agents.

**Note:** Stainless steel exposed to chlorine gas and moisture, such as in areas with spas or swimming pools, may show some discoloration. Discoloration from chlorine gas is normal.

# CLEANING AND MAINTENANCE

## Interior Cleaning

**Note:** The ice storage bin should be sanitized occasionally. Clean the bin before the ice maker is used for the first time and before it is reused after an extended period of time. It is typically convenient to sanitize the bin after the ice making system has been cleaned and the storage bin is empty. The ice scoop should be washed regularly. Wash it just like any other food container.

1. Disconnect the power supply cord.
2. Open the ice storage bin door and with a clean cloth, wipe down the interior with a sanitizing solution made of 1 ounce household bleach or chlorine and two gallons of hot water (95-115°F / 35-46°C).
3. Rinse thoroughly with clean water. The waste water will drain through the drainage tube.
4. Plug in the ice maker.

## Sprinkler Cleaning

**Note:** The sprinkler should only be cleaned when you find that some ice cubes are improperly shaped. You should clean the ice making system after cleaning the sprinkler.

**Note:** DO NOT use solvent-based cleaning agents or abrasives on the interior. These cleaners may transmit taste to the ice cubes or damage or discolor the interior.

1. Disconnect the power supply cord.
2. Open the door and remove the block water board by snapping one end up and pulling forward.
3. Remove the block water board from the evaporator.
4. Find the sprinkler arm and raise it. Disconnect it from the water tube which is connected at the back of the sprinkler arm.
5. A de-scaling solution may be prepared in a plastic basin with Nu-Calgon Nickel-Safe Ice Machine Cleaner. Mix four ounces of the ice machine cleaner per gallon of warm water.
6. Remove the sprinkler arm from the interior. Thoroughly clean the sprinkler arm by soaking it in the basin filled with the de-scaling solution until it is free of any deposits. Use a soft brush to remove any thick or stubborn residue to help the dissolving action. Rinse under a stream of tap water.

# CLEANING AND MAINTENANCE

7. Wipe down the interior of the water sump with the de-scaling solution and warm water. Rinse thoroughly with clear water.
8. Reassemble the sprinkler arm, evaporator and block water board.
9. Perform steps 1, 3-5 of the Ice Making System Cleaning procedure detailed below.

## Ice Making System Cleaning

1. Unplug the ice maker ensuring the water connection remains intact.
2. Open the door of the top cabinet, and making sure there are no ice cubes on the evaporator, remove all ice cubes from the ice storage bin.
3. Remove the water box and dispose of any water before reinstalling. Then, fill the ice maker cleaner into the water box. Plug in the unit and press the clean button (5 seconds). The machine will automatically go into cleaning mode which lasts for 30 minutes. At the same time, clean the ice storage bin with the cleaner.
4. After the ice maker completes the cleaning mode, remove the water box, drain the water, clean the water box and evaporator cover according to the instructions in this manual (see step 6 below). Lastly, reinstall the water box, press the clean button (5 seconds) to begin the water cycle mode and clean all residual cleaning solution.
5. Repeat the process detailed in step 4 three times to ensure the cleaning solution has discharged completely.
6. After completing step 5, remove the water box and evaporator cover. Clean these parts with water between 95-122°F (35-50°C). Flush and clean the inner liner of the ice storage bin.
7. Once you have completed the above processes, throw away the ice cubes.

# CLEANING AND MAINTENANCE

## Maintenance Notes

- a. If the compressor stops for any reason like water shortage, too much ice, etc. DO NOT restart the unit right away. To protect the compressor, wait five minutes before restarting.
- b. Regularly check the connectors of the water inlet and outlet tubes. Drain the little surplus water that may occur.
- c. When not used for a long period of time, remove all items from the compartment and disconnect the power supply cord from the wall outlet. Clean the interior compartment and wipe away all water. Remove the water inlet tube from the back of the unit and drain all water. To prevent the formation of mold, leave the door open to dry the compartment completely.
- d. Clean the condenser once every six months to keep it well-ventilated. Disconnect the ice maker and let the condenser cool before cleaning. DO NOT touch the aliform (wing-shaped) pieces during cleaning to avoid injury. After removing the flank intake faceplate, use a cleaner or a brush to clean it.
- e. Clean the evaporator and sprinkler once every three months to keep it clean.

# TROUBLESHOOTING GUIDE

Please reference the below table to identify the cause and solution of your particular problem. If you cannot solve the problem on your own, please contact our Customer Service Department toll-free at 888-775-0202.

PROBLEM	POSSIBLE CAUSE	SOLUTION
The ice maker does not work.	The voltage is lower than 98V.	Turn off the ice maker. Restart the unit only when the voltage is normal.
	The ambient temperature is too low (< 50°F / 10°C).	Try using the ice maker again when the ambient temperature is above 50°F / 10°C.
The compressor is functioning, however no ice was made.	The refrigerant leaks.	Refill the refrigerant and test for leakage.
	The refrigerating system is blocked.	Replace the filter for the N <sub>2</sub> filling system.
	Solenoid valve opens constantly.	Replace the solenoid valve.
	The condensing fan does not work.	Check whether the condensing fan works.
	The hall element is located on the sprinkler. It is a sensor that detects ice thickness and ice level. It may not be functioning.	Verify that the hall element is in its proper position (you may find the hall element on the lower right corner of the sprinkler) and is functioning.
The compressor does not work.	Water shortage.	Check the water supply system (water inlet valve and water inlet tube).
	Ice full.	Remove some ice.
	The shell temperature is too high.	Turn off the ice maker. Restart the unit in approximately 1 hour.
The water low indicator light is illuminated.	There is a water shortage in the water supply system.	Ensure the water supply system is connected to a potable water supply and there are no obstructions. Then restart the ice maker.
	The water inlet valve is damaged.	Check the water inlet valve.
	Water pressure is too low.	The water pressure should not be lower than 1 kg/cm <sup>2</sup> .

# LIMITED WARRANTY

**MC Appliance Corporation** warrants each new Commercial Ice Maker to be free from defects in material and workmanship and agrees to remedy any such defect or to furnish a new part(s) (at the company's option) for any part(s) of the unit that has failed during the warranty period. Parts and labor expenses are covered on this unit for a period of one year from the date of purchase. In addition, MC Appliance Corporation warrants the compressor (part only) to be free from defects in material and workmanship for a period of 5 years. The consumer is responsible for all labor and transportation expenses related to the diagnosis and replacement of the compressor after the initial one-year warranty expires. In the event the unit requires replacement or refund under this warranty, the consumer is responsible for all transportation costs to return the unit to our factory before receiving a replacement or refund. A copy of the dated sales receipt/invoice is required to receive warranty service or a refund.

**This warranty covers appliances in use within the contiguous United States, Alaska, Hawaii and Puerto Rico.**

**The warranty does not cover the following:**

- Damages due to shipping damage or improper installation. Damages due to misuse or abuse.
- Content losses due to failure of the unit.
- Inside components such as door panels, door shelves, racks, evaporator, etc.
- Punctures to the evaporator system due to improper defrosting of the unit.
- Repairs performed by unauthorized service agents.
- Service calls that do not involve defects in material and workmanship as instructions on proper use of the product or improper installation.
- Replacement or resetting of house fuses or circuit breakers.
- Failure of this product if used for other than for its intended purpose.
- Disposal costs for any failed unit not returned to our factory.
- Any delivery costs incurred as the result of a unit that fails to perform as specified.
- Expenses for travel and transportation for product service if your appliance is located in a remote area where service by an authorized service technician is not available.
- The removal and reinstallation of your appliance if it is installed in an inaccessible location or is not installed in accordance with published installation instructions.
- Refunds for non-repairable products are limited to the price paid for the unit per the sales receipt.
- This warranty is non-transferable. This warranty applies only to the original purchaser and does not extend to any subsequent owners.

## LIMITATIONS OF REMEDIES AND EXCLUSIONS

Product repair in accordance with the terms herein, is your sole and exclusive remedy under this limited warranty. Any and all implied warranties including merchantability and fitness for a particular purpose are hereby limited to one year or the shortest period allowed by law. MC Appliance Corporation is not liable for incidental or consequential damages and no representative or person is authorized to assume for us any other liability in connection with the sale of this product. Under no circumstances is the consumer permitted to return this unit to the factory without the prior written consent of MC Appliance Corporation.

Some states prohibit the exclusion or limitation of incidental or consequential damages, or limitations on implied warranties. This warranty gives you specific legal rights, and you may also have other rights which vary from state to state.

Model	Parts & Labor	Compressor (Part Only)	Type of Service
EWCIM350S	One Year	Five Years	On Site

For Service or Assistance, please contact us toll-free at **888-775-0202**.

Or visit us on the web at **[www.mcappliance.com](http://www.mcappliance.com)** to request warranty service or order parts.



CNA International, Inc. d/b/a Norpole Inc. All rights reserved.  
Norpole™ is a registered trademark of CNA International, Inc.

[www.mcappliance.com](http://www.mcappliance.com)

Printed In China





## MANUAL DEL USUARIO

### Máquina para fabricar hielo comercial

Modelo: EWCIM350S



LEA ESTE MANUAL ANTES DE UTILIZAR SU MÁQUINA PARA FABRICAR HIELO COMERCIAL  
Y GUÁRDELO PARA FUTURA REFERENCIA.



# REGISTRACIÓN DEL PRODUCTO

Gracias por comprar el producto Norpole™. El primer paso para proteger su nuevo producto es completar la forma de registración en nuestra pagina web: [www.norpoleinc.com/register](http://www.norpoleinc.com/register). Los beneficios de registrar su producto incluyen lo siguiente:

1. Al registrar su producto nos permite contactarle para notificarle de un cambio de seguridad o actualización del producto.
2. Si llegara a necesitar servicio bajo garantía, registrando su producto nos permite ser más eficiente en procesar el servicio.
3. En el evento que usted tenga una perdida que esta cubierto por un seguro, registrando su producto puede servir como prueba de su compra.

Una vez más gracias por comprar un producto marca Norpole™.

# ÍNDICE

Registración del producto .....	02
Medidas de seguridad importantes .....	04
Las instrucciones importantes de la seguridad .....	05
Partes y características .....	06
Especificaciones .....	07
Instalación .....	08
Operación .....	09
Limpieza y mantenimiento .....	10
Guía de resolución de problemas .....	14
Garantía .....	15

# MEDIDAS DE SEGURIDAD IMPORTANTES

## ⚠️ ADVERTENCIA

Lea y comprenda todas las precauciones de seguridad. No seguir las instrucciones descritas en el presente manual para el usuario puede producir una descarga eléctrica, incendios y/o lesiones personales graves. Las advertencias, precauciones e instrucciones descritas en el presente manual no pueden cubrir todas las condiciones y situaciones posibles que pueden ocurrir. El usuario debe comprender que el sentido común y el cuidado son atributos que no pueden incluirse en el electrodoméstico, sino que debe suministrarlos el usuario.

### Potencia eléctrica

Si se sobrecarga un circuito eléctrico con otros electrodomésticos, es posible que el máquina para fabricar hielo comercial no funcione correctamente. El máquina para fabricar hielo comercial debe funcionar en un circuito eléctrico separado de otros electrodomésticos.

### Clavija de 3 puntas (NEMA 6-20P)



Este equipo debe de estar conectado a tierra; ya que en caso de un corto circuito, el cable a tierra reduce el riesgo de sufrir una descarga eléctrica al proporcionar una trayectoria de escape a la corriente eléctrica. Por lo tanto este aparato está equipado con una clavija de 3 puntas que contiene una terminal para la conexión a tierra, la cual debe de conectarse a un contacto que esté propiamente instalado y conectado a tierra. El uso indebido del enchufe y/o la salida de puesta a tierra puede causar riesgo de descarga eléctrica. Consulte a un electricista o técnico calificado si no comprende totalmente las instrucciones de puesta a tierra.

**NOTA:** Este tipo de enchufe no encaja en un tomacorriente de tres clavijas estándar.

## ⚠️ PRECAUCIÓN

Se suministra un cable de suministro eléctrico corto a fin de reducir el riesgo de lesiones personales por enredarse o tropezar con un cable más largo. Si necesita usar un cable de extensión, utilice únicamente uno de 3 cables que tenga un enchufe de puesta a tierra de 3 hojas, y un receptáculo de 3 ranuras en el que quepa el enchufe del electrodoméstico. La clasificación marcada en el cable de extensión debe ser mayor o igual a la clasificación eléctrica del electrodoméstico. No modifique el enchufe del aparato o de cualquier alargue que utilice con este aparato. El cordón debe colocarse de manera que no cuelgue del mostrador o mesa donde puedan jalarlo o tropezarse con él accidentalmente.

# LAS INSTRUCCIONES IMPORTANTES DE LA SEGURIDAD



## Precaución: Peligro de incendio

Cuando utilice su máquina para fabricar hielo comercial, deben tomarse las precauciones de seguridad básicas, entre las que se incluyen:

- 1. Lea todas las instrucciones antes de usar el máquina para fabricar hielo comercial.**
- Debido a que esta unidad posee equipamiento sanitario ETL, puede utilizarse en configuraciones residenciales y comerciales. Este aparato está destinado para uso doméstico y en aplicaciones similares como:
  - Cocinas de personal en tiendas, oficinas y otros entornos de trabajo
  - Casas rurales y para uso de clientes en hoteles, moteles y otros entornos de tipo residencial
  - Servicios de comidas y otras aplicaciones no comerciales similares
- Este aparato no se ha diseñado para ser utilizado por personas (incluidos niños) con capacidades físicas, sensoriales o mentales reducidas o con falta de experiencia y conocimiento, a menos que sean supervisadas o hayan recibido instrucción respecto del uso del aparato por parte de una persona responsable de su seguridad. Los niños deben ser supervisados para asegurarse de que no jueguen con el aparato.
- NO** almacene sustancias explosivas como latas de aerosol con propelente inflamable en este aparato.
- Si el cable de suministro eléctrico está dañado, debe ser reemplazado por el fabricante, su agente de servicio técnico o persona similar calificada para evitar cualquier peligro. Póngase en contacto con nuestro departamento de Servicio al cliente al número gratuito 1 888-775-0202 para obtener más información.
- NO** desenchufe la máquina para fabricar hielo tirando del cable. **NO** haga presión sobre el cable de suministro eléctrico en el punto en que se conecta con el producto.

# PARTES Y CARACTERÍSTICAS

Revise para asegurarse de tener los accesorios de la lista a continuación. Si le falta alguno de los artículos a continuación, póngase en contacto con nuestro departamento de Servicio al cliente al número gratuito 1 888-775-0202.

- a. Manguera de entrada de agua (1)
- b. Manguera de drenaje de agua (1)
- c. Patas de nivelación (4)
- d. Pala para hielo (1)

## Unidad

1. Placa frontal superior
2. Evaporador
3. Panel de control
4. Tablero para bloque de agua
5. Caja de agua
6. Puerta de compartimiento de almacenamiento de hielo
7. Pala para hielo
8. Compartimiento de almacenamiento de hielo
9. Entrada lateral
10. Válvula de entrada de agua
11. Manguera de entrada de agua
12. Interruptor
13. Enchufe
14. Manguera de drenaje de agua
15. Patas de nivelación ajustables
16. Aspensor

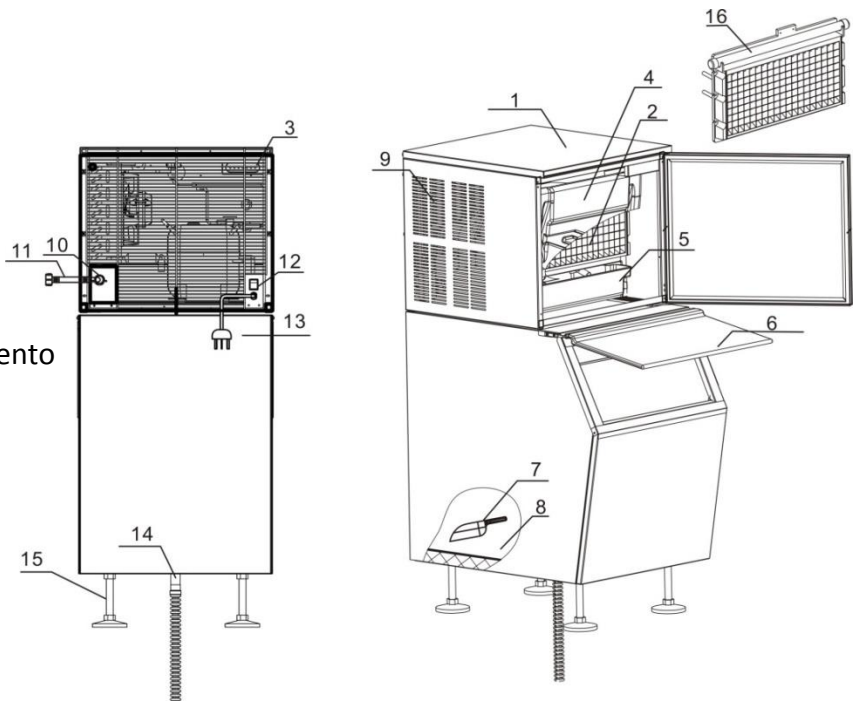

## Panel de Control

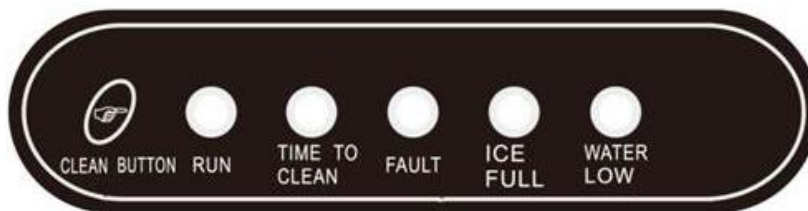

**norpole**™

# ESPECIFICACIONES

<b>Modelo No.</b>	EWCIM350S
<b>Dimensiones de compartimiento para fabricar hielo</b>	556mm An x 478mm Al x 574mm P
<b>Dimensiones de compartimiento de almacenamiento de hielo</b>	574mm An x 757mm Al x 795mm P
<b>Peso neto</b>	167.6 Lbs.
<b>Capacidad de fabricación de hielo</b>	330 Lbs./Día
<b>Capacidad de almacenamiento</b>	209 Lb.
<b>Capacidad de voltaje</b>	115V
<b>Capacidad de potencia</b>	980W
<b>Tipo de enchufe</b>	NEMA 6-20P
<b>Estándar de seguridad</b>	Equipamiento sanitario ETL

# INSTALACIÓN

## ADVERTENCIA

**Conecte solo a un suministro de agua potable. Se recomienda la instalación de un filtro de agua. La manguera de entrada de agua debería conectarse al filtro y a la válvula de entrada en la máquina.**

1. Durante su transporte, el ángulo de inclinación de la máquina para fabricar hielo no debería exceder los 45°. Para evitar el daño al compresor en los sistemas de refrigeración, la máquina para fabricar hielo siempre debería permanecer con el lado derecho hacia arriba.
2. Desempaque la máquina para fabricar hielo y quite todos los documentos y repuestos.
3. Coloque la máquina para fabricar hielo en un área bien ventilada en una superficie nivelada y estructuralmente sólida lejos de fuentes de calor y de gas corrosivo. Para una ventilación adecuada, deje al menos 15,25 cm de espacio alrededor de la extensión de la máquina para fabricar hielo.
4. Ajuste las patas de nivelación después de ubicar la máquina para fabricar hielo. Al hacerlo se asegurará de que el nivel de agua y la forma del hielo no se vean afectados. La salida del tubo de drenaje debe estar más bajo que el gabinete para drenar el agua fácilmente. Espere aproximadamente 12 horas, luego de ubicar la máquina para fabricar hielo antes de su uso.
5. Conecte un extremo de un tubo de plástico corrugado flexible con la manguera de drenaje de agua en la parte inferior de la máquina para fabricar hielo. El otro extremo del tubo debe colocarse en un contenedor o alcantarilla para poder recoger el agua excedente. No recomendamos el drenaje en un balde. Es probable que se requiera que haya un espacio de aire entre la manguera de drenaje de agua y el receptáculo de drenaje/residuos. Esto debe ser preparado por el usuario.
6. Conecte un extremo de la manguera de entrada de agua (proporcionada con la máquina para fabricar hielo) con un conector tipo tornillo de 1,90 cm con el suministro de agua potable o filtro. La presión de agua de la manguera de entrada de agua es de 1~8 kg/cm<sup>2</sup>. El otro extremo de la manguera de entrada de agua debe estar conectado con un conector de tipo tornillo de la válvula de entrada de agua en la parte posterior de la máquina para fabricar hielo.
7. Asegúrese de que las juntas estén instaladas en ambos extremos de la manguera de entrada de agua antes de conectarla.

# OPERACIÓN

**Nota:** Si hay algo mal con el sistema de suministro de agua, la máquina para fabricar hielo se reiniciará automáticamente en 24 horas. De lo contrario, tendrá que apagar la máquina para fabricar hielo y reiniciarla.

**Nota:** NO quite el tablero de bloque de agua mientras la máquina para fabricar hielo esté en funcionamiento.

**Nota:** Nunca mantenga otra cosa que no sea hielo en el compartimiento de almacenamiento de hielo. Los objetos como vino o cerveza no debe almacenarse en el compartimiento de hielo debido a que estas botellas son antihigiénicas y las etiquetas pueden salirse y tapar el drenaje.

1. Enchufe la máquina para fabricar hielo, encienda el interruptor y la luz indicadora de funcionamiento se iluminará.
2. Cuando se utilice la máquina para fabricar hielo por primera vez o se vuelva a utilizar después de haber estado inactiva por un periodo largo de tiempo, el primer y segundo ciclo de fabricación de hielo sirven para limpiar el sistema de tubos; NO use este hielo. Después de que se drene el agua, puede comenzar los procedimientos normales de fabricación de hielo.
3. Todas las funciones: entrada de agua, fabricación de hielo, caída de hielo y almacenamiento de hielo; se controlan automáticamente para una fabricación de hielo continua.
4. Si el compartimiento de almacenamiento de hielo está lleno, la luz indicadora completo de hielo se iluminará y la máquina para fabricar hielo se detendrá automáticamente. Si hay escasez de agua o algo mal con el sistema de suministro de agua, la luz indicadora agua baja se iluminará y la máquina para fabricar hielo detendrá su funcionamiento. La máquina para fabricar hielo se reiniciará automáticamente en 24 horas. De lo contrario, tendrá que apagar la unidad y reiniciarla nuevamente.
5. Utilice agua potable como una fuente de agua. Si se ilumina la luz indicadora de agua baja y no se está fabricando hielo, la máquina para fabricar hielo comenzará, puede que haya aire en el tubo de entrada de agua. Si la presión hidráulica es baja, luego de 5 minutos, la máquina añadirá agua automáticamente. La luz indicadora de agua baja se apagará cuando se llene de agua y la máquina para fabricar hielo comenzará a funcionar.

# LIMPIEZA Y MANTENIMIENTO

Una limpieza periódica y un mantenimiento adecuado garantizarán la eficiencia, un rendimiento superior y una vida prolongada.

Se deben mantener limpias cuatro áreas:

- a. El exterior
- b. El interior
- c. El aspersor
- d. El sistema de fabricación de hielo

**Nota:** Si no se usa la máquina para fabricar hielo por un largo periodo de tiempo, debe limpiarse exhaustivamente antes del próximo uso. Siga con cuidado todas las instrucciones proporcionadas para la limpieza o uso de una solución desinfectante. NO deje ninguna solución dentro de la máquina para fabricar hielo después de limpiarla.

**Nota:** Antes de proceder con las operaciones de limpieza y mantenimiento, asegúrese de que el suministro eléctrico esté desconectado y que la línea de agua esté desconectada (la excepción a esta regla es la limpieza del sistema de la máquina para fabricar hielo detallada en la página 12).

**Lea las instrucciones detalladas a continuación para limpiar correctamente cada una de las áreas antes mencionadas.**

## Limpieza exterior

1. El gabinete y la puerta pueden limpiarse con un detergente suave y una solución acuosa tibia, como una onza de líquido lavaplatos mezclado con dos galones [7,5 litros] de agua tibia. No use solventes o limpiadores abrasivos. Utilice una esponja suave y enjuáguela con agua limpia. Límpiela con una toalla suave y limpia para evitar que queden manchas.
2. El acero inoxidable debe limpiarse ya que puede decolorarse cuando se expone a gas de cloro. Limpie las superficies de acero inoxidable con una solución de detergente suave, agua tibia y un paño humedecido. Nunca utilice agentes de limpieza abrasivos.

**Nota:** El acero inoxidable expuesto al gas de cloro y humedad, tales como en áreas con spas o piscinas, puede mostrar más decoloración. La decoloración por gas de cloro es normal.

# LIMPIEZA Y MANTENIMIENTO

## Limpieza interior

**Nota:** El compartimiento de almacenamiento de hielo debe desinfectarse ocasionalmente. Limpie el compartimiento antes de que se utilice la máquina para fabricar hielo por primera vez y antes de volver a utilizarla después de un periodo prolongado de tiempo. Típicamente es conveniente desinfectar el compartimiento después de que se haya limpiado el sistema de fabricación de hielo y que el compartimiento de almacenamiento esté vacío. La pala de hielo debe lavarse regularmente. Lávela como cualquier otro contenedor de alimentos.

1. Desconecte el cable de suministro eléctrico.
2. Abra la puerta del compartimiento de almacenamiento de hielo y con un paño limpio, limpie el interior con una solución desinfectante realizada con una onza de lejía de uso doméstico o cloro y dos galones [7,5 litros] de agua caliente (95-115°F / 35-46°C).
3. Enjuague bien con agua limpia. El agua residual se drenará a través del tubo de drenaje.
4. Enchufe la máquina para fabricar hielo.

## Limpieza del aspersor

**Nota:** El aspersor solo debe limpiarse cuando encuentra que algunos cubos de hielo se forman incorrectamente. Debe limpiar el sistema de fabricación de hielo después de limpiar el aspersor.

**Nota:** NO utilice agentes limpiadores basados en solventes o abrasivos en el interior. Estos limpiadores pueden transmitir sabor a los cubos de hielo o dañar o aún decolorar el interior.

1. Desconecte el cable de suministro eléctrico.
2. Abra la puerta y quite el tablero de bloque de agua al levantar un extremo hacia arriba y tirar hacia adelante.
3. Quite el tablero de bloque de agua del evaporador.
4. Encuentre el brazo del aspersor y levántelo. Desconéctelo del tubo de agua que está conectado en la parte posterior del brazo del aspersor.
5. Puede prepararse una solución de descalcificación en un recipiente de plástico con un limpiador de máquina para fabricar hielo de Nu Calgon sin níquel. Mezcle cuatro onzas del limpiador para la máquina para fabricar hielo por cada galón [3,78 litros] de agua caliente.

## LIMPIEZA Y MANTENIMIENTO

6. Retire el brazo aspersor del interior. Limpiar a fondo el brazo aspersor al sumergirlo en el recipiente lleno con la solución de descalcificación hasta que esté libre de cualquier depósito. Utilice un cepillo suave para quitar cualquier residuo espeso o duro para ayudar a la acción de disolución. Enjuague bajo un chorro de agua del grifo.
7. Limpie el interior del sumidero de agua con la solución de descalcificación y agua tibia. Enjuague exhaustivamente con agua limpia.
8. Vuelva a armar el brazo del aspersor, el evaporador y el tablero de bloque de agua.
9. Realice los pasos 1, 3-5 del procedimiento de limpieza del sistema de fabricación de hielo detallado a continuación.

### Limpieza del sistema de fabricación de hielo

1. Desenchufe la máquina para fabricar hielo para asegurarse de que la conexión de agua permanezca intacta.
2. Abra la puerta del gabinete superior y asegurándose de que no haya cubos de hielo en el evaporador, quite todos los cubos de hielo del compartimiento de almacenamiento de agua.
3. Quite la caja de agua y deseche el agua antes de volver a instalarla. Luego, llene la caja de agua con el limpiador de la máquina para fabricar hielo. Enchufe la unidad y presione el botón limpiar (5 segundos). La máquina pasará automáticamente al modo limpieza que dura 30 minutos. Al mismo tiempo, limpie el compartimiento de almacenamiento de hielo con el limpiador.
4. Luego de que la máquina para fabricar hielo complete el modo de limpieza, quite la caja de agua, drene el agua, limpie la caja de agua y la cubierta del evaporador según las instrucciones en este manual (vea el paso 6 a continuación). Por último, vuelva a instalar la caja de agua, presione el botón limpiar (5 segundos) para comenzar el modo de ciclo de agua y limpie toda la solución de limpieza residual.
5. Repita el proceso detallado en el paso 4 tres veces para asegurar que la solución de limpieza se descargue completamente.
6. Luego de completar el paso 5, quite la caja de agua y la cubierta del evaporador. Limpie estas partes con agua entre 95 y 122°F (35-50°C). Enjuague y limpie la cubierta interior del compartimiento de almacenamiento de hielo.
7. Una vez que haya completado los procesos anteriores, tire los cubos de hielo.

# LIMPIEZA Y MANTENIMIENTO

## Notas de mantenimiento

- a. Si el compresor se detiene por alguna razón como escasez de agua, demasiado hielo, etc. NO reinicie la unidad enseguida. Para proteger el compresor, espere 5 minutos antes de reiniciarla.
- b. Revise regularmente los conectores los tubos de entrada y salida de agua. Drene la poca agua excedente que pueda haber.
- c. Cuando no se utilice por un largo periodo de tiempo, quite todos los artículos del compartimiento y desconecte el cable de suministro eléctrico del tomacorriente de pared. Limpie el interior del compartimiento y seque toda el agua. Retire el tubo de entrada de agua de la parte posterior de la unidad y drene toda el agua. Para prevenir la formación de moho, deje la puerta abierta para que el compartimiento se seque completamente.
- d. Limpie el condensador una vez cada seis meses para mantenerlo bien ventilado. Desconecte la máquina para fabricar hielo y deje que el condensador se enfríe antes de la limpieza. NO toque las piezas en forma de ala (con forma de ala) durante la limpieza para evitar heridas. Después de quitar la placa frontal de entrada lateral, utilice un limpiador o un cepillo para limpiarla.
- e. Limpie el evaporador y el aspersor una vez cada tres meses para mantenerlo limpio.

# GUÍA DE RESOLUCIÓN DE PROBLEMAS

Consulte la tabla a continuación para identificar la causa y la solución de un problema particular.

PROBLEMA	CAUSA POSIBLE	SOLUCIÓN
La máquina para fabricar hielo no funciona.	El voltaje es inferior a 98V.	Apague la máquina de hielo. Reinicie la unidad solo cuando el voltaje sea normal.
	La temperatura ambiente es demasiado baja (<50°F/10°C).	Trate de utilizar la máquina para fabricar hielo nuevamente cuando la temperatura ambiente esté por encima de 50°F / 10°C.
El compresor está funcionando, sin embargo no se hace hielo.	El refrigerante tiene pérdidas.	Vuelva a llenar el refrigerante y pruebe para ver si hay pérdidas.
	El sistema de refrigeración está obstruido.	Vuelva a colocar el filtro para el sistema de llenado N <sub>2</sub> .
	La válvula del solenoide se abre constantemente.	Reemplace la válvula del solenoide.
	El ventilador de condensación no funciona.	Revise para ver si funciona el ventilador de condensación.
	El elemento de sala se encuentra sobre el aspersor. Se trata de un sensor que detecta el espesor del hielo y el nivel de hielo. Puede no estar funcionando.	Compruebe que el elemento de sala se encuentre en su posición correcta (puede encontrar el elemento de sala en la esquina inferior derecha del aspersor) y que esté funcionando.
La compresor no funciona.	Escasez de agua.	Revise el sistema de suministro de agua (válvula de entrada de agua y tubo de entrada de agua).
	Completo de hielo.	Quite un poco de hielo.
	La temperatura de la carcasa es demasiado alta.	Apague la máquina de hielo. Reinicie la unidad en aproximadamente 1 hora.
La luz indicadora de agua baja está iluminada.	Hay una escasez de agua en el sistema de suministro de agua.	Asegúrese de que el sistema de suministro de agua esté conectado a un suministro de agua potable y que no haya obstáculos. Luego reinicie la máquina para fabricar hielo.
	La válvula de entrada de agua está dañada.	Revise la válvula de entrada de agua.
	La presión de agua es demasiado baja.	La presión de agua no debe ser inferior a 1 kg/cm <sup>2</sup> .

# GARANTÍA LIMITADA

**MC Appliance Corporation** garantiza que cada Máquina para fabricar hielo comercial nueva no tiene defectos de materiales ni de mano de obra y acepta reparar cualquier defecto o proporcionar un repuesto nuevo, a discreción de la compañía, de cualquier parte de la unidad que presente algún defecto durante el período de garantía. Los gastos de repuestos y mano de obra está cubiertos para esta unidad durante un período de un año a partir de la fecha de compra.

Además MC Appliance Corporation autoriza el compresor (piezas solamente) para estar libre de defectos en material y la ejecución por un período de 5 años. El consumidor es responsable de todo el trabajo y los costos del transporte relacionados con la diagnosis y el reemplazo del compresor después de las uno garantías inicial del año han expirado. Si en el acontecimiento la unidad requiere el reemplazo o el reembolso bajo términos de esta garantía el consumidor es responsable de todos los costos del transporte volver la unidad a nuestra fábrica antes de recibir una unidad o un reembolso del reemplazo.

Es necesario presentar una copia del recibo o factura de compra con fecha para obtener los servicios de la garantía, el reemplazo o el reembolso.

Esta garantía cubre los electrodomésticos en usen dentro de los Estados Unidos contiguos, Alaska, Hawái y Puerto Rico. Esta garantía no cubre lo siguiente:

- Daños ocurridos durante el transporte o debidos a una instalación inadecuada.
- Daños debidos a uso indebido o abuso.
- Pérdida de los contenidos debido a falla de la unidad.
- Componentes interiores tales como paneles de la puerta, estantes de la puerta, estantes, bombillas etc. Punturas al sistema del evaporador debido a la descongelación incorrecta de la unidad.
- Reparaciones efectuadas por agentes de servicio no autorizados.
- Llamados al servicio de reparación que no se deban a fallas de materiales o mano de obra, como instrucciones sobre el uso adecuado del producto o instalación inadecuada.
- Cambio o reprogramación de fusibles o interruptores de circuitos eléctricos en el hogar.
- Falla del producto si se utiliza para otros fines fuera de los específicos.
- Costos de disposición por toda unidad fallada no devuelta a la fábrica.
- Costos de envío/instalación incurridos como resultado de una unidad que no funciona según lo especificado.
- Gastos de viaje y transporte para el servicio del producto si el aparato está ubicado en un lugar remoto donde el servicio de un técnico autorizado no está disponible.
- El retiro y la instalación nueva del aparato si la instalación está en un lugar inaccesible o no está instalado según las instrucciones de instalación publicadas.
- Los reintegros por productos que no tienen reparación se limitan al precio pagado por la unidad según el recibo de compra.
- Esta garantía es intransferible. Esta garantía es válida exclusivamente para el comprador original y no se extiende a ningún otro propietario o propietarios subsiguientes.

# GARANTÍA LIMITADA

## LIMITACIONES DE RECURSOS Y EXCLUSIONES

La reparación del producto según los términos del presente es su recurso único y exclusivo bajo esta garantía limitada. Todas y cualquier garantía implícita, incluida la comerciabilidad y aptitud para un fin particular se limitan por la presente a un año o el período menor autorizado por la ley. MC Appliance Corporation no es responsable de los daños incidentales o contingentes y ningún representante o persona está autorizada a asumir en nombre nuestro ninguna responsabilidad en relación con la venta de este producto. Bajo ninguna circunstancia el consumidor puede devolver esta unidad a la fábrica sin contar con la autorización previa por escrito de MC Appliance Corporation.

Algunos estados prohíben la exclusión o limitación de los daños incidentales o contingentes o las limitaciones o garantías implícitas. Esta garantía le da derechos legales específicos y pueden corresponder otros derechos que varíen de un estado a otro.

Modelo	Partes y Mano de obra	Compresor (Parte Solamente)	Tipo de servicio
EWCIM350S	Un año	Cinco Años	En el lugar

Para solicitar servicio o ayuda llame al **888-775-0202**, o visítenos en **www.mcappliance.com** para solicitar el servicio de la garantía o pedir repuestos.

CNA International, Inc. realiza negocios bajo el nombre de Norpole Inc.  
Derechos reservados. Norpole™ es una marca registrada de CNA International, Inc.

[www.mcappliance.com](http://www.mcappliance.com)

Impreso en China

