

# INSTALLATION AND OPERATION MANUAL

## Atmospheric Above-Ground Pool & Spa Heater (Chauffe-Piscine)

### Models 106 and 156



#### NOTICE

SCAN WITH QR EQUIPPED SMART DEVICE FOR ONLINE MANUAL. SEE PAGE 30 FOR QR CODE.



### English/French

**▲WARNING:** If the information in these instructions are not followed exactly, a fire or explosion may result causing property damage, personal injury or death.

**FOR YOUR SAFETY:** Do not store or use gasoline or other flammable vapors and liquids or other combustible materials in the vicinity of this or any other appliance. To do so may result in an explosion or fire.

#### WHAT TO DO IF YOU SMELL GAS:

- Do not try to light any appliance.
- Do not touch any electrical switch; do not use any phone in your building.
- Immediately call your gas supplier from a neighbor's phone. Follow the gas supplier's instructions.
- If you cannot reach your gas supplier, call the fire department.

Installation and service must be performed by a qualified installer, service agency or the gas supplier.

**▲AVERTISSEMENT:** Assurez-vous de bien suivre les instructions données dans cette notice pour réduire au minimum le risque d'incendie ou d'explosion ou pour éviter tout dommage matériel, toute blessure ou la mort.

Ne pas entreposer ni utiliser d'essence ou ni d'autres vapeurs ou liquides inflammables à proximité de cet appareil ou de tout autre appareil.

#### CE FAIRE SI VOUS SENTEZ UNE ODEUR DE GAZ:

- Ne pas tenter d'allumer d'appareil.
- Ne touchez à aucun interrupteur; ne pas vous servir des téléphones se trouvant dans la bâtiment.
- Appelez immédiatement votre fournisseur de gaz depuis un voisin. Suivre les instructions du fournisseur.
- Si vous ne pouvez rejoindre le fournisseur, appelez le service des incendies.

L'installation et l'entretien doivent être assurés par un installateur qualifié ou par le fournisseur de gaz.

This manual should be maintained in legible condition and kept adjacent to the heater or in a safe place for future reference.

**Revision 14 reflects the following changes:**

Added "Gas Regulator Best Practices" section. Added "Decal" to gas conversion IPL section.

# TABLE OF CONTENTS

<b>1. WARNINGS</b> .....	<b>4</b>	<b>5. CONTROLS</b> .....	<b>16</b>
Pay Attention to These Terms .....	4	P-106 Control Adjustments .....	16
<b>2. WATER CHEMISTRY</b> .....	<b>5</b>	P-156 Control Adjustments .....	17
Automatic Chlorinators and Chemical Feeders.....	5	P-156 Thermostat Operation.....	17
<b>3. BEFORE INSTALLATION</b> .....	<b>6</b>	Status and Diagnostics .....	19
Safety .....	6	Remote Control Wiring (P-156 only) .....	20
Water Temperature Safety .....	6	Post Start-Up Inspection .....	22
Ratings and Certifications .....	6	<b>6. WIRING DIAGRAMS</b> .....	<b>23</b>
General Information .....	7	<b>7. MAINTENANCE</b> .....	<b>24</b>
Product Receipt.....	7	Service .....	24
<b>4. INSTALLATION</b> .....	<b>7</b>	<b>8. TROUBLESHOOTING</b> .....	<b>27</b>
Installation Codes.....	7	Mechanical .....	27
Clearances .....	8	P-106 Control Logic Flow Chart .....	28
Base Installation.....	8	P-156 Control Logic Flow Chart .....	29
Outdoor Installation .....	10	<b>9. QR CODE</b> .....	<b>30</b>
Indoor Installation.....	10	<b>10. ILLUSTRATED PARTS LIST</b> .....	<b>31</b>
Combustion & Ventilation Air (Indoor Units Only)..	11		
Gas Connections.....	12		
Electrical Connections.....	15		
240 Volt Installation Instructions .....	15		

THIS INSTALLATION MANUAL MAY NOT BE THE LATEST REVISION PRINTED AT THE TIME OF PRODUCT SHIPMENT. VISIT THE RAYPAK WEBSITE TO VERIFY THE MANUAL DELIVERED WITH YOUR RAYPAK UNIT IS THE MOST UP-TO-DATE VERSION.

# 1. WARNINGS

## Pay Attention to These Terms

<b>▲ DANGER</b>	Indicates the presence of immediate hazards which will cause severe personal injury, death or substantial property damage if ignored.
<b>▲ WARNING</b>	Indicates the presence of hazards or unsafe practices which could cause severe personal injury, death or substantial property damage if ignored.
<b>▲ CAUTION</b>	Indicates the presence of hazards or unsafe practices which could cause minor personal injury or product or property damage if ignored.
<b>CAUTION</b>	CAUTION used without the warning alert symbol indicates a potentially hazardous condition which could cause minor personal injury or product or property damage if ignored.
<b>NOTE</b>	Indicates special instructions on installation, operation, or maintenance which are important but not related to personal injury hazards.

**▲ DANGER:** Failure to install the [drafthood](#) on indoor installation and properly vent the heater to the outdoors as outlined in the venting section of this manual can result in unsafe operation of the heater. To avoid the risk of fire, explosion, or asphyxiation from carbon monoxide, never operate this heater unless it is properly-vented and has an adequate air supply for proper operation. Be sure to inspect the vent system for proper installation at initial start-up, and at least annually thereafter. Refer to the venting section of this manual for more information regarding vent system inspections.

**▲ WARNING:** To minimize the possibility of improper operation, serious personal injury, fire, or damage to the heater:

- Always keep the area around the heater free of combustible materials, gasoline, and other flammable liquids and vapors.
- Heater should never be covered or have any blockage to the flow of fresh air to the heater.

**▲ WARNING:** Improper installation, adjustment, alteration, service, or maintenance can cause property damage, personal injury or loss of life. Refer to the owner's operating instructions provided in this manual. Installation and service must be performed by a qualified installer, service agency, or the gas supplier.

**▲ WARNING:** Gasoline, as well as other flammable materials and liquids (adhesives, solvents, etc.), and the vapors they produce, are extremely dangerous. Do not handle, use, or store gasoline or other flammable or combustible materials in the vicinity of a heater.

**▲ WARNING:** Both natural gas and propane have an odorant added to aid in detecting a gas leak. Some people may not physically be able to smell or recognize this odorant. If you are unsure or unfamiliar with the smell of natural gas or propane, ask your local gas supplier. Other conditions, such as "odorant fade," which causes the odorant to diminish in intensity, can also hide, camouflage, or otherwise make detecting a gas leak by smell more difficult.

**▲ WARNING:** UL-recognized fuel gas detectors are recommended in all enclosed propane and natural gas applications wherein there is a potential for an explosive mixture of fuel gas to accumulate and their installation should be in accordance with the detector manufacturer's recommendations and/or local laws, rules, regulations, or customs.

**▲ WARNING:** Do not install within 3 feet (0.9 m) of a heat pump or an outdoor condensing unit. Strong air intake from this type of equipment can disturb the combustion process and cause damage or personal injury.

**▲ WARNING:** The heater shall not be located in an area where water sprinklers, or other devices, may cause water to spray through the cabinet louvers and into the heater. This could cause internal rusting or damage electrical components. Such damage is not covered under warranty.

## 2. WATER CHEMISTRY

**NOTE: Corrosive water causes damage which is not covered under warranty.**

Chemical imbalance can cause severe damage to your heater and associated equipment. Maintain your water chemistry according to **Table A**. If the mineral content and dissolved solids in the water become too high, scale forms inside the heat exchanger tubes, reducing heater efficiency and damaging the heater. If the pH drops below 7.2, this will cause corrosion of the heat exchanger and severely damage the heater. **Heat exchanger damage resulting from chemical imbalance is not covered by the warranty.**

For your health and the protection of your pool equipment, it is essential that your water be chemically balanced. The following levels must be used as a guide for balanced water.

**CAUTION:** Free chlorine must not exceed 5 ppm which can damage the heater and is not covered under warranty.

- Occasional chemical shock dosing of the pool or spa water should not damage the heater providing the water is balanced.

- Automatic chemical dosing devices and salt chlorinators are usually more efficient in heated water, unless controlled, they can lead to excessive chlorine level which can damage your heater.
- Further advice should be obtained from your pool or spa builder, accredited pool shop, or chemical supplier for the correct levels for your water.

### Automatic Chlorinators and Chemical Feeders

All chemicals must be introduced and completely diluted into the pool or spa water before being circulated through the heater. Do not place sanitizing chemicals in the skimmer. High chemical concentrations will result when the pump is not running (e.g. overnight).

Chlorinators must feed downstream of the heater and have an anti-siphoning device to prevent chemical backup into the heater when the pump is shut off. See **Figure 1**.

**NOTE:** High chemical concentrates from feeders and chlorinators that are out of adjustment will cause rapid corrosion to the heat exchanger. Such damage is not covered under the warranty.

Recommended Level(s)	Fiberglass Pools	Fiberglass Spas	Other Pool and Spa Types
Water Temperature	68-88°F (20-31°C)	89-104°F (31-40°C)	68-104°F (20-40°C)
pH	7.3-7.4	7.3-7.4	7.6-7.8
Total Alkalinity (ppm)	120-150	120-150	80-120
Calcium Hardness (ppm)	200-300	150-200	200-400
Salt (ppm)	4500 Maximum	4500 Maximum	4500 Maximum
Free Chlorine (ppm)*	2-3	2-3	2-3
Total Dissolved Solids (ppm)	3000 Maximum**	3000 Maximum**	3000 Maximum**

\*Free Chlorine MUST NOT EXCEED 5 ppm!

\*\*In saltwater chlorinated pools, the total TDS can be as high as 6000 ppm.

**Table A. Pool Water Chemistry**

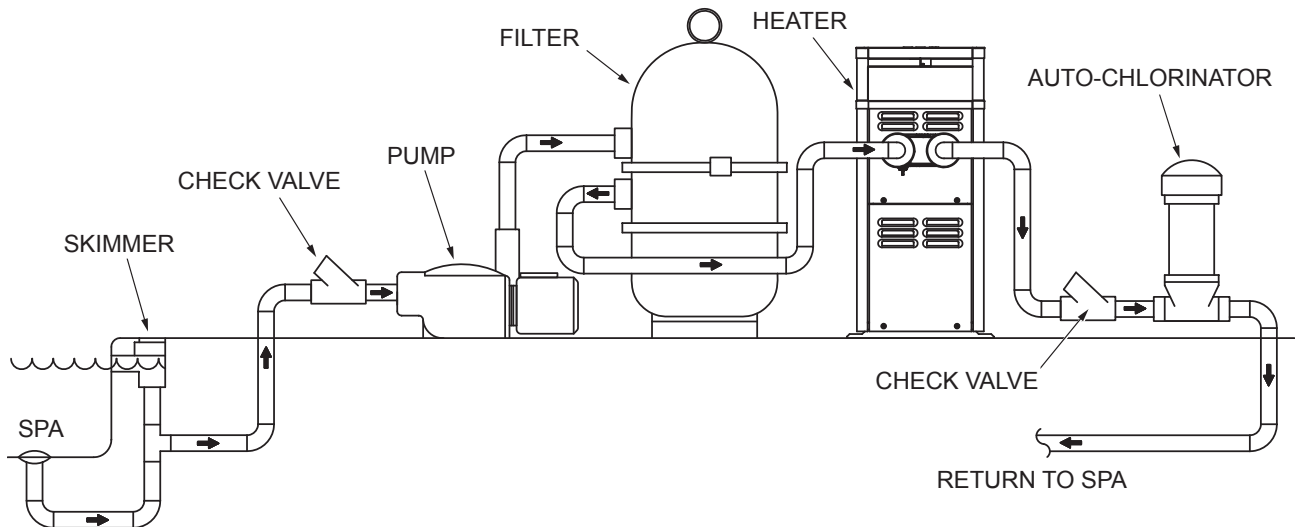

**Figure 1. Spa Chlorinator Setup**

### 3. BEFORE INSTALLATION

#### Safety

This appliance is to be installed and operated by trained personnel in accordance with this Installation and Operation Manual. Be sure to read and understand the entire Installation and Operation Manual before attempting to install or operate this appliance. Failure to follow the warnings listed at the beginning of this manual could result in a fire or explosion, causing property damage, bodily injury, or death.

Should you have any problems understanding the warnings and instructions in this manual, STOP, and get help from a qualified installer, service technician, or the gas supplier.

#### Water Temperature Safety

Elevated water temperature can be hazardous. The U.S. Consumer Product Safety Commission has these guidelines:

1. Spa water temperatures should never exceed 104°F (40°C). A temperature of 100°F (38°C) is considered safe for a healthy adult. Special caution is suggested for young children.
2. Drinking of alcoholic beverages before or during spa or hot tub use may cause drowsiness which could lead to unconsciousness and subsequently result in drowning.
3. Pregnant Women Beware! Soaking in water over 102°F (39°C) may cause fetal damage during the first three months of pregnancy resulting in the birth of a brain-damaged or deformed child. Pregnant women should stick to the 100°F (38°C) maximum rule.
4. Before entering the spa or hot tub, users should check the water temperature with an accurate thermometer; spa or hot tub thermostats may err in regulating water temperatures by as much as 4°F (2°C).
5. Persons with a medical history of heart disease, circulatory problems, diabetes, or blood pressure problems should obtain a physician's advice before using spas or hot tubs.
6. Persons taking medications which induce drowsiness, such as tranquilizers, antihistamines, anticoagulants, or recreational drugs should not use spas or hot tubs.

**⚠️ AVERTISSEMENT:** La U.S. Consumer Product Safety Commission indique que des températures de l'eau élevées doivent être dangereuses. Voir la notice d'installation et de fonctionnement pour le réglage de la température. Suivre les instructions pour une installation appropriée.

#### Ratings and Certifications

This pool & spa heater (chauffe-piscine) is design-certified and tested under the latest requirements of ANSI Z21.56 / CSA 4.7 Standard for Gas-Fired Pool Heaters (Chauffe-Piscines). The heater can be used either indoors or outdoors. (Installer à l'intérieur ou à l'extérieur.) If necessary, the top of the heater can be changed after installation to accommodate indoors or outdoors.

**⚠️ WARNING:** Use of any parts not manufactured and/or approved by the manufacturer may cause non-warrantable damage.

#### Ambient Temperature Rating of Components

- 106 Heater -40°F to +175°F (-40°C to 79°C)
- 156 Heater -32°F to +175°F (-35°C to 79°C)

#### Model Identification

The model identification number and heater serial number are found on the heater rating plate. See **Figure 2**.

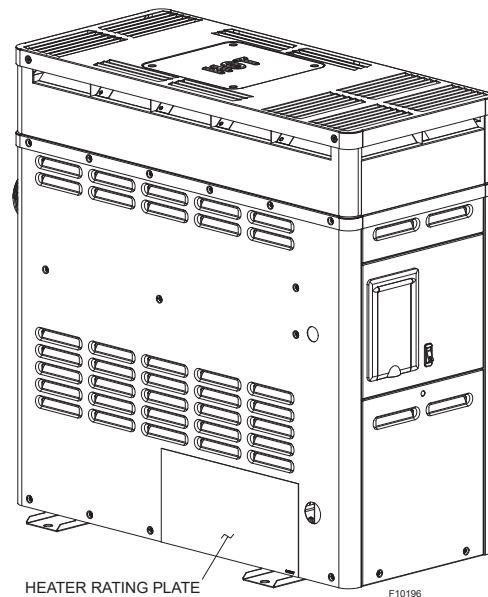

**Figure 2. Location of Heater Rating Plate**

The model identification number will be similar to the example shown in **Figure 3**.

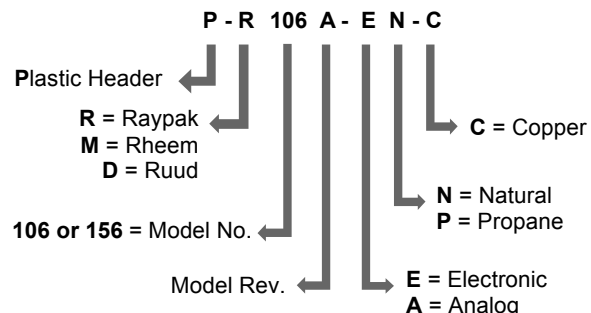

**Figure 3. Model Identification Number**

## General Information

Model	Input BTU/hr. (KW)	Gas Conn. (NPT)	Water Conn. (NPT)	Shipping Weight lbs. (kg)	
				Std. Heater w/ Stackless Top	Draffhood Assembly
106	105,000 (30.75)	1/2"	1-1/2" or 2"	85 (38.6)	14 (6.35)
156	150,000 (43.93)			100 (45.4)	

Table B. Basic Product Data

## Product Receipt

On receipt of the heater it is suggested that visual checks are made for external damage to the shipping carton. If the carton is damaged, make a note to that effect on the Bill of Lading when signing for the shipment. Remove the heater from the shipping packaging. Report any damage to the carrier immediately.

These items are shipped inside a bag in the carton with the heater:

1. 2" CPVC union with "O" rings (2)
2. Plastic pipe finish flange for gas line
3. Bonding lug with mounting screw
4. Installation and Operation Manual

On occasion, items are shipped loose. Be sure that the correct number of packages are received, as indicated on the Bill of Lading.

Claims for shortages and damages must be filed with the carrier by consignee. Authorization to return goods must be received from the factory prior to shipping. Goods returned to the factory without an authorized Returned Goods Receipt number will not be accepted. All returned goods are subject to a restocking charge.

When ordering parts, specify the model and serial number of the heater. When ordering under warranty conditions, specify the date of installation. Records of the installation must be provided, when requested, to substantiate a claim.

Debits for defective replacement parts will not be accepted and will only be replaced in kind per the manufacturer's standard warranties.

## 4. INSTALLATION

**IMPORTANT NOTICE:** These instructions are intended only for the use by qualified personnel, specifically trained and experienced in the installation of this type of heating equipment and related system components. Installation and service personnel may be required by some states to be licensed. If your state is such, be sure your contractor bears the appropriate license. Persons not qualified shall not attempt to fix this equipment nor attempt repairs according to these instructions.

**⚠ WARNING:** This unit contains refractory ceramic fiber (RCF) insulation in the combustion chamber. RCF, as manufactured, does not contain respirable crystalline silica. However, following sustained exposure to very high temperatures (>2192F), the RCF can transform into crystalline silica (cristabolite). The International Agency for Research on Cancer (IARC) has classified the inhalation of crystalline silica (cristabolite) as carcinogenic to humans.

When removing the burners or heat exchangers, take precautions to avoid creating airborne dust and avoid inhaling airborne fibers. When cleaning spills, use wet sweeping or High Efficiency Particulate Air (HEPA) filtered vacuum to minimize airborne dust. Use feasible engineering controls such as local exhaust ventilation or dust collecting systems to minimize airborne dust. Wear appropriate personal protective equipment including gloves, safety glasses with side shields, and appropriate NIOSH certified respiratory protection, to avoid inhalation of airborne dust and airborne fiber particles.

**⚠ WARNING:** Improper installation, adjustment, alteration, service or maintenance may damage the equipment, create a hazard resulting in asphyxiation, explosion or fire, and will void the warranty.

## Installation Codes

Installations must be in accordance with local, state, provincial, and national codes, laws, regulations and ordinances. In the absence of local codes, installations must be in accordance with the latest editions of the:

- National Fuel Gas Code, ANSI Z223.1/NFPA 54
- National Electrical Code, ANSI/NFPA 70
- For Canada only: CAN/CSA-B149 Installation Code (B149) and CSA C22.1 C.E.C. Part 1 and Part 2

**RECOMMENDATION:** For regions with snow, Raypak recommends installing these units indoor. If outdoor installation is required, the unit shall be installed on a riser (Raypak Kit No: 019279F).

## Clearances

**⚠️ AVERTISSEMENT:** Cet appareil doit être installé conformément au National Fuel gas Code ANSI Z223.1, et aux exigences de l'autorité compétente.

**NOTE:** The heater should not be located in an area where possible water leakage will result in damage to the area adjacent to the heater or to the structure. When such locations cannot be avoided, it is recommended that a suitable drain pan, with adequate drainage, be installed under the heater. The pan must not restrict combustion air flow.

Heater Side	Outdoor Installations in. (mm)	Indoor Installations in. (mm)
Top*	Unobstructed	30 (762)
Front	24 (610)	Alcove
Vent		6 (152)
Back	12 (305)	12 (305)
Right-Side	6 (152)	6" (152)
Left-Side	6 (152)	6" (152)

\*Clearance from top of vent terminal.

**Table C. Required Minimum Clearances from Combustible Surfaces**

*Dégagements minimaux à assurer entre les parois de l'appareil et les constructions combustibles: 6po (152 mm) (côtés), 12po (305 mm) (arrière) et 30po (762 mm) (dessus).*

When installed according to the listed minimum clearances from combustible construction, the pool heater can be serviced without removing permanent construction around the heater.

**However, for ease of servicing, we recommend a clearance of at least 18" (457 mm) on the rear.** This will enable the heater to be serviced in its installed location, that is, without movement or removal of the heater.

Minimum clearance from **drafthood** to combustible construction 6" (152 mm) from the vent.

*Dégagement minimal de 6 po (152 mm) requis entre le coupe-tirage et une construction combustible. 2 po du conduit de raccordement.*

Clearances less than recommended may require removal of the heater to service either the heat exchanger or the burner tray. In either case, the heater must be installed in a manner that will enable the heater to be serviced without removing any structure around the heater.

It is possible to reduce the clearances to combustible surfaces by protecting these surfaces as shown in table 10.2.3 of the National Fuel Code. See **Table D**.

Description	Location	Distance in. (mm)
a. 3-1/2" (89 mm) thick masonry walls without ventilated air space	Back	9 (229)
	Right	9 (229)
	Left	9 (229)
	Vent	5 (127)
	Indoor Top	39 (991)
	Outdoor Top	Unobstructed
b. 1/2" (13 mm) insulation board over 1" (25 mm) glass fiber or mineral wool batts	Back	6 (152)
	Right	6 (152)
	Left	6 (152)
	Vent	3 (76)
	Indoor Top	30 (762)
	Outdoor Top	Unobstructed
c. 0.024 sheet metal over 1" (25 mm) glass fiber or mineral wool batts reinforced with wire on rear face with ventilated air space	Back	4 (102)
	Right	4 (102)
	Left	4 (102)
	Vent	3 (76)
	Indoor Top	24 (610)
	Outdoor Top	Unobstructed
d. 3-1/2" (89 mm) thick masonry wall with ventilated air space	Back	6 (152)
	Right	6 (152)
	Left	6 (152)
	Vent	6 (152)
	Indoor Top	39 (991)
	Outdoor Top	Unobstructed
e. 0.024 sheet metal with ventilated air space	Back	4 (102)
	Right	4 (102)
	Left	4 (102)
	Vent	2 (51)
	Indoor Top	24 (610)
	Outdoor Top	Unobstructed
f. 1/2" (13 mm) thick insulation board with ventilated air space	Back	4 (102)
	Right	4 (102)
	Left	4 (102)
	Vent	3 (76)
	Indoor Top	24 (610)
	Outdoor Top	Unobstructed
g. 0.024 sheet metal with ventilated air space over 0.024 sheet metal with ventilated air space.	Back	4 (102)
	Right	4 (102)
	Left	4 (102)
	Vent	3 (76)
	Indoor Top	24 (610)
	Outdoor Top	Unobstructed
h. 1" (25 mm) glass fiber or mineral wool batts sandwiched between two sheets 0.024 sheet metal with ventilated air space	Back	4 (102)
	Right	4 (102)
	Left	4 (102)
	Vent	3 (76)
	Indoor Top	24 (610)
	Outdoor Top	Unobstructed

Derived from National Fuel Gas Code, Table 10.2.3

**Table D. Reduction of Clearances to Protected Surfaces**

**FLOORING:** This heater can be installed on combustible flooring.

## Base Installation

**Heater must be mounted on a level base**, such as cementable slab or cement blocks. Heaters may not be installed on carpeting.

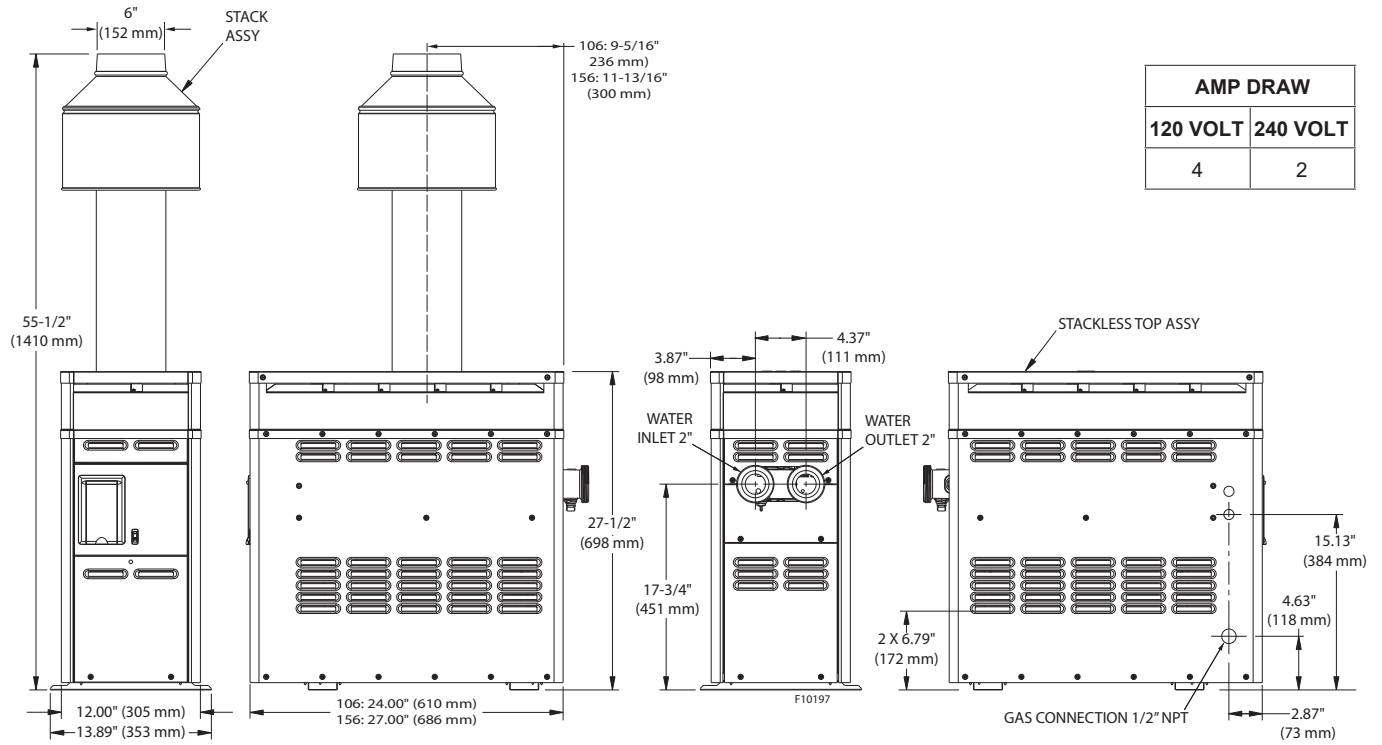

Figure 4. Heater Dimensions

INSTRUCTIONS FOR THE STATE OF FLORIDA  
AND FOR AREAS OF TEXAS DESIGNATED BY  
THE TEXAS DEPARTMENT OF INSURANCE

**TIE-DOWN METHOD**

ULTIMATE WIND SPEED = 170 MPH, 3 SECOND GUST  
NOMINAL WIND SPEED = 132 MPH  
EXPOSURE = D

**GAS HEATER MODELS 106 & 156**

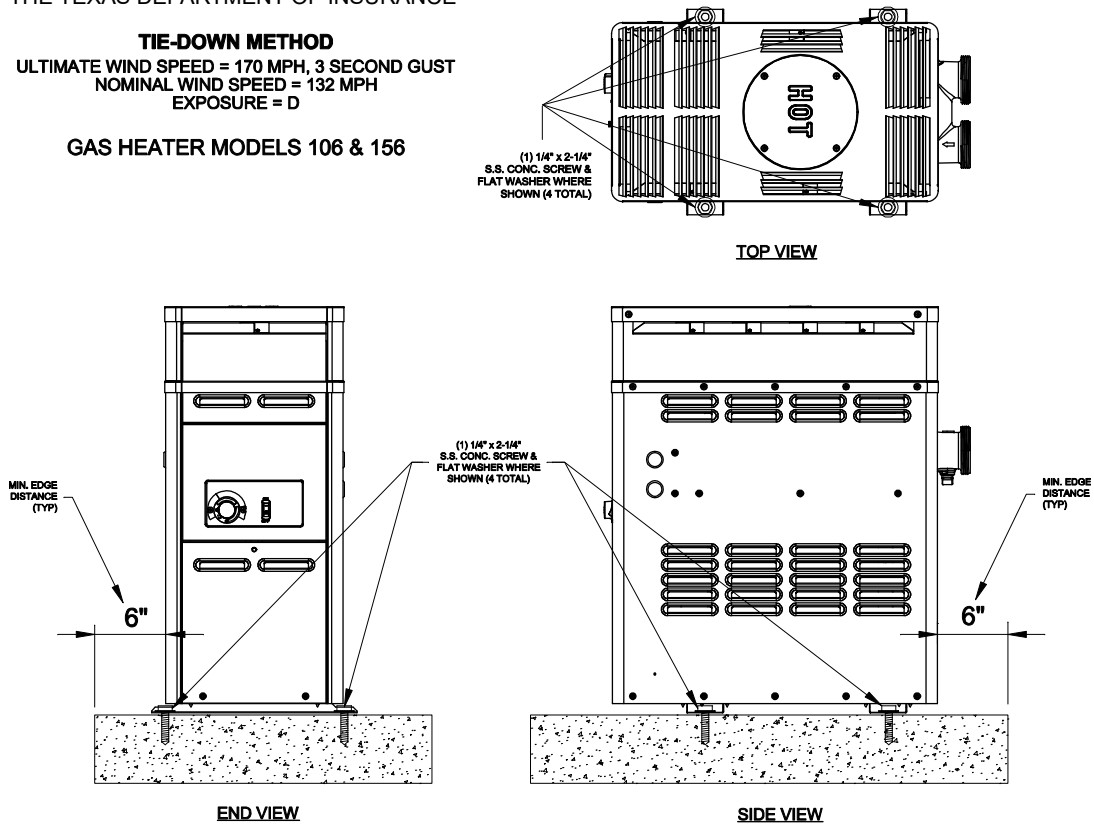

Figure 5. Florida Building Code Tie-Down Method

This heater must be installed at least 5' (1.52 m) from the inside wall of a pool unless separated from the pool by a solid fence, wall or other permanent solid barrier.

*Ce chauffe-piscine doit être installé à au moins 5 peds (1.52 m) de la paroi interne de la piscine à moins d'être isolé de la piscine par un clôture, un mur ou autre barrière permanente.*

## Outdoor Installation

**⚠ WARNING:** The heater should not be located in an area where water sprinklers or other devices may cause water to spray through the cabinet louvers and into the heater. This could cause internal rusting or damage electrical components, and will not be covered under warranty.

**⚠ WARNING:** Do not install within 3' (0.9 m) of a heat pump or an outdoor condensing unit. Strong air intake from this type of equipment can disturb the combustion process and cause damage or personal injury.

**NOTE:** This heater is design-certified for outdoor installation when equipped with the approved top(s) for outdoor use.

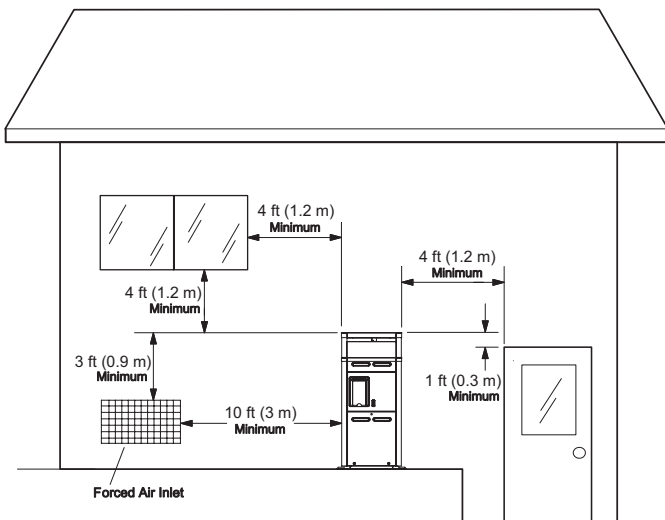

Figure 6. Outdoor Installation Clearances

### Heater with Outdoor Stackless Top

Heaters must not be installed under an overhang of less than 3' (0.9m) from the top of the heater. Three sides must be open in the area under the overhang. Roof water drainage must be diverted away from heaters installed under overhangs with the use of gutters.

*Ne pas installer ce chauffe-piscine sous une saillie mesurant moins de 3 pi de hauteur. La partie sous la saillie doit être ouverte sur 3 côtés.*

- For U.S. installations, the point from where the flue products exit the heater must be a minimum of 4' (1.2 m) below, 4' (1.2 m) horizontally from, or 1'

(0.3 m) above any door, window or gravity inlet into any building. The top surface of the heater shall be at least 3' (0.9 m) above any forced air inlet, or intake ducts located within 10' (3 m) horizontally. See **Figure 6**.

- For installations in Canada, pool heaters shall not be installed with the top of the vent assembly within 10' (3 m) below, or to either side, of any opening into the building. Refer to the latest revisions of CAN/CSA-B149. The heater must be raised 7" (0.2 m) above the surface which could support snow, ice or debris. Refer to the latest revisions of CAN1-2.21-M85.

## Outdoor Stack

**NOTE:** The outdoor stack (sales order option D-11) is optional equipment and does not come standard with the heater. Use part number 014718 for the 106 and 014719 for the 156.

### High Wind Conditions (Outdoor Units Only)

In areas where high winds are frequent, it may be necessary to locate the heater a minimum of 3' (0.9 m) from high vertical walls, or install a wind-break so the heater is not in direct wind current.

In areas of daily high winds, it may be necessary to replace the outdoor stackless top with a stack adapter in combination with a wind-resistant/weather-proof outdoor stack. See **Figure 7**.

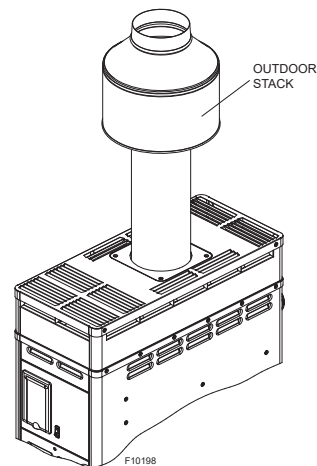

Figure 7. Outdoor Stack

The outdoor stack serves the same function as the low profile stackless top and should be installed in accordance with the same clearance requirements. Follow the installation instructions provided with the Outdoor Stack Kit for installation.

## Indoor Installation

The heater is design-certified for indoor installation when equipped with the approved [draffhood](#).

Locate heater as close as is practical to a chimney or gas vent. Heater must always be vented to the outside, per the National Fuel Gas Code and applicable local codes. See Vent Piping section for details. Minimum allowable space is shown on the rating plate. Follow the installation instructions provided with the Indoor [Draffhood](#) Kit for installation.

**NOTE:** For Canada, indoor installation is restricted to an enclosure that is not occupied and does not directly communicate with an occupied area. Refer to the latest edition of CAN/CSA-B149 for specific requirements.

**⚠ WARNING:** Indoor heaters require a [draffhood](#) that must be connected to a vent ppe and properly vented to the outside. Failure to follow this procedure can cause fire or fatal carbon monoxide poisoning.

This [draffhood](#) must be installed without alteration. see rating plate.

*Ce coupe-tirage doit être installé sans modification. Voir la plaque signalétique.*

## Combustion & Ventilation Air (Indoor Units Only)

The heater must have both combustion and ventilation air. Minimum requirements for net free air supply openings are one opening that is 12" (305 mm) from the ceiling for ventilation, and one opening that is 12" (305 mm) from the floor for combustion air as outlined in the latest edition of the National Fuel Gas Code, ANSI Z223.1 (Canada-CAN/CSA-B149) and any local codes that may have jurisdiction.

**⚠ CAUTION:** Combustion air must not be contaminated by corrosive chemical fumes which can damage the heater and void the warranty. Do not store chlorine, bromine, baquasil or acid in the same room as the heater.

All air from inside the building: each opening shall have a minimum net free area as noted in **Table E**.

Model	Area
106	105 in <sup>2</sup> (677 cm <sup>2</sup> )
156	150 in <sup>2</sup> (968 cm <sup>2</sup> )

**Table E. Minimum Air Net Free Area - Interior Source**

All air from outdoors: when air is supplied directly from outside the building, each opening shall have a minimum net free area as noted in **Table F**.

Model	Unrestricted Opening	Typical Screened or Louvered Opening	Typical Screened and Louvered Opening
106	27 in <sup>2</sup> (174 cm <sup>2</sup> )	41 in <sup>2</sup> (265 cm <sup>2</sup> )	54 in <sup>2</sup> (348 cm <sup>2</sup> )
156	38 in <sup>2</sup> (245 cm <sup>2</sup> )	57 in <sup>2</sup> (368 cm <sup>2</sup> )	76 in <sup>2</sup> (490 cm <sup>2</sup> )

**Table F. Minimum Air Net Free Area - Exterior Source**

## Vent Piping

### Appliance Categories

Heaters are divided into four categories based on the pressure produced in the exhaust and the likelihood of condensate production in the vent.

**Category I** – A heater which operates with a non-positive vent static pressure and with a vent gas temperature that avoids excessive condensate production in the vent.

**Category II** – A heater which operates with a non-positive vent static pressure and with a vent gas temperature that may cause excessive condensate production in the vent.

**Category III** – A heater which operates with a positive vent pressure and with a vent gas temperature that avoids excessive condensate production in the vent.

**Category IV** – A heater which operates with a positive vent pressure and with a vent gas temperature that may cause excessive condensate production in the vent.

These heaters operate as venting category I atmospheric appliances.

Vent piping the same size as the [draffhood](#) outlet is recommended; however, when the total vent height is at least 10 ft (3 m) ([draffhood](#) relief opening to vent terminal), the vent pipe size may be reduced by no more than one size as specified in the National Fuel Gas Code, ANSI Z223.1 (Canada - CAN/CSA-B149). As much as possible, avoid long horizontal runs of vent pipe and too many elbows.

If installation requires horizontal runs, the vent pipe must have a minimum of 1/4" per ft rise and should be supported at not more than five foot intervals. Plumbers tape, criss-crossed, will serve to space both horizontal and vertical piping. Gas vents supported only by the flashing and extending above the roof more than 5' (1.5 m) should be securely guyed or braced to withstand snow and wind loads. We recommend use of insulated vent pipe spacers through the roof and walls.

For protection against rain or blockage by snow, the vent pipe must terminate with a vent cap which complies with local codes or, in the absence of such codes, the latest edition of the National Fuel Gas Code, ANSI Z223.1 (Canada - CAN/CSA-B149).

The discharge opening must be a minimum of 2' (0.6 m) vertically from the roof surface and at least 2' (0.6 m) higher than any part of the building within 8' (2.4 m) vent stack shall be at least 5' (1.5 m) in vertical height above the [draffhood](#) outlet. The vent cap location shall have a minimum clearance of 4' (1.2 m) horizontally from, and in no case below, unless a 4' (1.2 m) horizontal distance is maintained, from electric meters, gas meters, regulators and relief equipment.

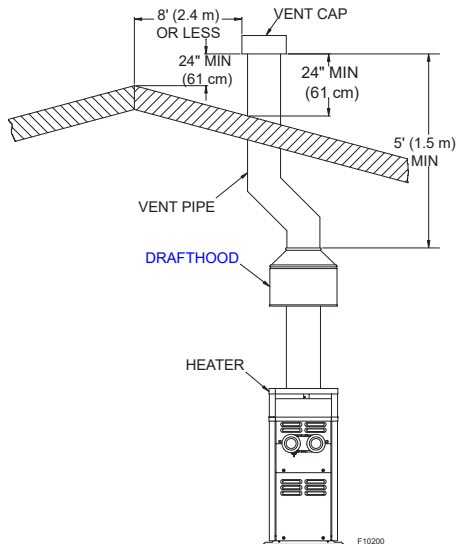

**Figure 8. Vent Piping Requirements**

The weight of the vent stack or chimney must not rest on heater drafthood. Support must be provided in compliance with applicable codes. The heater top and drafthood must be readily removable for maintenance and inspection. Vent pipe should be adequately supported to maintain proper clearances from combustible construction.

Type "B" double-wall or equivalent vent pipe is recommended. However, single-wall metal vent pipe may be used as specified in the latest edition of the National Flue Gas Code ANSI Z223.1 (Canada - CAN/CSA-B149). Maintain draft of 0.01 to 0.08" WC negative pressure.

### Gas Regulator Best Practices

From the gas pressure regulator it is recommended to have no less than 10 pipe diameters of straight smooth pipe downstream of the regulator discharge and to have no less than 10 linear feet (not including fittings) between the regulator and the inlet to the appliance for proper operation. See **Figure 9**.

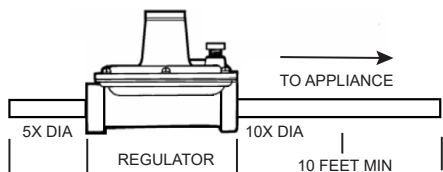

**Figure 9. Gas Regulator Distances**

### Gas Connections

Gas piping must have a sediment trap ahead of the heater gas controls, and a manual shutoff valve located outside the heater jacket. Use the pipe finish flange to seal between the gas line and the heater jacket. See **Figure 9**. All gas piping should be tested after installation in accordance with local codes.

**CAUTION:** Do not use 5, 10 or 20 gallon (19.38 to 76 Liter) propane tanks, like those used with consumer barbecues, to supply gas to this heater.

**CAUTION:** The heater and its manual shutoff valve must be disconnected from the gas supply during any pressure testing of that system at test pressures in excess of 1/2 psig (3.5 kPa). The heater and its gas connections shall be leak tested before placing the appliance in operation. Use soapy water for leak test. Do not use open flame.

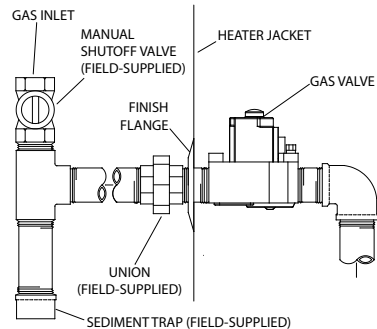

**Figure 10. Gas Line Sediment Trap**

**CAUTION:** Only sealant tape or a pipe compound rated for use with natural and propane gases is recommended. Apply sparingly only on male pipe ends, leaving the two end threads bare.

### Gas Pressure Regulator

The gas pressure regulator is preset at 4" W.C. (1.0kPa) for natural gas and 10" W.C. (2.5kPa) for propane gas.

If adjustment is needed, remove plug and turn adjustment screw clockwise to increase pressure or counter-clockwise to decrease pressure.

Gas Pressure*	Natural Gas	Propane Gas
Max. Inlet (Static)	10.5" WC (2.6 kPa)	13" WC (3.2 kPa)
Min. Inlet (Dynamic)	5" WC (1.2 kPa)	11" WC (2.7 kPa)
Manifold Gas (Dynamic)	4" WC (1.0 kPa)	10" WC (2.5 kPa)

\*Static means without heater operating. Dynamic refers to heater operating.

**Table G. Static and Dynamic Gas Pressure**

### Gas Pressure Adjustment Location

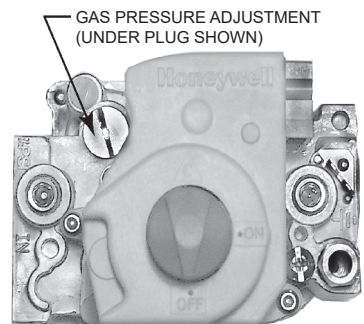

**Figure 11. Honeywell Gas Valve**

Model	Tubing	Input BTU/hr (kW)	Maximum Equivalent Pipe Length ft (m)					
			1/2"		3/4"		1"	
			NAT	PRO	NAT	PRO	NAT	PRO
106	Cu	105,000 (30.8)	25 (7.6)	71 (21.6)	98 (29.8)	360 (109.7)	316 (96.3)	933 (284.3)
156	Cu	150,000 (43.9)	14 (4.2)	34 (10.3)	50 (15.2)	183 (55.7)	163 (49.6)	530 (161.5)

Table capacities are based upon use of sch 40 black iron pipe. For capacities using other materials, consult local code.

\* Natural Gas 1000 BTU/FT<sup>3</sup> 0.60 Specific Gravity @ 0.5" WC Pressure Drop (Gaz Naturel 3154.5 W/m<sup>3</sup> 0.60 Densite @ 0.124 kPa Pressure Drop)

\* Propane 2500 BTU/FT<sup>3</sup> 1.50 Specific Gravity @ 0.5" WC Pressure Drop (Gaz Propane 7886.3 W/m<sup>3</sup> 1.50 Densite @ 0.124 kPa Pressure Drop)

Table I. Gas Supply Piping

## Electronic Ignition Gas Valves

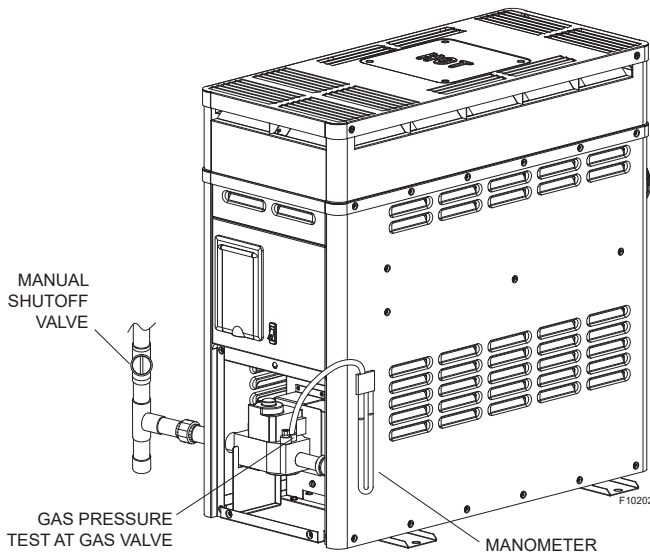

Figure 12. Location of Gas Pressure Adjustment

## Water Connections

The heater requires water flow and positive pressure to fire and operate properly. It must therefore be installed downstream of the discharge side of the filter pump. A typical installation is plumbed as follows:

1. The inlet side of the filter is plumbed directly to the discharge side of the filter pump;
2. The outlet side of the filter is then plumbed to the inlet of the heater; and
3. The outlet of the heater is plumbed to the return line to the pool or spa. The pump, filter and heater are thus plumbed in series.

Plumbing from the heater back to the pool or spa must not have any valves or restriction that could prevent flow when the pump is operating.

Heater must be located so that any water leaks will not damage the structure of adjacent area. PVC pipe may be glued directly into supplied CPVC header unions.

## Flow Rates

Model	Minimum, gpm (lpm)	Maximum, gpm (lpm)
106/156	20 (75.7)	70 GPM (265.0)

Table H. Water Flow Rates

When the flow rates exceed the maximum 70 GPM (265 lpm), an external auxiliary bypass valve is required. See section "External Auxiliary Bypass Valve" on page 14 for details.

## Polymer Headers

Before attaching the supplied 2" CPVC unions to the In/Out header, make sure the O-rings are properly seated in the grooves. Use AquaLube or equivalent non-petroleum-based lubricant on the O-ring. Hand tighten the unions. Glue PVC or CPVC piping directly to the unions.

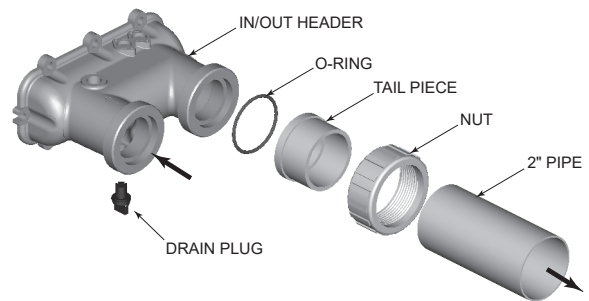

Figure 13. In/Out Header for 2" Installation

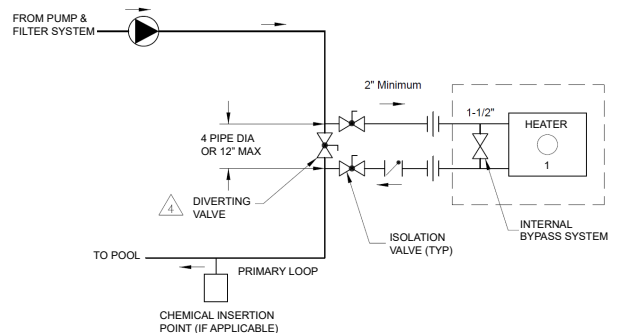

Figure 14. Piping Diagram

If there is any possibility of back-siphoning when the pump stops, it is recommended that a check valve (or valves) also be installed in the system.

## Internal Automatic Bypass Valve

A built-in automatic bypass valve is provided in the In/Out header. The internal bypass valve automatically responds to changes in water pressure in the piping system. The proper amount of water flow is maintained through the heater under varying pressures dictated by the conditions of the pump and filter.

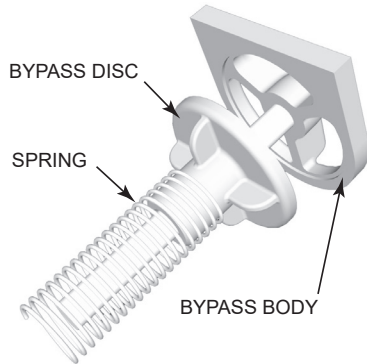

Figure 15. Internal Automatic Bypass Valve

## External Auxiliary Bypass Valve

An auxiliary bypass valve must be used when flow rates exceed 70 GPM (265 LPM). Usually a high-performance pump size larger than one horsepower will exceed this flow rate. This valve is required to complement the function of the automatic bypass valve, particularly when starting the heater in winter or early spring when the spa or pool temperature is below 50°F (10°C). It also serves to eliminate needless pressure drop through the heater and accompanying reduction in the flow rate to the spa jets, etc.

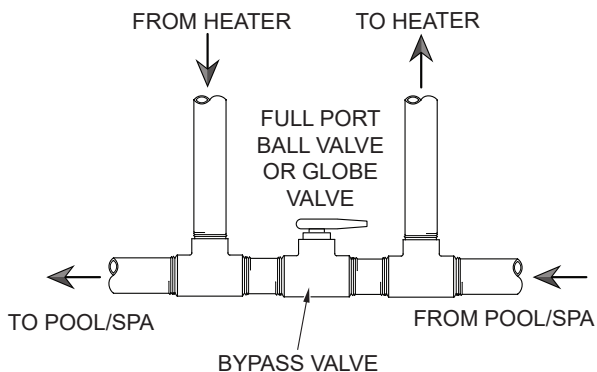

Figure 16. Auxiliary Bypass Valve

## Auxiliary Bypass Valve Adjustment

**NOTE:** Do not use a gate valve as an auxiliary bypass valve.

To set bypass: With clean filter, adjustment is made by touching the inlet and outlet pipes at the heater. Outlet pipes should be slightly warmer than inlet and comfortable to the touch. If pipe is hot, close bypass; if cold, open bypass.

## Pressure Relief Valve Installation

To conform to local building codes, it may be necessary to install a pressure relief valve. A 3/4" pressure relief valve, having a capacity equal to or greater than the BTUH input of the heater to be installed, is recommended for this heater. The maximum pressure relief valve setting is 125 psi (862 kPa). This relief valve needs to be installed on the outlet pipe from the header as noted in Figure 17 below.

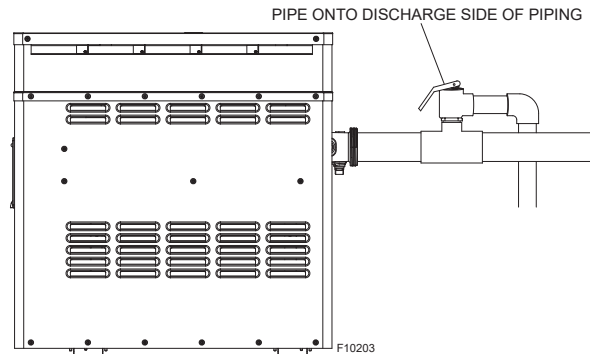

Figure 17. Pressure Relief Valve Installed

If required, this needs to be installed in a field-supplied fitting external to the heater. The valve shall be installed in a vertical position. Do not over-tighten. Install the pressure relief valve hand tight plus 1/2 turn.

**WARNING:** To avoid water damage or scalding due to relief valve operation, drain pipe must be connected to valve outlet and run to a safe place of discharge. Drain pipe must be the same size as the valve discharge connection throughout its entire length and must pitch downward from the valve. No shutoff valve shall be installed between the relief valve and the drain line.

The valve lever should be tripped at least once a year to ensure that waterways are clear. If the relief valve does not function properly, replace it immediately.

Flow GPM (lpm)	Pressure Drop ft. of Head (m of Head)
20 (75.7)	7.6 (2.3)
30 (113.6)	8.2 (2.5)
40 (151.4)	8.7 (2.6)
50 (189.3)	9.3 (2.8)
60 (227.1)	9.8 (3.0)
70 (265.0)	10.4 (3.2)

Table J. Heat Exchanger Pressure Drop

## Base Riser (for Canada only)

For all Canada installations, the unit must be installed on a base riser that is shipped along with the unit. This is in accordance with ANSI-Z21.56. See IPL for replacement kit information on page 34 (Item 11-S).

## Electrical Connections

Be sure that electrical service to the heater has proper overload fuse or circuit breaker protection, wire size and connections which comply with all applicable codes.

If any of the original wire as supplied with the appliance must be replaced, it must be replaced with type 302°F (150°C) wire or its equivalent.

*Si un des fils original fourni avec l'appareil doit être remplacé, utilisez un fil 302°F (150°C), ou l'équivalent.*

The heater comes standard with a 120 VAC 3-prong power cord. For 240 VAC applications, see **Figure 18**. Power source must be a wired ground, with ground fault circuit interruption circuitry.

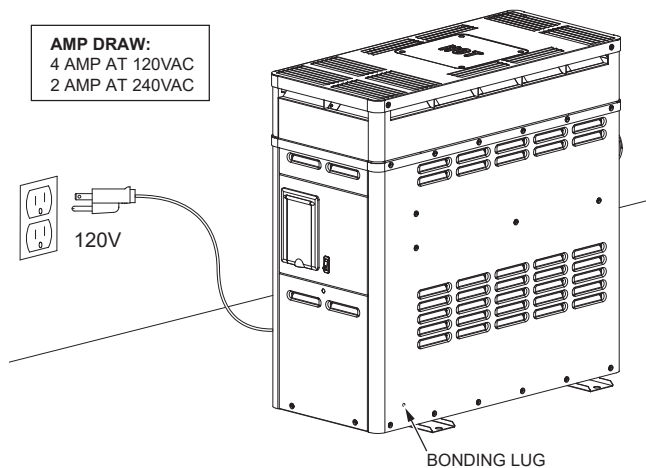

Figure 18. Electronic Heater Power

**ATTENTION.** Au moment de l'entretien des commandes, étiquetez tous les fils avant de les débrancher. Des erreurs de câblage peuvent entraîner un fonctionnement inadéquat et dangereux.

The heater must be electrically grounded and bonded in accordance with local codes, or, in the absence of local codes, with the latest edition of the National Electrical Code, ANSI/NFPA 70. (Canada - Canadian Electrical Code, CSA C22.1, Part 1 and Part 2.)

**NOTE:** Input power to the heater (120 VAC) can be supplied from the load (pump) side of time clock or directly from the GFCI power source. It is preferred to make connection to the load/pump side of the time clock.

**WARNING:** Risk of electrical shock. More than one disconnect switch may be required to de-energize the equipment before servicing.

**CAUTION:** Label all wires prior to disconnection when servicing controls. Wiring errors can cause improper and dangerous operation.

## 240 Volt Installation Instructions

**CAUTION:** This heater has provisions to be connected to an alternate supply source. To reduce the risk of electric shock, disconnect all connections before servicing.

1. Disconnect the 120V power cord from power source.
2. Remove knurled screw from the lower front panel.
3. Remove the front panel and set aside.
4. Remove the two stainless screws holding the control panel in place.
5. Lower the control panel and then sway it forward. The 120V wiring should be visible next to the transformer.
6. Disconnect and remove the 120V power cord from the heater.
7. Bring the 240V supply line into the control box.
8. Install a wire nut on the white transformer wire. See **Figure 19**.
9. Wire nut the 240V supply lines to the red and black wires on the transformer.
10. Wire nut the supply ground line to the green transformer wire.
11. Reposition the control panel back in place and re-install the two screws.
12. Re-install front panel and knurled screw.

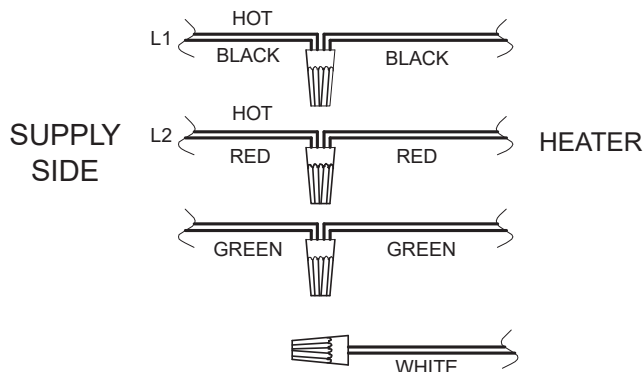

Figure 19. 240V Wire Connection

## FOR YOUR SAFETY READ BEFORE OPERATING POUR VOTRE SÉCURITÉ LISEZ AVANT DE METTRE EN MARCHÉ

**WARNING:** If you do not follow these instructions exactly, a fire or explosion may result causing property damage, personal injury or loss of life.

**AVERTISSEMENT:** Quiconque ne respecte pas à la lettre les instructions dans la présente notice risque de déclencher un incendie ou une explosion entraînant des dommages, des blessures ou la mort.

- |   |  |
|---|--|
| <p>A. This appliance is equipped with an ignition device which automatically lights the pilot. Do NOT try to light the pilot by hand.</p> <p>B. BEFORE OPERATING smell all around the appliance area for gas. Be sure to smell next to the floor because some gas is heavier than air and will settle on the floor.<br/><b>WHAT TO DO IF YOU SMELL GAS</b></p> <ul style="list-style-type: none"> <li>* Do not try to light any appliance.</li> <li>* Do not touch any electric switch; do not use any phone in your building.</li> <li>* Immediately call your gas supplier from a neighbor's phone.</li> </ul> <p>Follow the gas supplier's instructions.</p> <ul style="list-style-type: none"> <li>* If you cannot reach your gas supplier, call the fire department.</li> </ul> <p>C. Use only your hand to push in or turn the gas control knob. Never use tools. If the knob will not push in or turn by hand, do not try to repair it, call a qualified service technician. Force or attempted repair may result in a fire or explosion.</p> <p>D. Do not use this appliance if any part has been under water. Immediately call a qualified service technician to inspect the appliance and to replace any part of the control system and any gas control which has been under water.</p> | <p>A. Cet appareil est muni d'un dispositif d'allumage qui allume automatiquement la veilleuse. Ne tentez pas d'allumer la veilleuse manuellement.</p> <p>B. AVANT DE FAIRE FONCTIONNER, renifluez tout autour de l'appareil pour détecter une odeur de gaz. Renifluez près du plancher, car certains gaz sont plus lourds que l'air et peuvent s'accumuler au niveau du sol.<br/><b>QUE FAIRE SI VOUS SENTEZ UNE ODEUR DE GAZ:</b></p> <ul style="list-style-type: none"> <li>* Ne pas tenter d'allumer d'appareil.</li> <li>* Ne touchez à aucun interrupteur; ne pas vous servir des téléphones se trouvant dans le bâtiment.</li> <li>* Appelez immédiatement votre fournisseur de gaz depuis un voisin. Suivez les instructions du fournisseur.</li> <li>* Si vous ne pouvez rejoindre le fournisseur, appelez le service des incendies.</li> </ul> <p>C. Ne poussez ou tournez la manette d'admission du gaz qu'à la main; ne jamais utiliser d'outil. Si la manette reste coincée, ne tentez pas de la réparer; appelez un technicien qualifié. Le fait de forcer la manette ou de la réparer peut déclencher une explosion ou un incendie.</p> <p>D. N'utilisez pas cet appareil s'il a été plongé dans l'eau, même partiellement. Faites inspecter l'appareil par un technicien qualifié et remplacez toute partie du système de contrôle et toute commande qui ont été plongés dans l'eau.</p> |
|---|--|

## OPERATING INSTRUCTIONS INSTRUCTIONS DE MISE EN MARCHÉ

- |  |   |
|--|---|
| <ol style="list-style-type: none"> <li>1. <b>STOP!</b> Read the safety information above on this label.</li> <li>2. Set the thermostat to the lowest setting.</li> <li>3. Turn off all electric power to the appliance.</li> <li>4. This appliance is equipped with an ignition device which automatically lights the pilot. Do NOT try to light the pilot by hand.</li> <li>5. Turn gas control knob clockwise  to "OFF".</li> <li>6. Wait five (5) minutes to clear out any gas. Then smell for gas, including near the floor. If you smell gas STOP! Follow "B" in the safety information above on this label. If you don't smell gas, go to the next step.</li> <li>7. Turn gas control knob counter clockwise  to "ON".</li> <li>8. Turn on all electric power to the appliance.</li> <li>9. Set thermostat to desired setting.</li> <li>10. If the appliance will not operate, follow the instructions "To Turn Off Gas To Appliance" and call your service technician or gas supplier.</li> </ol> | <ol style="list-style-type: none"> <li>1. <b>ARRÊTEZ!</b> Lisez les instructions de sécurité sur la portion supérieure de cette étiquette.</li> <li>2. Réglez le thermostat à la température la plus basse.</li> <li>3. Coupez l'alimentation électrique de l'appareil.</li> <li>4. Cet appareil est muni d'un dispositif d'allumage qui allume automatiquement la veilleuse. Ne tentez pas d'allumer la veilleuse manuellement.</li> <li>5. Tournez le bouton de la vanne de gaz dans le sens horaire  à la position "Arrêt" (OFF).</li> <li>6. Attendre cinq (5) minutes pour laisser échapper tout le gaz. Renifluez tout autour de l'appareil, y compris près du plancher, pour détecter une odeur de gaz. Si vous sentez une odeur de gaz, ARRÊTEZ! Passez à l'étape B des instructions de sécurité sur la portion supérieure de cette étiquette. S'il n'y a pas d'odeur de gaz, passez à l'étape suivante.</li> <li>7. Tourner le bouton de commande de gaz dans le sens antihoraire  à la position "Marche" (ON).</li> <li>8. Mettez l'appareil sous tension.</li> <li>9. Réglez le thermostat à la température désirée.</li> <li>10. Si l'appareil ne se met pas en marche, suivez les instructions intitulées "Comment couper l'admission de gaz de l'appareil" et appelez un technicien qualifié ou le fournisseur de gaz.</li> </ol> |
|--|---|

## TO TURN OFF GAS TO APPLIANCE COMMENT COUPER L'ADMISSION DE GAZ L'APPAREIL

- |   |  |
|---|--|
| <ol style="list-style-type: none"> <li>1. Set the thermostat to the lowest setting.</li> <li>2. Turn off all electrical power to the appliance if service is to be performed.</li> <li>3. Turn gas control knob clockwise  to "OFF".</li> </ol> | <ol style="list-style-type: none"> <li>1. Réglez le thermostat à la température la plus basse.</li> <li>2. Coupez l'alimentation électrique de l'appareil s'il faut procéder à l'entretien.</li> <li>3. Tournez le bouton de commande de gaz dans le sens horaire à la  position "Arrêt" (OFF).</li> </ol> |
|---|--|

## 5. CONTROLS

### P-106 Control Adjustments

The P-106 has an analog control system. The pool or spa water temperature is controlled by the thermostat on the upper front panel of the heater. The control center contains an On/Off toggle switch and a thermostat. The switch functions as a means for turning the heater On or Off.

The thermostat is fitted with a means of limiting the upper temperature limit below the maximum level. The knob stop adjustment ring shown in **Figure 20** is adjustable by loosening the set screw, rotating the knobstop ring to the desired location, and tightening the set screw.

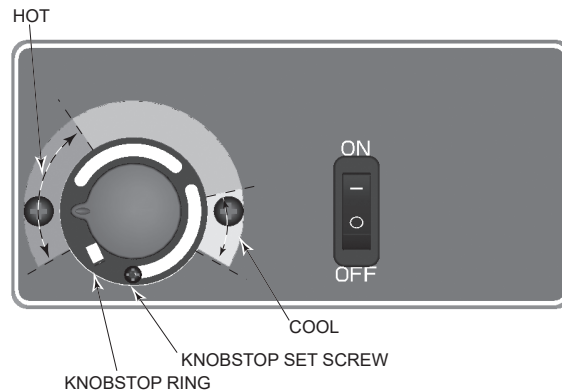

**Figure 20. Water Temperature Thermostat**

**NOTE:** Minimum setpoint is 65°F (18°C). Maximum setpoint is 104°F (40°C).

## P-156 Control Adjustments

The P-156 has a digital control system. The pool heater (chauffe-piscine) touchpad, located on the upper front panel of the heater, allows the user to select either POOL or SPA operation, and to adjust the setpoint temperature. The LCD display window indicates the mode (OFF, SPA, POOL) and the actual water temperature. A manual power switch provided below the touchpad turns the control power ON or OFF.

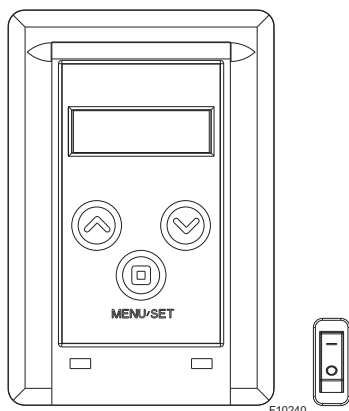

Figure 21. Digital Control Adjustment

### MENU/SET Button

The MENU/SET button is used to select POOL or SPA operation. It allows the user to turn the heater off electronically. The LCD remains energized and displays OFF, while continues to show the actual water temperature.

### Temp Buttons

If the heater is in POOL or SPA mode, the desired water temperature (SETPOINT) will be displayed and may be adjusted using the UP or DOWN buttons.

### Operation

In the POOL or SPA modes, the actual water temperature is displayed along with the desired water temperature (SETPOINT). When the water temperature is above the setpoint, “Water Temp” will alternate with “No Demand.” When the water temperature is below the setpoint and the heater is firing, “Water Temp” will alternate with “Heating.”

To adjust the setpoint temperature, make sure the control is in the appropriate mode (POOL or SPA) and push the UP or DOWN buttons.

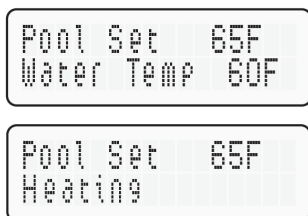
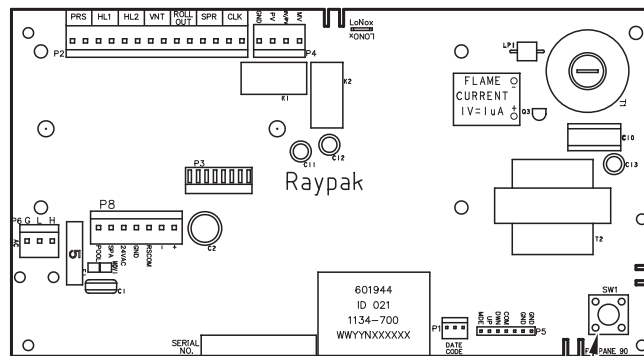

Figure 22. Alternating Display During Heating

## P-156 Thermostat Operation



Program Mode Button (SW1)

Figure 23. Thermostat Program Button (SW1)

## Service Menu and Fault History

To access the Service Menu and fault history, press the MENU/SET and UP buttons simultaneously for 3 to 5 seconds. The heater will continue to operate while in the Service Menu. The first screen displayed is the Flame Strength indicator, which indicates the pilot flame current using a bar graph and numerical display. A signal of less than 4 bars indicates a weak flame signal and may require service. Refer to the Troubleshooting section for possible causes and corrections.



Figure 24. Flame Strength Indicator

Press the DOWN button. The Supply Voltage screen indicates the voltage supplied to the control board. Normal readings range from 24 to 29 volts.

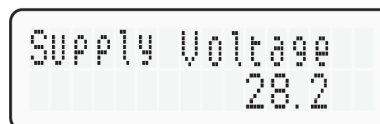

Figure 25. Supply Voltage Indicator

Press the DOWN button. The Run Time indicates the total hours of operation for the pool heater, as measured by the amount of time that the main gas valve has been powered. The Cycle count indicates the number of on/off cycles of the heater, as measured by the number of times the pilot valve has been powered.

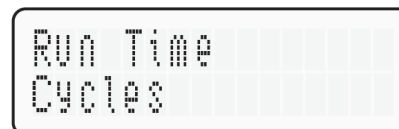

Figure 26. Run Time Indicator

Press the DOWN button. The Fault History displays up to ten faults in memory. The order of the faults begins with “Fault Last,” which is the most recent fault, and proceeds through ten most recent messages in chronological order. The second line of the display shows the fault message. If there are no faults in the history buffer, the second line reads “All Faults Clear.”



Figure 27. Fault History Indicator

### Program Button

1. Remove the two screws holding the control cover, and swing the panel down so the back side of the board is visible. Locate the Program Mode button (SW1) as shown in **Figure 23**. Press and hold the button for 5-7 seconds until Set Factory Defaults appears on the display. Release the program button.
2. Press the MENU/SET button sequentially until the desired program event is reached. There are 5 different events that can be programmed. They appear in the sequence listed in **Figure 28**:





	Resets board to factory default settings.
	
	
	Resets faults in the History File.
	
	Change from Fahrenheit to Celsius.
	SPA setpoint maximum adjustment.
	POOL setpoint maximum adjustment.

Figure 28. Programmable Events

### Set Factory Defaults

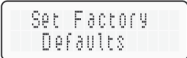
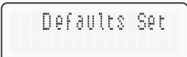
Refer to step one above to access the program screen. Set Factory Defaults should appear on the screen. If it does not, press the MENU/SET button until it appears on the digital display. Press and hold both UP and DOWN buttons for 5-7 seconds until Defaults Set appears. This operation resets the operating program to its factory default values.

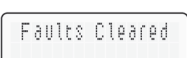
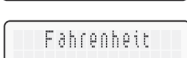
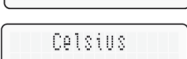
Both the POOL and SPA setpoints will revert to the minimum setpoint of 65°F (18°C) and both POOL and SPA maximum temperature settings will be 104°F (40°C). The Control Lockout PIN will be cleared and the control will resume normal operation.

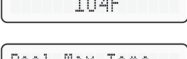
### Clear Faults

Refer to step one above to access the program screen. Press the MENU/SET button until Clear Faults appears on the digital display. Press and hold both UP and DOWN buttons for 5-7 seconds until Faults Cleared appears. This operation resets the Fault History file to “0” and clears all the stored faults.

### Fahrenheit or Celsius

Refer to step one above to access the program screen. Press the MENU/SET button until Fahrenheit or Celsius appears on the digital display. The UP or DOWN buttons will select Fahrenheit or Celsius on the temperature display. Choose the desired temperature scale.

### Spa Max Temp – Spa Setpoint Maximum Adjustment

Refer to step one above to access the program screen. Press the MENU/SET button until Spa Max Temp appears on the digital display. Using the UP and DOWN buttons will change the Maximum Temperature Setting to your desired value. The control can be set for a maximum of 107°F (42°C).

### Pool Max Temp – Pool Setpoint Maximum Adjustment

Refer to step one above access into the program screen. Press the MENU/SET button until Pool Max Temp appears on the digital display. Using the UP and DOWN buttons will change the Maximum Temperature Setting to your desired value. The control can be set for a maximum of 107°F (42°C).

### Control Lockout

The heater is equipped with a Control Lockout feature to prevent unauthorized tampering or adjustment of the control settings. To lock out the controls, press the DOWN button and MENU/SET button for 5 seconds. Choose a three digit PIN, using the UP and DOWN buttons to select the digits and the MENU/SET button to lock in selections. Confirm your selection and record your PIN.

To unlock the controls, press any button to bring up the Enter PIN menu. Enter the PIN that was used to lock the control. Note that power cycling will not clear the lockout. Successfully unlocking the control will display “Lockout Cleared.” Failure to enter the correct PIN will display “Invalid PIN.”

In the event that the user-selected PIN is lost or does not clear the Control Lockout, use the Program Button to Set Factory Defaults. This will clear the PIN and allow normal operation and selection of a new PIN if desired.

**NOTE:** Both the POOL and SPA setpoints will revert back to the minimum setpoint of 65°F (18°C) and the POOL and SPA maximum temperature settings will be 104°F (40°C). These setpoints will need to be readjusted to desired settings.

**NOTE:** The LCD temperature display may not agree with the temperature reading of your pool or spa thermometer. The heater reads the water temperature at the inlet. Due to the circulation characteristics of any pool or spa, the water temperature at the inlet to the heater may differ from that observed at a given location in the pool or spa.

## Status and Diagnostics

The P-156 has a digital thermostat that is programmed to display a variety of status and diagnostic messages, depending on the operating conditions.

The following heat status messages are displayed in Pool, Spa, and Remote modes when there are no active fault conditions.

Display	Condition
Heating	Call-for-heat established, flame present.
Spark	Spark operating.
No Demand	Heat demand is satisfied.

**Table K. Heat Status Messages - No Active Faults**

The following conditions are displayed in Pool, Spa and Remote modes.

Display	Condition
Sensor Failure	Thermistor temperatures disagree by more than 2°F (1°C)
Sensor Open	Thermistor sensor failed open. Below -20°F (-29°C).
Sensor Short	Thermistor sensor failed short. Above 217°F (103°C).
Flame w/o CFH	Board is sensing flame when both main and pilot valves are commanded shut.
PV Output Fault	Pilot gas valve output is not in commanded state.
MV Output Fault	Main gas valve output is not in commanded state.
Internal Fault	Board fault, replace board.
EEPROM Fault	Memory fault, reset setpoints, replace board if fault does not clear.
Clock/Fireman Sw	Time clock/fireman switch circuit is open.
Low Temp Lockout	Water temperature below 36°F (2°C).

**Table L. Heat Status Messages - Active Faults**

The following conditions are displayed only while there is a demand for heat present.

Display	Condition
Water Sw Open	Water pressure switch open.
Vent/Field Sw #1	Vent spill switch/field switch #1 open.
Hi Limit 1 Fault	High limit 1 open.
Hi Limit 2 Fault	High limit 2 open.
Rollout Sw Open	Rollout switch open.
Flow/Field SW #2	Field-supplied flow switch/field switch #2 open.
Ignition Lockout (Propane Tab Broken)	<b>Alternating with “No pilot sensed”</b> - Pilot flame not established within the required time (15 sec or 90 sec). <b>Alternating with “Main Ign Failure”</b> - Pilot flame lost during the 8 second trial to ignite the main burner.
Ignition Failure (Propane Tab Not Broken)	<b>Alternating with “No pilot sensed”</b> - Pilot flame not established within 90 seconds.
Ign 6min Delay (Propane Tab Not Broken)	<b>Alternating with “Main Ign Failure”</b> - Pilot flame lost 4 times within the 8 second trial to ignite the main burner. Heater will lockout for 6 minutes before retrying.

**Table M. Heat Status Messages - Demand for Heat**

## Remote Control Installation and Operation

**CAUTION:** Before installing remote controls to the P-156 heaters, read the following: The digital thermostat model is remote-ready in most cases. The digital liquid crystal display (LCD) shows the actual pool temperature, operating status, and service codes. See Figure 29. The touch pad on the control panel allows you to select the desired pool or spa temperature. It also indicates when a remote system is controlling the heater by displaying Remote in the display. When connecting the heater to a remote system, identify whether it is a two- or three-wire remote system. Select the appropriate instruction listed below to properly install the remote to the heater.

### Remote Operation

The P-156 heaters are equipped with the ability to work with external remote controls. The P-106 is not equipped for remote operation. The supplied 7-pin remote wiring connector supplies power out to either a toggle switch or the switch contacts of a third-party remote. See **Figure 31**. The remote works by either making or breaking the circuit created by the remote wiring. Typically, a remote does not supply power to the heater, it only provides a switching function to turn the heater On or Off. **If your remote is supplying its own voltage to the heater, it will not work with this heater and may damage the digital circuit board.**

For operation of the heater using the onboard thermostatic controls with a time clock, see the “Time Clock/Fireman’s Switch” section.

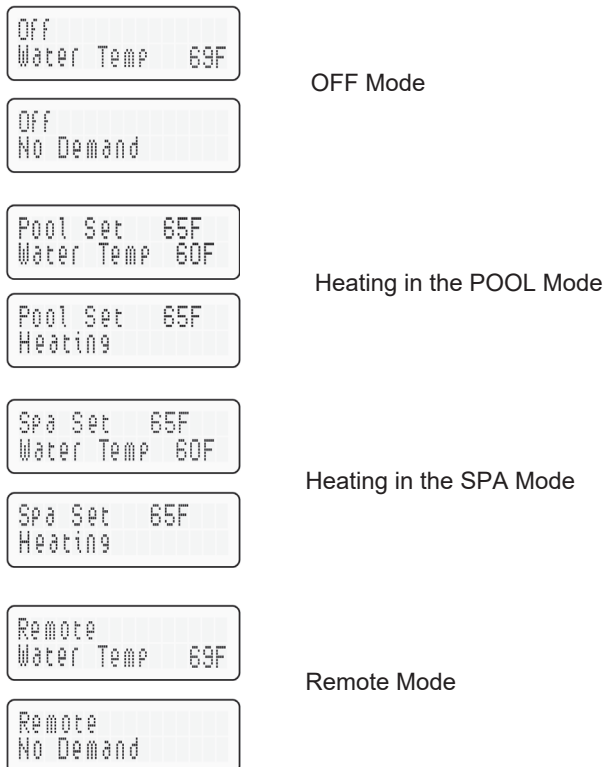

Figure 29. Remote Control Menu - Remote Operation

## Activating the Remote

To activate or deactivate the remote function, follow these steps:

1. Press and hold the UP and DOWN arrow buttons for 3 to 5 seconds.
2. The second line of the display will alternate even when the unit is off (“No Demand”).

**NOTE:** When in remote operation, the keypad mode and temp buttons are disabled.



Figure 30. Remote Control Menu - Activation

## Remote Control Wiring (P-156 only)

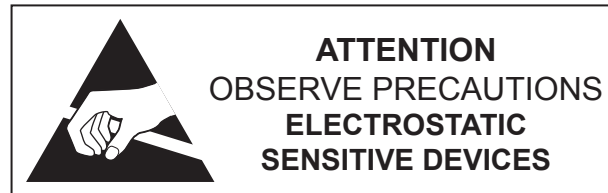

**CAUTION:** Electrostatic Discharge (ESD) damage can be caused by direct or indirect contact with the wiring or circuit board. When one walks to the heater area, an electrostatic charge accumulates on the body. Contact of a finger allows the body to discharge, possibly causing device damage. This damage can be limited if the service person discharges himself, following ESD preventive/removal practices, and holds on to the heater enclosure for 5 seconds before proceeding.

### Important Installation Notes for Remote or External Wiring Configuration:

- Remote wiring must be run in a separate conduit.
- Remote wiring must not be run parallel to high voltage lines.
- For runs of under 30' (9.1 m), remote wiring should have stranded conductors with a minimum of 22 AWG, 600V, cable twisting 1.5" to 2.5" (38 to 64 mm) lay and jacketed.
- For runs over 30' (9.1 m), the conductors should be a minimum of 20 AWG, 600V, cable twisting 1.5" to 2.5" (38 to 64 mm) lay that is shielded and jacketed.
- Maximum cable length is 200' (61 m).
- For both two- and three-wire remote systems, the provided 7-pin wiring connector must be utilized.

**NOTE:** The remote wires must be connected to the 7-pin connector before the connector is plugged into the board.

## 2-Wire Remote Control (On-Off) P-156

This application assumes that only one heating function (pool or spa) is required.

1. Turn on power to the heater.
2. For a 2-Wire Remote Control from a remote without its own sensor, push the MENU/SET button to the "POOL" or "SPA" mode and set the desired setpoint (eg. 102 °F (39°C) for Spa).
3. For a 2-Wire Remote Control from a remote with its own sensor, push the MENU/SET button "POOL" or "SPA" mode and set the temperature to the highest setting available on the control. The actual setpoint will be controlled by the remote control.
4. Turn the MENU/SET button to "OFF" and remove power from the heater.
5. On the "Remote Interface Harness", connect the BLUE wire to one side of the "REMOTE" switch and connect the other side to either the ORANGE/BLACK wire for "SPA" operation or the BLACK/ORANGE wire for "POOL" operation. See **Figure 31**.

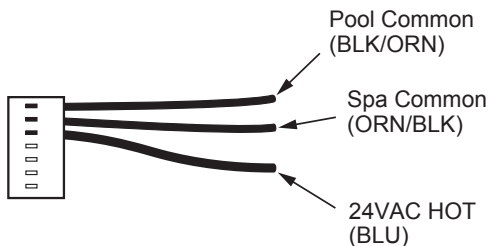
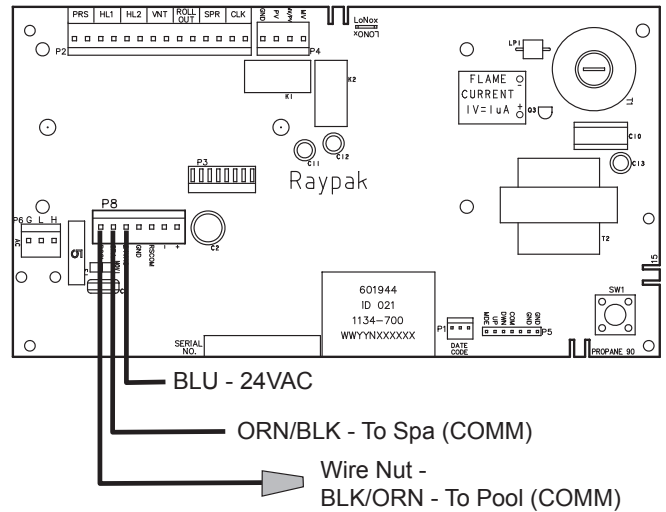

**Figure 31. 7-Pin Remote Interface Harness**

6. Attach wire nut on unused wire to the "Remote Interface Harness."
7. Install the "7-Pin Remote Interface Harness" to the P8 connector and turn power "On" to the heater. See **Figure 32**.
8. For activation of the remote control, see "Activating the Remote" on page 20.

## 3-Wire Remote Control Using Three-Position Switch (Pool-Off-Spa, or Low-Off-High)

1. This application assumes that both heating functions (pool and spa) are required.
2. Turn on power to the heater.
3. Push the menu/set button to the "POOL" or "SPA" mode and set the desired temperature for each (eg. 80°F (27°C) for Pool and 102°F (39°C) for Spa).
4. Turn the MENU/SET button to "OFF" and remove power from the heater.



**Figure 32. 2-Wire Remote Harness Installation on the P8 Connector, P-156 Only**

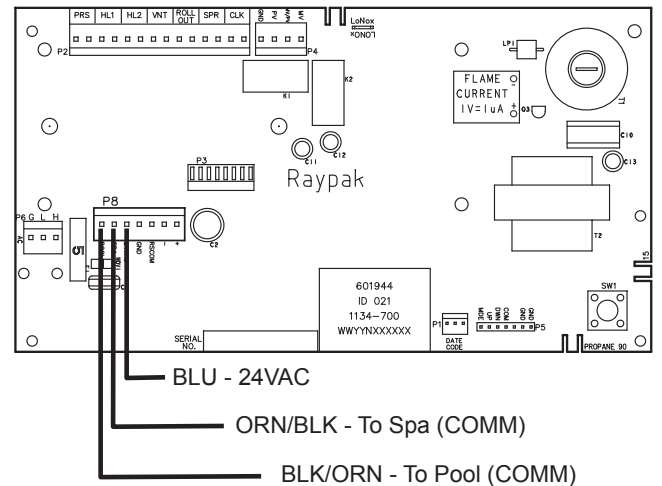

**Figure 33. 3-Wire Remote Harness Installation on the P8 Connector, P-156 only**

5. On the "Remote Interface Harness" connect the BLUE wire to one side of the "REMOTE" switch and connect the ORANGE/BLACK wire for "SPA" operation and the BLACK/ORANGE wire for the "POOL" operation. See **Figure 31**.
6. Install the "Remote Interface Harness" to the P8 connector and turn power "ON" to the heater. See **Figure 33**.
7. For activation of the remote control, see "Activating the Remote" on page 20.

## Time Clock/Fireman's Switch

To operate the heater with a time clock, connect the timer to the fireman's switch connection in the heater's wiring. The time clock should be of the dual-switch type and set to shut off the call-for-heat to the pool heater (chauffepiscine) 15 to 20 minutes prior to shutting down the pool pump.

On P-106 heaters, splice into the red/white wire to connect the time clock. For P-156 heaters the fireman's switch connection is located on the 14-pin header connected to the digital control board. Splice into the red wire jumper tagged "Where necessary add "Fireman's" switch circuit here" to connect the time clock.

**The fireman's switch connection on both heaters must be a dry contact and must not supply power to the heater. Powering the fireman's switch connection externally may damage the heater, and is not covered by warranty.**

P-156 heaters: Do not exceed 50' (15.2 m) of total wiring using 18 AWG stranded copper wire rated for 221°F (105°C) minimum.

**NOTE:** When using a time clock, the heater will display "Clock/Fireman Sw" when the fireman's switch is open, indicating that the time clock has shut off the call-for-heat.

## Post Start-Up Inspection

Do not use this heater if any part has been under water. Immediately call a qualified service technician to inspect the heater and to replace any part of the control system and any gas control which has been under water.

*N'utilisez pas cet appareil s'il a été plongé dans l'eau, même partiellement. Faites inspecter l'appareil par un technicien qualifié et remplacez toute partie du système de contrôle et toute commande qui ont été plongés dans l'eau.*

**WARNING:** Should overheating occur or the gas supply fail to shut off, turn off the manual gas control to the appliance.

**AVERTISSEMENT:** En cas de surchauffe ou si l'alimentation en gaz ne s'arrête pas, fermez manuellement le robinet d'arrêt de l'admission de gaz.

Feel the inlet and outlet pipes. Outlet pipe should be only slightly warmer than the inlet. It should not be hot.

With the heater on, remove the door and make a visual check of the burner.

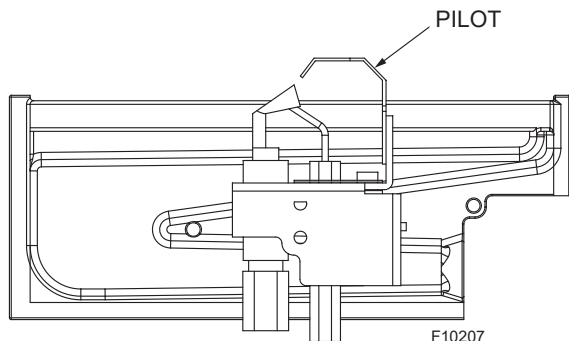

Figure 34. Pilot Location

## Cold Weather Operation

### Moderate Climate

Heater operation can continue during short-term cold spells. When temperatures are between 0° (-17°C) and 32°F (0°C), flow (continuous pump operation) must be maintained.

**CAUTION:** Do not use the heater to maintain water temperatures just above freezing or for freeze protection. When heater is used during freezing weather, care must be taken to avoid freeze-ups. Continuous pump operation is a must. Additional protection may be required. The heater is not warranted against freeze-ups.

### Cold Climate

Prolonged operation with water temperatures below 50°F (10°C) is not recommended. When starting the heater with water temperatures below 50°F (10°C), operate the heater continuously until higher temperatures are reached. Operating the heater for prolonged periods with pool water below 50°F (10°C) can seriously damage the heater, and is not covered by the warranty.

For cold climate areas, please follow the winterizing procedures listed in the next section.

## Winterizing the Heater

Heaters installed outdoors in freezing climate areas may be shut down for the winter. Observe the following procedure for winterizing the heater.

1. Turn off gas valve, manual gas valve, and electrical supply to the heater.
2. Open the drain plug located on the In/Out header, under the water pipes.
3. Remove the 2 wires from the water pressure switch and unscrew the water pressure switch to break any vacuum in the system. Remove the pressure switch and dry it before re-installing. Excessive moisture in the pressure switch may freeze, damaging the switch.

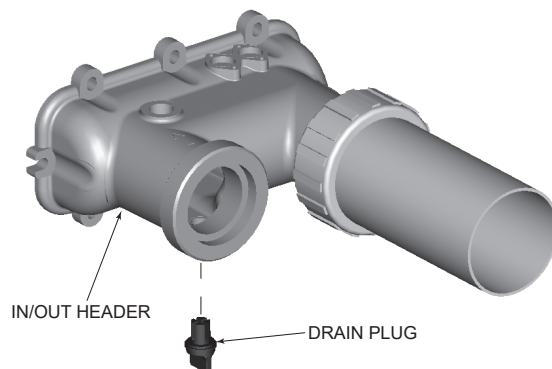

Figure 35. In/Out Header Drain Plug Location

# 6. WIRING DIAGRAMS

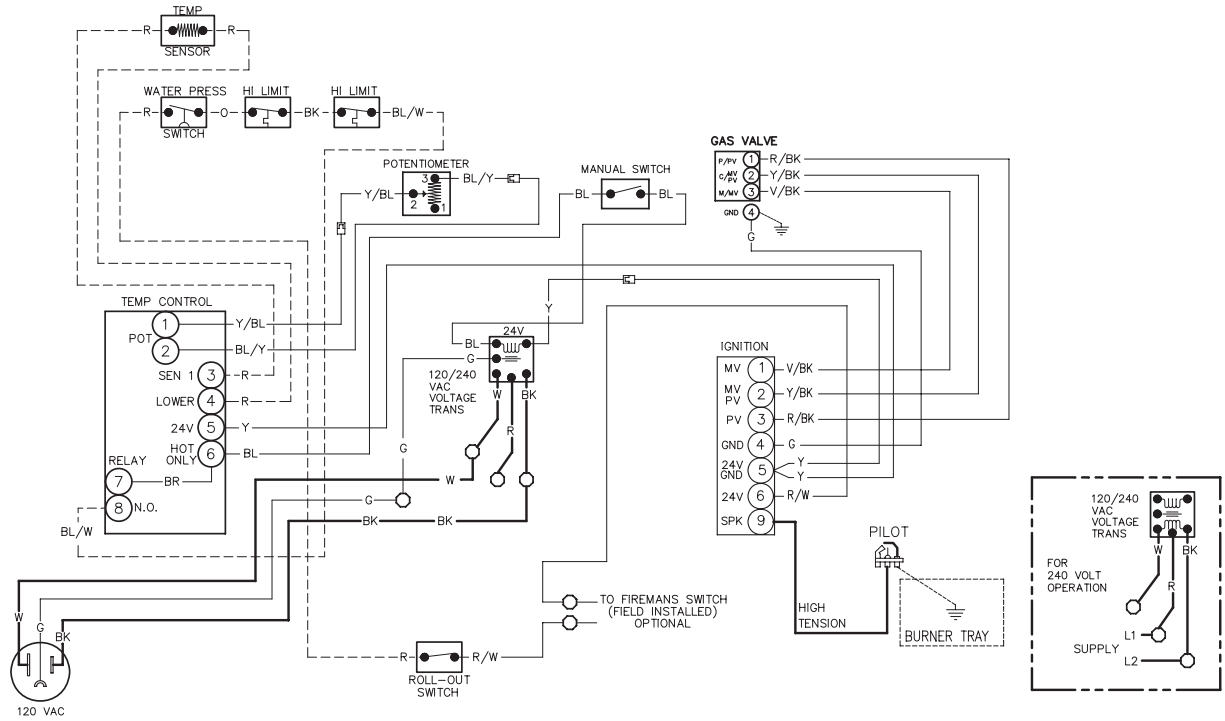

Figure 36. P-106 Heater Wiring

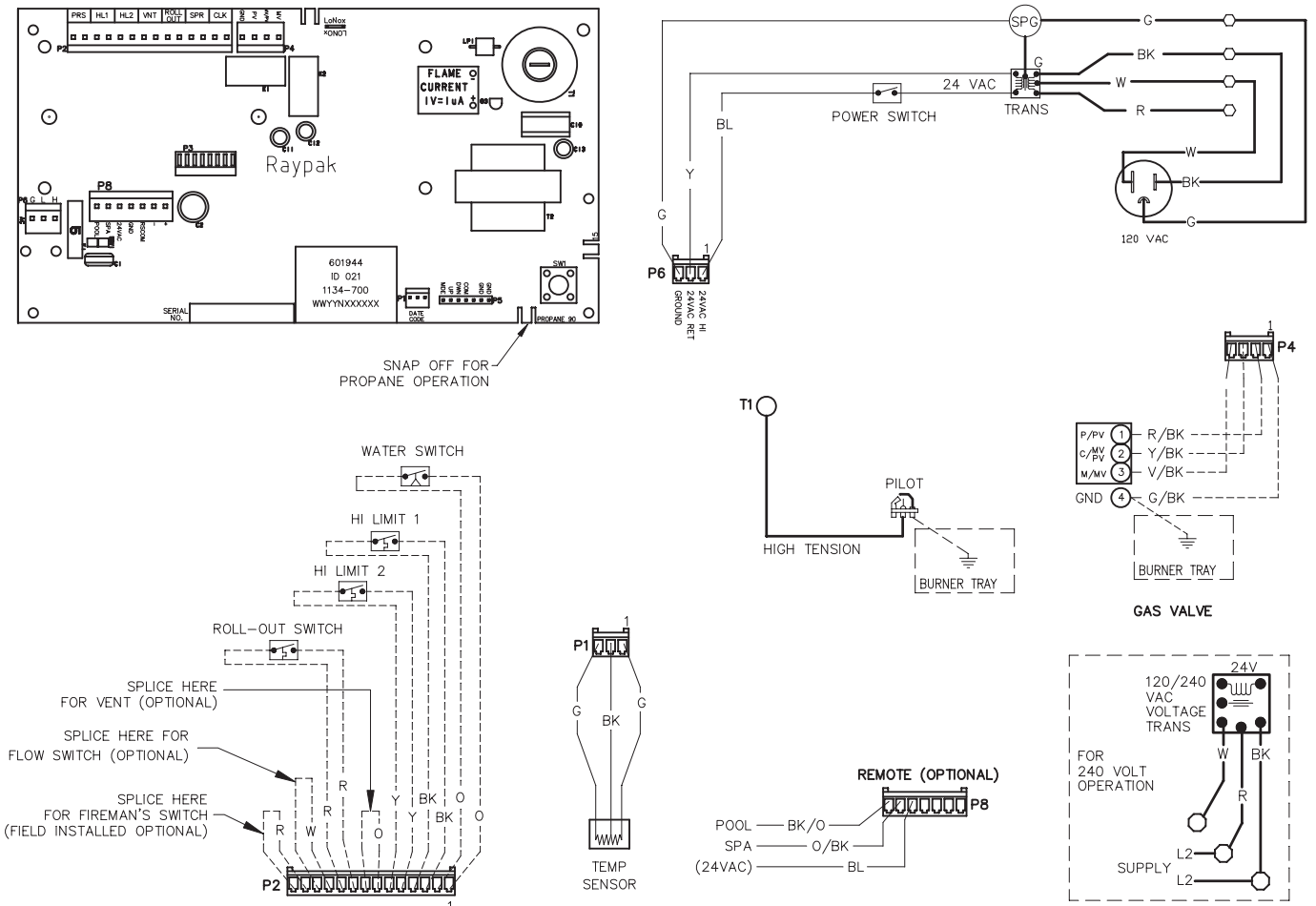

Figure 37. P-156 Heater Wiring

## 7. MAINTENANCE

The following preventative maintenance is to be performed one month after start-up and semi-annually thereafter.

1. Inspect top of heater and **draffhood** for soot, a sticky black substance around finned tubes and "V" baffles, and open flue gas passageways. Any visible soot should be cleaned for proper operation. See "De-sooting Procedure" on page 26.
2. Clean main burners and pilot burner of dust and lint.
3. Inspect and operate all controls, gas valve and pressure relief valve (if equipped).
4. Make visual check of the burner and pilot flames. Flame pattern on the main burner and pilot is illustrated in the Post Start-Up Inspection section. Yellow flame means restriction of the air openings. Lifting or blowing flame indicates high gas pressure. Low flame means low gas pressure. Should these occur, shut the heater off and contact your gas supplier or qualified service agency.
5. On indoor heaters, clean room intake openings to ensure adequate flow of combustion and ventilation air.
6. Keep area around heater clear and free from combustible materials, gasoline and other flammable and corrosive vapors and liquids.

### Service

Verify proper operation after servicing.

*S'assurer que l'appareil fonctionne adéquatement une fois l'entretien terminé.*

### Water Pressure Switch

The water pressure switch ensures that the heater operates only when the filter pump is in operation. It is located on the In/Out header. It is factory set at 1.75 PSI (12kPa) for deck-level installations. When the heater is located below the level of the spa or pool, it may be necessary to adjust the pressure switch to compensate for the no-flow static head. If it is necessary to adjust the water pressure switch, utilize the following procedure.

**CAUTION:** Do not adjust the pressure switch until all air has been evacuated from the system and the water flow rate meets the requirements listed in Table H.

### Water Pressure Switch Adjustment

1. With pump and heater on, turn adjustment knob clockwise until a click is heard from the gas valve.
2. Turn adjustment knob counter-clockwise 1/4 turn.

3. Turn pump off and on several times. Heater should shut off immediately. If it does not, repeat Steps 1 and 2.

**NOTE:** If heater is installed outside of the limits shown, a higher-pressure rated 11 psi (76 kPa) switch may be used. A flow switch, mounted and wired adjacent to the heater, may be used in place of the factory-mounted pressure switch. See Illustrated Parts List for 11 psi (76 kPa) water pressure switch.

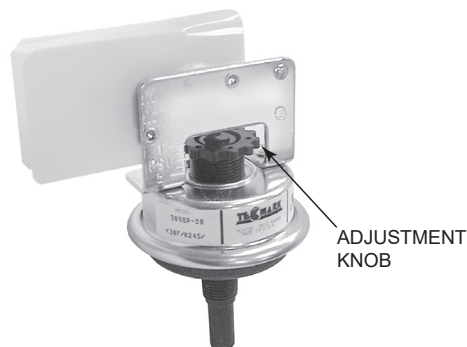

Figure 38. Water Pressure Switch Adjustment

### Two-Speed Pumps

In some cases, the flow on the low-speed is insufficient to operate the heater. This is apparent when the water pressure switch cannot be further adjusted or if the heater makes banging noises or shuts off on high limit. In these cases, the pump must be run at high speed when heating the water.

**CAUTION:** Do not operate the heater without the function of a properly-adjusted water pressure switch or flow switch.

### Pilot Safety

The heater employs a pilot safety which closes the main gas valve within 8/10ths of a second whenever the pilot flame is interrupted. The pilot flame is automatically lit when the device is powered. The heater performs its own safety check and opens the main valve only after the pilot is proven to be lit.

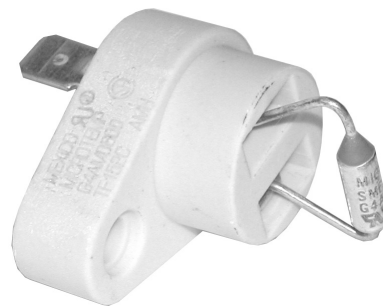

Figure 39. Flame Roll-Out Safety Switch

## Flame Roll-Out Safety Switch

Heaters are equipped with a thermal cutoff device to prevent flame roll-out in the event the heat exchanger becomes blocked. This is a “single-use” type fusible link or thermal fuse, that must be replaced when disabled by an over-temperature condition, caused by excessive restriction in the heat exchanger flue passage, roll-out, high winds, etc.

## High Limits

The heater is equipped with two automatic high limits. Both are located in the In/Out header. Both are set to open at 135°F (57°C).

**NOTE:** An erratic high limit is often characteristic of an internal heat exchanger problem, e.g. scale build-up, defective bypass. Refer to Troubleshooting section.

## High Limit Removal

1. Shut off main electrical power switch to heater.
2. Remove rear In/Out inspection panel.
3. Remove defective high limit and replace with a new high limit.
4. Replace inspection panel.

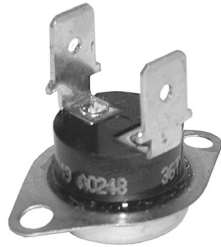

Figure 40. High Limit Switch

## Burner Tray Removal

1. Shut off main electrical power switch to heater.
2. Shut off gas upstream of heater.
3. Remove front door
4. Disconnect gas line from gas valve.
5. Remove (3) screws holding the anti-rotation bracket in place.
6. Remove bracket and set aside.
7. Remove (4) screws as shown in Figure 40.
8. Disconnect wiring from gas valve.
9. Remove (2) screws holding the control panel up.
10. Flip the control panel forward.
11. Disconnect ignition wire and remove with burner tray.
12. Reverse above procedure to reinstall.

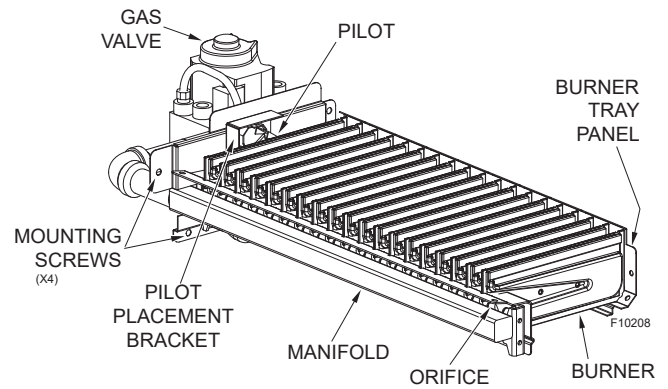

Figure 41. Burner Tray Assembly

## Gas Valve Removal

1. Remove burner tray.
2. Disconnect pilot tubing from gas valve
3. Rotate the gas valve counter clockwise to remove valve from nipple.
4. Reverse above procedure to reinstall.

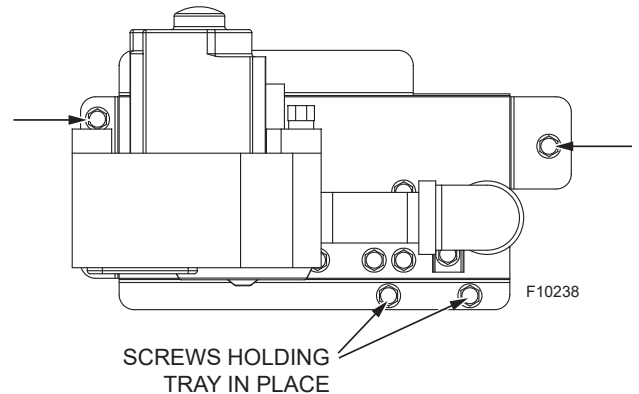

Figure 42. Gas Valve Removal

## Pilot Removal and Cleaning

1. Remove burner tray from heater
2. Disconnect tubing from gas valve.
3. Remove (2) screws holding pilot bracket in place.
4. Remove the pilot assembly by pushing the pilot
5. Remove the locating pilot screw from the bracket to release the pilot assembly.
6. Reverse above procedure to reinstall.

## Heat Exchanger Removal

1. Shut water, gas and electricity off, close valves and relieve pressure, then remove relief valve. Remove side inspection panels.
2. Remove the (8) top jacket holding screws. Remove the jacket top.
3. Remove the screws holding down the flue collector. Remove the flue collector.
4. Remove upper in/out access panel.
5. Disconnect all electrical wiring from in/out header.
6. Remove temperature sensor from in/out header.
7. Disconnect flange nuts on In/Out header.
8. Lift heat exchanger straight up, using caution not to damage refractory.
9. Reverse above procedure to reinstall.

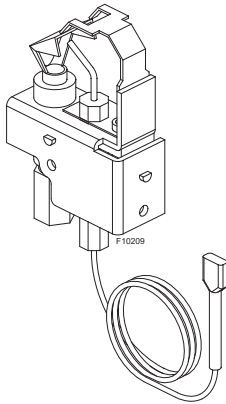

Figure 43. Spark-to-Hood Pilot

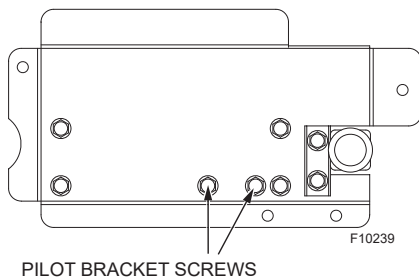

Figure 44. Pilot Bracket Screws

## Tube Cleaning Procedure

Establish a regular inspection schedule, the frequency depending on the local water conditions and the severity of service. Do not let the tubes clog up solidly.

**NOTE:** Please remove heat exchanger from heater prior to reaming or removing debris.

Clean out deposits over 1/16" in thickness. Use the Tube Cleaning Kit #052871F to ream the tubes as necessary. After reaming, mount the wire brush in place of the auger and clean out debris remaining in the tubes.

Another method is to remove the heat exchanger, ream tubes and immerse heat exchanger in non-inhibited de-scale solvent for severe scale build-up.

## De-sooting Procedure

**CAUTION:** Soot may be combustible. Wet sooted surfaces completely prior to cleaning. Do not use steel wire brush.

Soot will clog areas between fins and cause eventual tube failure. Any sign of soot at the base of the burners or around the outer jacket indicates a need for cleaning.

1. Remove top and flue collector from cabinet.
2. Remove burner tray.
3. Remove heat exchanger from the heater and wash with a garden hose, making sure soot is removed from spaces between fins.
4. Reverse above procedure to reinstall.

**NOTE:** In extreme cases it may be necessary to do high-pressure cleaning at a local car wash. DO NOT WIRE BRUSH.

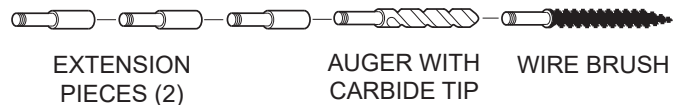

Figure 45. Tube Cleaning Kit

## Replacement Parts

**NOTE:** When ordering parts, it is important that the heater model number, serial number, and type of gas are specified.

Any part returned for replacement under standard company warranties must be properly tagged with a return parts tag, completely filled in with the heater serial number, model number, etc., and shipped to the Company freight prepaid.

If determined defective by the Company and within warranty, a like part or equal substitution will be returned, freight collect. Credit will not be issued.

**MANUFACTURER:  
2151 EASTMAN AVENUE  
OXNARD, CA 93030**

# 8. TROUBLESHOOTING

## Mechanical

**IMPORTANT NOTICE:** These instructions are intended for the use of qualified personnel who are specifically trained and experienced in the installation of this type of heating equipment and related system components. Installation and service personnel may be required by some states to be licensed. Persons not qualified shall not attempt to install this equipment nor attempt repairs according to these instructions.

Problem	Possible Cause	Corrective Action
<b>Harmonics, or whining noise</b>	*Debris or restriction in system.....	Locate the restriction and remove. Flush system and clean.
	*Debris in gas line.....	Remove debris or blow out gas line
	Low flow.....	Scale forming in heat exchanger - clean heat exchanger and check pool pH and total alkalinity
<b>Heater going on and off continuously</b>	Dirty filter .....	Clean or replace filter
	Low water level in pool .....	Raise water level
	External bypass setting out of adjustment.....	Adjust bypass
	*Pressure switch out of adjustment .....	Adjust pressure switch
<b>Liming or scale forming in exchanger</b>	Pool water.....	See Water Chemistry on 5
	Bypassing too much water .....	Inspect bypass for movement, if no movement, replace
<b>Sooting</b>	High flow rates.....	Reduce by adding manual bypass valve Adjust manual bypass valve until heater outlet water temp is between 105°F and 110°F (40.5°C and 43.3°C) If no movement, replace
	*Air starvation .....	Refer to installation instructions
	*Improper venting .....	Follow recommended installation instructions
	Insects or debris clogging burner intake ports.....	Clean burners
<b>Pilot outage or “Weak Flame” signal</b>	Low gas pressure .....	Adjust gas pressure
	Restricted/dirty pilot.....	Clean pilot and/or electrode
	Weak pilot generator .....	Replace pilot
<b>Yellow lazy flame</b>	Low gas pressure .....	Adjust gas pressure
	Insects or debris clogging burner intake ports.....	Clean burners
<b>Outer jacket very hot (paint blistered)</b>	*Broken refractory caused by shipping damage or improper combustion.....	Replace refractory panels
	Excessive sooting of heat exchanger .....	Determine cause of sooting and correct
<b>Takes too long to heat pool or spa</b>	Under-sized heater .....	Calculate heating capacity of heater $\frac{\text{Htr. output (BTUH)}}{\text{Pool gallonage} \times 8.33}$ or refer to heater sizing chart This does not take into account heat loss due to weather
	Filter not running long enough.....	Reset time clock
	Dirty filter .....	Clean filter
	Gas line or meter undersized .....	Refer to installation instructions
<b>Leaking at well</b>	Overacid .....	Replace well and maintain proper water chemistry
<b>Leaking at heat exchanger</b>	Overacid .....	Replace heat exchanger and maintain proper water chemistry
<b>Gasket brittle and leaking - (overheated)</b>	Heater running after pump shuts off.....	See Pressure Switch Adjustment
	Refractory damage.....	Replace refractory
	Sooted heater.....	Determine cause of sooting and correct

\* Indicates symptom which usually occurs on initial start-up.

# P-106 Control Logic Flow Chart

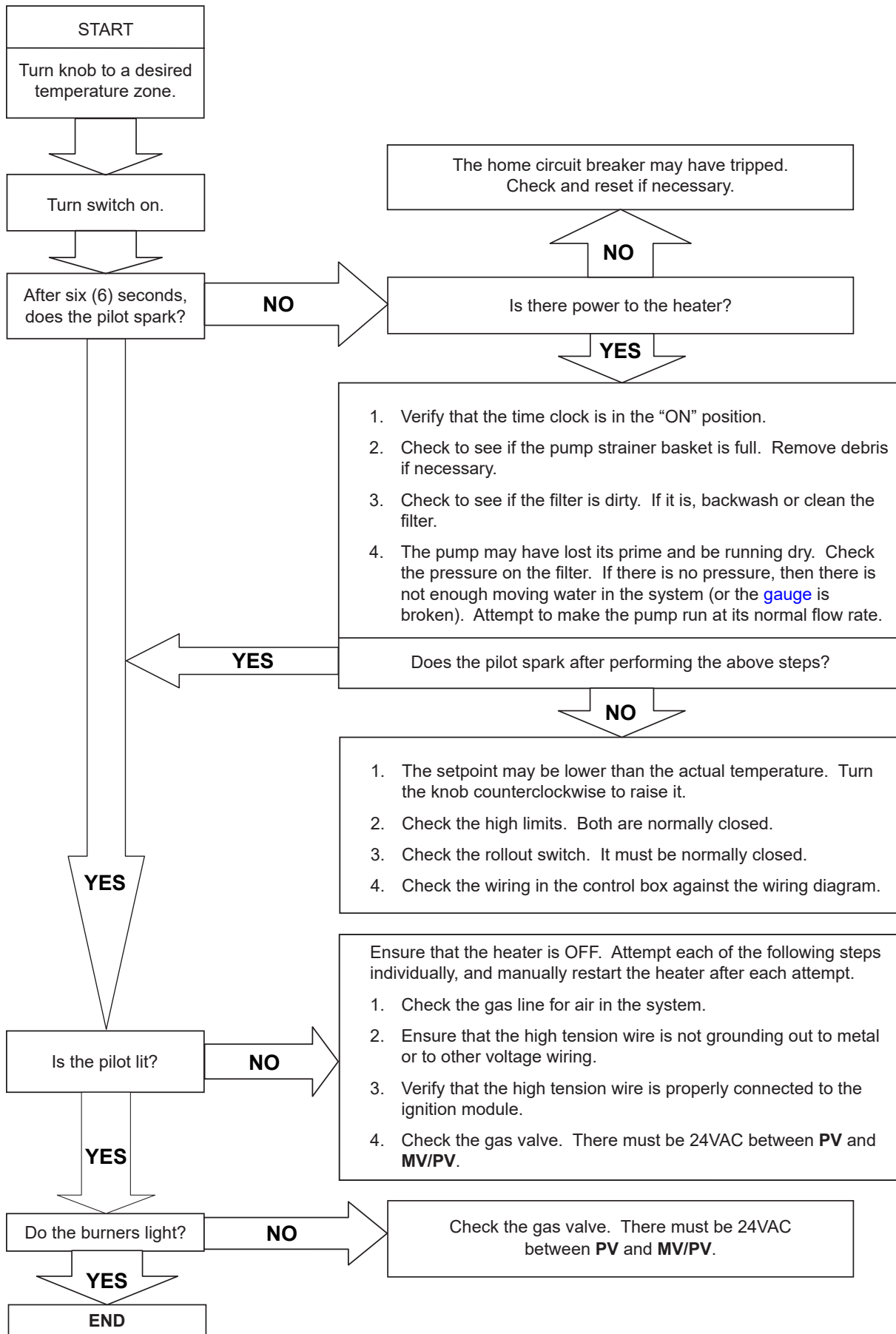

# P-156 Control Logic Flow Chart

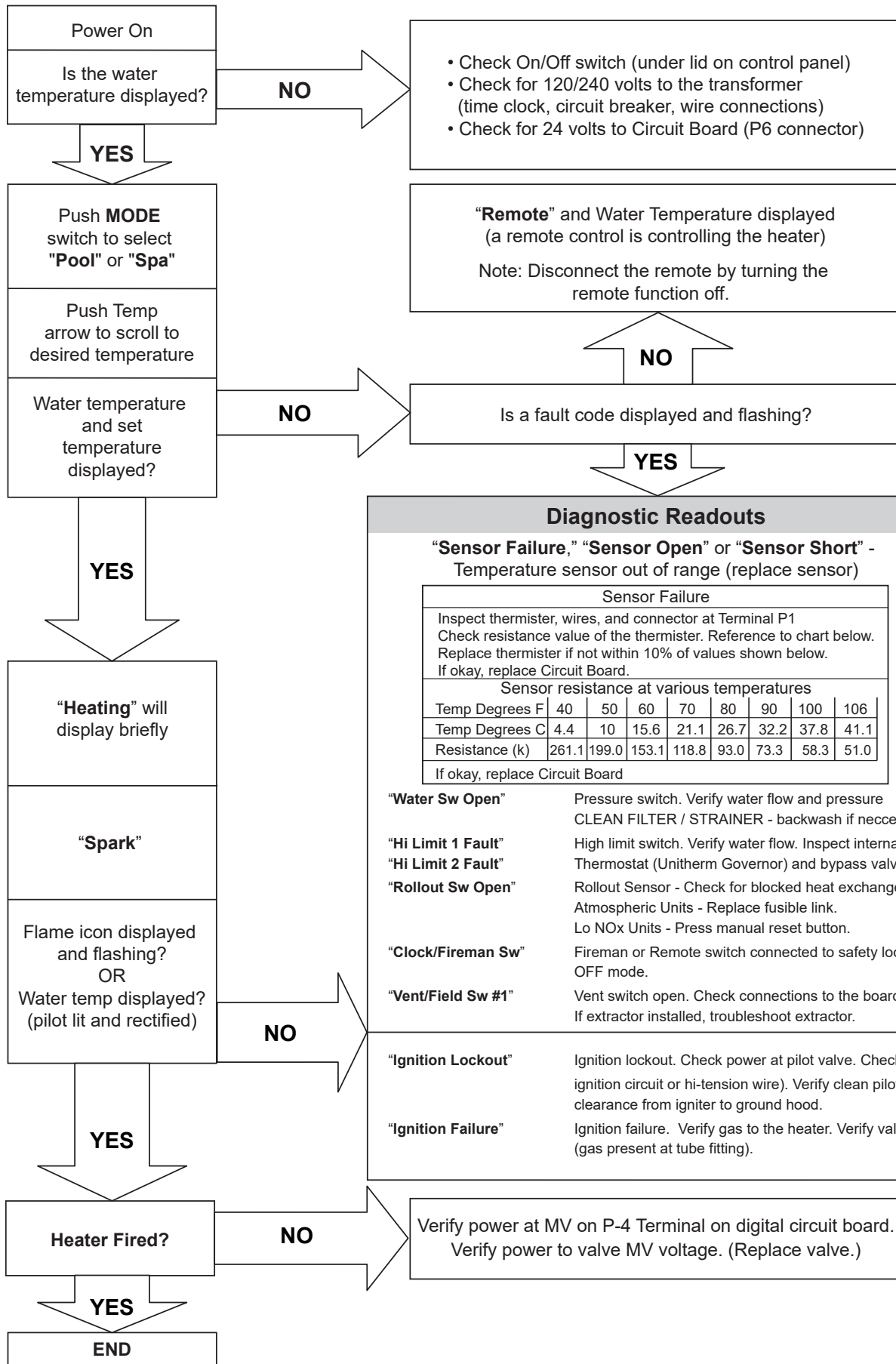

## Diagnostic Readouts

**"Sensor Failure," "Sensor Open" or "Sensor Short" -**  
Temperature sensor out of range (replace sensor)

Sensor Failure								
Inspect thermister, wires, and connector at Terminal P1 Check resistance value of the thermister. Reference to chart below. Replace thermister if not within 10% of values shown below. If okay, replace Circuit Board.								
Sensor resistance at various temperatures								
Temp Degrees F	40	50	60	70	80	90	100	106
Temp Degrees C	4.4	10	15.6	21.1	26.7	32.2	37.8	41.1
Resistance (k)	261.1	199.0	153.1	118.8	93.0	73.3	58.3	51.0
If okay, replace Circuit Board								

- "Water Sw Open"** Pressure switch. Verify water flow and pressure  
CLEAN FILTER / STRAINER - backwash if necessary.
- "Hi Limit 1 Fault"** High limit switch. Verify water flow. Inspect internal  
Thermostat (Unitherm Governor) and bypass valve.
- "Hi Limit 2 Fault"** High limit switch. Verify water flow. Inspect internal  
Thermostat (Unitherm Governor) and bypass valve.
- "Rollout Sw Open"** Rollout Sensor - Check for blocked heat exchanger and soot.  
Atmospheric Units - Replace fusible link.  
Lo NOx Units - Press manual reset button.
- "Clock/Fireman Sw"** Fireman or Remote switch connected to safety loop is in the  
OFF mode.
- "Vent/Field Sw #1"** Vent switch open. Check connections to the board.  
If extractor installed, troubleshoot extractor.
- "Ignition Lockout"** Ignition lockout. Check power at pilot valve. Check spark (bad  
ignition circuit or hi-tension wire). Verify clean pilot orifice and  
clearance from igniter to ground hood.
- "Ignition Failure"** Ignition failure. Verify gas to the heater. Verify valve operation  
(gas present at tube fitting).

## 9. QR CODES

View this Installation Manual on your smart device.

This QR Code will take you to the most current version of the manual. Previous versions of manuals can be found in the document library at [Raypak.com](http://Raypak.com).

P/N: 241519 Atmospheric 106-156



# 10. ILLUSTRATED PARTS LIST

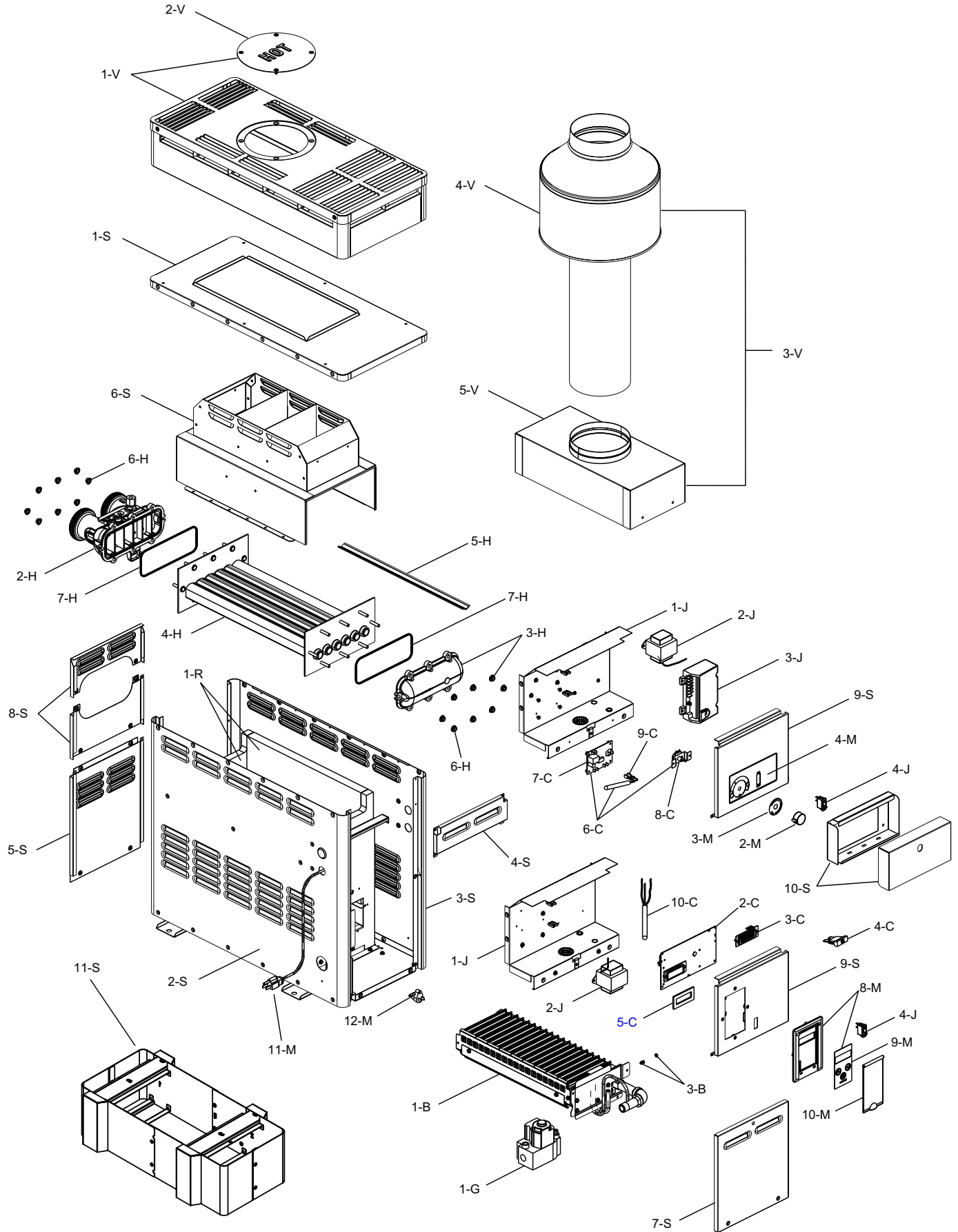

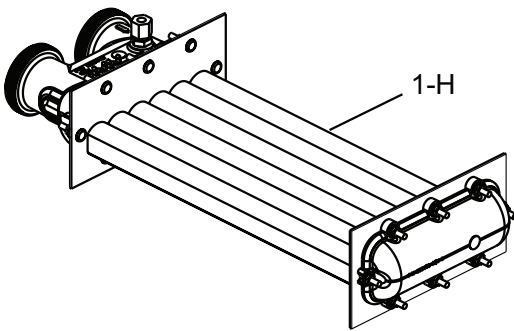
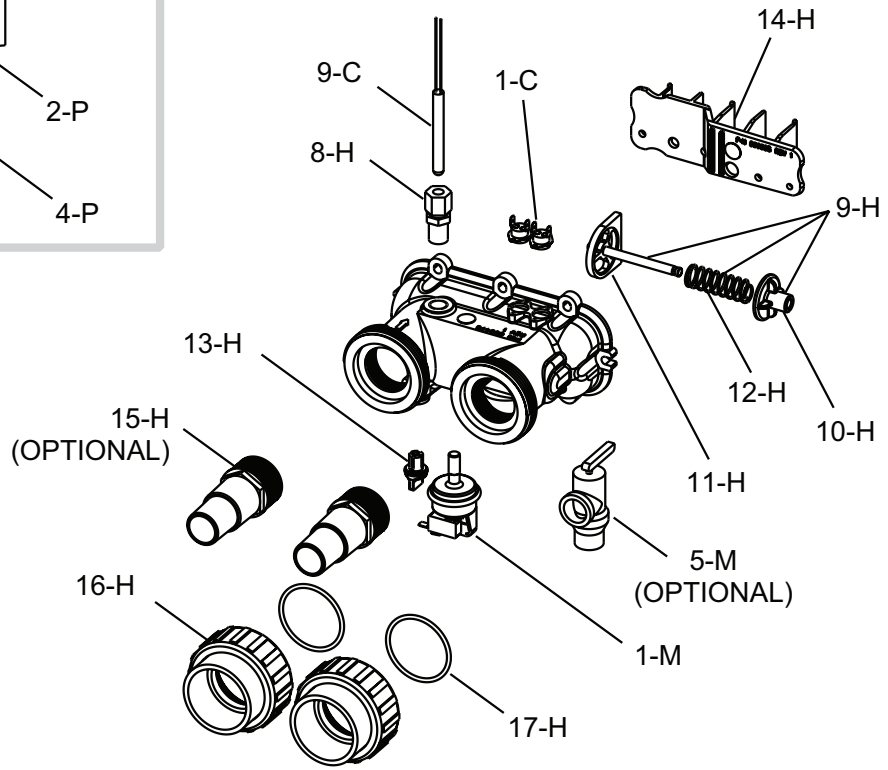
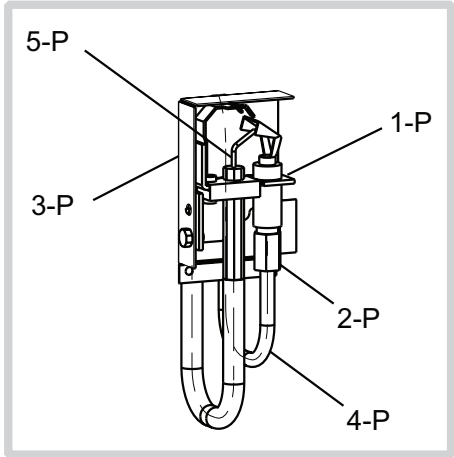

CALL OUT	DESCRIPTION	106A	156A
<b>B</b>	<b>BURNER TRAY</b>		
1-B	Burner Tray (Sea Level)* Natural Gas Propane Gas	014841F 014845F	014842F 014846F
	Burner Tray w/Gas Valve (Sea Level)* Natural Gas Propane Gas	014849F 014853F	014850F 014854F
2-B	Burner	N/A	N/A
3-B	Burner Orifice (Sea Level)* Natural 1.30mm Propane .84mm	014857F/13 014861F/13	014858F/19 014862F/19
<b>C</b>	<b>CONTROLS</b>		
1-C	Thermostat Auto Reset 135° Surface Mount	006725F	006725F
2-C	P.C. Board/Control (Digital)	N/A	100-10000345
3-C	LCD Display (For units Manufactured up to 1/2023)	N/A	013640F
4-C	Fuse 5 AMP	N/A	013733F
5-C	Seal Gasket	N/A	014866F
6-C	Thermostat Control (Analog)	011585F	N/A
7-C	P.C. Board	014923F	N/A
8-C	Potentiometer	011586F	N/A
9-C	Temperature Sensor Analog (2-Wire)	011587F	N/A
10-C	Temperature Sensor Digital (3-Wire)	N/A	009577F
<b>G</b>	<b>GAS VALVE</b>		
1-G	Combination Valve Nat. Combination Valve Pro.	014867F 014868F	014867F 014868F
<b>H</b>	<b>HEAT EXCHANGER</b>		
1-H	Heat Exchange Assy Copper	014869F	014870F
2-H	Inlet/Outlet Header Complete Inlet/Outlet Header (Includes 6-H)	011594F 011595F	015547F 011595F
3-H	Return Header (Includes 6-H)	011596F	011596F
4-H	Tube Bundle Copper **	014874F	014875F
5-H	Baffle (Cupronickel)	N/A	N/A
6-H	Flange Nut Kit	008259F	008259F
7-H	O-Ring Gasket (2)	011600F	011600F
8-H	Sensor Adapter	006714F	006714F
9-H	Bypass Kit	011601F	015548F
10-H	Bypass Valve	006716F	006716F
11-H	Bypass Dam / Shaft	006717F	006717F
12-H	Bypass Spring	011602F	011602F
13-H	Drain Plug	006721F	006721F
14-H	Inlet/Outlet Header Dam	014882F	014882F
15-H	Hose Adapter 1-1/2" MPT x 1-1/2" Hose (Optional)	011635	011635
16-H	2" CPVC Connector & Nut (2)	006723F	006723F
17-H	O-Ring Seal (2)	006724F	006724F
<b>J</b>	<b>CONTROL BOX</b>		
1-J	Control Box Analog (Includes 7-C) Natural Gas Propane Gas	014883F 014913F	N/A N/A
2-J	Transformer 120/240/24V Analog Digital	011605F N/A	N/A 006736F
3-J	Ignition Control Natural Gas (Analog) Ignition Control Propane Gas (Analog)	004817B 004818B	N/A N/A
4-J	Rocker Switch	009493F	009493F

**\*FOR ALTITUDES ABOVE 2,000 FEET ABOVE SEA LEVEL, CONSULT THE FACTORY.**

\*\* **WARNING:** The Hydraulic conditions or water chemistry that caused the tube bundle to fail have very likely also damaged the bypass valve. We recommend you inspect the bypass assembly. Failure to do so could cause premature failure of this replacement part.

CALL OUT	DESCRIPTION	106A	156A
<b>M</b>	<b>MISCELLANEOUS COMPONENTS</b>		
1-M	Pressure Switch 1.75 PSI	006737F	006737F
	Pressure Switch 11 PSI Special-See Adj. in Service Manual	009133F	009133F
2-M	Thermostat Knob	009499F	009499F
3-M	Knob Stop	006886F	006886F
4-M	Dial Plate (Analog)	014912F	N/A
5-M	PRV 125 PSI (Optional)	008091F	008091F
6-M	Delimiting Kit (not shown)	052871F	052871F
7-M	Wire Harness Analog (not shown)	014884F	N/A
	Wire Harness Digital (not shown)	N/A	014885F
8-M	Control Bezel Digital (Includes Switch Decal)	N/A	014886F
9-M	Switch/Decal-Membrane	N/A	014887F
10-M	Control Bezel Cover	N/A	014888F
11-M	Line Cord	011609F	011609F
12-M	Roll-Out Safety Switch	005899F	005899F
13-M	Touch-up Paint		
	Cool Dark Gray	750256	750256
	Warm Dark Gray	750258	750258
14-M	Gas Line Finish Flange	016160F	016160F
<b>P</b>	<b>PILOT</b>		
1-P	Pilot Nat.	002003F	002003F
	Pilot Pro.	002003F	002003F
2-P	Pilot Orifice Nat.	003903F	003903F
	Pilot Orifice Pro.	004308F	004308F
3-P	Pilot Mounting Bracket	014889F	014889F
4-P	Pilot Tube	004078F	004078F
5-P	Hi Tension Wire w/Pilot Electrode	N/A	N/A
<b>R</b>	<b>REFRACTORY</b>		
1-R	Refractory Kit	014890F	014891F
<b>S</b>	<b>SHEETMETAL</b>		
1-S	Jacket Top	014892F	014893F
2-S	Jacket Left	014894F	014895F
3-S	Jacket Right	014896F	014897F
4-S	Jacket Upper Front	014898F	014898F
5-S	Jacket Lower Rear	014899F	014899F
6-S	Flue Collector	014900F	014901F
7-S	Door Panel		
	Raypak	014902F	014902F
	Rheem	014903F	014903F
	Ruud	014902F	014902F
8-S	Access Panels	014904F	014904F
9-S	Control Panel		
	Analog	014905F	N/A
	Digital	N/A	014906F
10-S	Control Cover		
	Analog	014778	N/A
	Digital	N/A	N/A
11-S	Base Riser (Canada Only)	019342F	019342F
<b>V</b>	<b>VENTING</b>		
1-V	Stackless Top (Outdoor)	014907F	014908F
2-V	Access Panel (Hot)	014909F	014909F
3-V	Drafrthood w/Adapter (Indoor)	014357	014358
	Outdoor Stack w/Adapter (Outdoor)	014718	014719
4-V	Stack	N/A	N/A
5-V	Stack Adapter	014910F	014911F
<b>CONVERSION KITS**</b>		<b>106A</b>	<b>156A</b>
<b>For Altitudes Over 2,000 Feet Above Sea Level, Consult Factory.</b>			
Natural to Propane			
	Copper Heat Exchange	014914F	014915F
	Cupronickel Heat Exchanger	N/A	N/A
Propane to Natural			
	Copper Heat Exchange	014918F	014919F
	Cupronickel Heat Exchanger	N/A	N/A
	Decal	100-10001010	100-10001010

\*\* Gas Conversions are to be done only by a qualified agency.

## NOTES

---

# MANUEL D'INSTALLATION ET D'UTILISATION

## Chauffe-piscine et spa à tirage naturel

Modèles 106 et 156



**⚠ WARNING:** If the information in these instructions are not followed exactly, a fire or explosion may result causing property damage, personal injury or death.

**FOR YOUR SAFETY:** Do not store or use gasoline or other flammable vapors and liquids or other combustible materials in the vicinity of this or any other appliance. To do so may result in an explosion or fire.

#### WHAT TO DO IF YOU SMELL GAS:

- Do not try to light any appliance.
- Do not touch any electrical switch; do not use any phone in your building.
- Immediately call your gas supplier from a neighbor's phone. Follow the gas supplier's instructions.
- If you cannot reach your gas supplier, call the fire department.

Installation and service must be performed by a qualified installer, service agency or the gas supplier.

**⚠ AVERTISSEMENT:** tout manquement aux présentes directives peut causer un incendie ou une explosion entraînant des dommages matériels, des blessures ou la mort.

**POUR VOTRE SÉCURITÉ:** ne pas entreposer ni utiliser de l'essence ou d'autres liquides ou vapeurs inflammables à proximité de cet appareil ou de tout autre appareil. Le non-respect de cette directive peut causer un incendie ou une explosion.

#### SI VOUS DÉTECTEZ UNE ODEUR DE GAZ:

- Ne mettez aucun appareil en marche.
- Ne touchez à aucun interrupteur électrique; n'utilisez aucun téléphone dans votre bâtiment.
- Déplacez-vous immédiatement chez un voisin, d'où vous appellerez votre distributeur de gaz; et suivez ses directives.
- Si vous ne pouvez communiquer avec votre distributeur de gaz, appelez le Service des incendies.

L'installation et la réparation de cet appareil doivent être effectuées par un installateur qualifié, un centre de service licencié ou le fournisseur de service du gaz.

Ce manuel doit rester lisible et être rangé à proximité de l'appareil ou dans un lieu sûr pour une utilisation ultérieure.

**Raypak**<sup>®</sup>  
A Rheem<sup>®</sup> Company

En vigueur: 06-30-23  
Remplace: 02-28-23  
P/N 241519 Rev. 14

**La révision 14 comprend les changements suivants:**

Ajout de la section Pratiques exemplaires des organismes de réglementation du gaz. Ajout de Decal à la section IPL de conversion de gaz.

# TABLE DES MATIÈRES

<b>1. AVERTISSEMENTS</b> .....	<b>4</b>	<b>5. COMMANDES</b> .....	<b>16</b>
Portez une attention particulière aux termes suivants .....	<b>4</b>	Réglages du module de commande P-106.....	<b>16</b>
<b>2. PARAMÈTRES D'EAU</b> .....	<b>5</b>	Réglages du module de commande P-156.....	<b>17</b>
Chlorateurs et dispositifs d'alimentation automatique .....	<b>5</b>	Utilisation du module P-156 .....	<b>17</b>
<b>3. AVANT L'INSTALLATION</b> .....	<b>6</b>	Statut et diagnostics.....	<b>19</b>
Sécurité .....	<b>6</b>	Câblage d'un thermostat externe (P-156 seulement).....	<b>20</b>
Température de l'eau - Sécurité .....	<b>6</b>	Inspection post-démarrage .....	<b>22</b>
Homologations et certifications .....	<b>6</b>	<b>6. SCHÉMAS DE CÂBLAGE</b> .....	<b>23</b>
Renseignements généraux .....	<b>7</b>	<b>7. MAINTENANCE</b> .....	<b>24</b>
À la réception du produit .....	<b>7</b>	non .....	<b>24</b>
<b>4. INSTALLATION</b> .....	<b>7</b>	<b>8. DÉPANNAGE</b> .....	<b>27</b>
Codes d'installation .....	<b>7</b>	Mécanique.....	<b>27</b>
Dégagements.....	<b>8</b>	Organigramme logique de contrôle P-106 .....	<b>28</b>
Base d'installation .....	<b>8</b>	Organigramme logique de contrôle P-156 .....	<b>29</b>
Installation extérieure.....	<b>10</b>	<b>10. ILLUSTRATION DES PIÈCES</b> .....	<b>30</b>
Installation intérieure .....	<b>11</b>		
Air comburant et de ventilation (intérieur seulement) .....	<b>11</b>		
Alimentation en gaz.....	<b>12</b>		
Alimentation électrique.....	<b>15</b>		
Alimentation à 240 V .....	<b>15</b>		

Ce manuel d'installation peut ne pas être la dernière révision imprimée au moment de l'expédition du produit. visitez le site Web du raypak pour vérifier que le manuel livré avec votre appareil raypak est la version la plus à jour.

# 1. AVERTISSEMENTS

## Portez une attention particulière aux termes suivants

<b>⚠ DANGER</b>	Signale la présence de dangers immédiats qui causeront d'importants dommages matériels, de graves blessures ou la mort s'ils sont ignorés.
<b>⚠ AVERTISSEMENT</b>	Décrit des risques ou des pratiques non sécuritaires qui causeront d'importants dommages matériels, de graves blessures ou la mort s'ils sont ignorés.
<b>⚠ ATTENTION</b>	Décrit des risques ou des pratiques non sécuritaires qui causeront des dommages matériels, des blessures mineures ou endommageront le produit s'ils sont ignorés.
<b>ATTENTION</b>	ATTENTION utilisé sans le symbole d'alerte décrit une condition potentiellement dangereuse qui pourrait causer des dommages matériels, des blessures mineures ou endommager le produit si elle est ignorée.
<b>NOTE</b>	Décrit d'importantes instructions spéciales relatives à l'installation, l'utilisation ou l'entretien, mais qui ne risquent pas de causer de blessures.

**⚠ DANGER:** le défaut d'installer le coupe-tirage dans une installation intérieure et de correctement acheminer les gaz de combustion à l'extérieur du bâtiment comme indiqué dans la section Ventilation du présent manuel d'instructions d'installation peut entraîner un fonctionnement non sécuritaire. Afin d'éviter les risques d'incendie, d'explosion ou d'asphyxie des occupants au monoxyde de carbone, ne faites jamais fonctionner l'appareil s'il n'est pas correctement ventilé et s'il ne dispose pas d'un apport d'air adéquat assurant son bon fonctionnement. Inspectez le système de ventilation afin de confirmer sa bonne installation, lors de la mise en service et annuellement par la suite. Reportez-vous à la section "Ventilation" du présent manuel pour plus d'information relative à l'inspection du système de ventilation.

**⚠ AVERTISSEMENT:** afin de minimiser les risques de mauvais fonctionnement, de graves blessures, d'incendie ou de dommages à l'appareil de chauffage:

- Gardez les environs de la chaudière libre de toute matière combustible, d'essence, de tout autre liquide ou vapeurs inflammables.
- L'appareil ne doit jamais être couvert et il ne faut jamais restreindre son apport d'air frais.

**⚠ AVERTISSEMENT:** Une installation, un réglage, une modification ou un entretien inadéquat peut causer des dommages matériels, des blessures ou la mort. Reportez-vous aux instructions d'utilisation du présent manuel. L'installation et la réparation de cet appareil doivent être effectuées par un installateur qualifié, un centre de service licencié ou le fournisseur de service du gaz.

**⚠ AVERTISSEMENT:** la manutention d'essence ou de tout autre produit ou liquide inflammable (adhésifs, solvants, diluant, etc.), ou leurs dégagements de vapeurs inflammables sont extrêmement dangereux. **NE PAS** utiliser ou entreposer d'essence ni aucune autre matière inflammable ou combustible à proximité de l'appareil.

**⚠ AVERTISSEMENT:** une substance odoriférante est ajoutée au gaz naturel et au propane afin de faciliter la détection d'une éventuelle fuite. Certaines personnes ne reconnaissent pas cette odeur ou leur odorat ne fonctionne pas. Si cette odeur ne vous est pas familière, veuillez consulter votre fournisseur de gaz. En certaines circonstances cette odeur peut perdre son intensité, ce qui rend plus difficile la détection d'une fuite de gaz.

**⚠ AVERTISSEMENT:** il est recommandé d'installer un avertisseur de gaz naturel ou de propane homologué UL dans les lieux où une concentration explosive de gaz pourrait s'accumuler; veuillez l'installer en conformité avec les recommandations de leur fabricant et les exigences de la réglementation locale.

**⚠ AVERTISSEMENT:** ne pas installer à moins de 3 pieds (0,9 m) d'une pompe à chaleur ou d'une unité de condensation extérieure. Ce type d'équipement peut tirer un fort débit d'air et perturber la combustion dans l'appareil, ce qui pourrait causer des dommages ou des blessures.

**⚠ AVERTISSEMENT:** l'appareil ne doit pas être installé dans un lieu où des gicleurs ou d'autres dispositifs peuvent pulvériser de l'eau à travers les grilles à lattes et dans l'appareil. Cela pourrait entraîner la formation de corrosion ou endommager les composants électriques, Ces dommages ne sont pas couverts par la garantie.

## 2. PARAMÈTRES D'EAU

**NOTE:** les dommages causés par de l'eau corrosive ne sont pas couverts par la garantie.

Un déséquilibre chimique peut gravement endommager la thermopompe et tout équipement qui y est raccordé. Maintenez les paramètres d'eau comme décrit au **Tableau A**. Si les teneurs en minéraux et en solides dissous dans l'eau sont supérieures aux valeurs recommandées, il se formera du tartre dans les tubes de l'échangeur de chaleur, cela réduira l'efficacité de la thermopompe et l'endommagera. Si le pH de l'eau est inférieur à 7,2, cela entraînera la corrosion de l'échangeur de chaleur et endommagera gravement la thermopompe. **Les dommages causés à l'échangeur de chaleur résultant d'un déséquilibre chimique ne sont pas couverts par la garantie.**

Pour votre santé et la protection de l'équipement de votre piscine, il est essentiel que votre eau soit chimiquement équilibrée. Voici les valeurs correspondant à une eau équilibrée.

**ATTENTION:** la concentration de chlore libre ne peut être supérieure à 5 ppm, car cela peut causer des dommages non couverts par la garantie.

- L'administration d'un traitement-choc occasionnel à l'eau de la piscine ou du spa ne devrait pas endommager la thermopompe lorsque la composition chimique de l'eau est équilibrée.

- Les distributeurs automatiques de produits chimiques et les chlorateurs au sel sont généralement plus efficaces dans l'eau chauffée; ils doivent être bien réglés car une concentration excessive de chlore qui peut endommager l'appareil.
- Veuillez obtenir des conseils supplémentaires auprès du fabricant de votre piscine ou spa, d'un détaillant autorisé de piscines ou du fabricant des produits chimiques pour connaître les valeurs d'équilibre de votre eau.

### Chlorateurs et autres distributeurs automatiques

Les produits chimiques doivent être entièrement dilués avant d'être recirculés dans l'appareil. Ne versez jamais de produits chimiques désinfectants dans l'écumoire, car cela peut entraîner la formation d'une concentration élevée de produits chimiques lorsque la pompe ne fonctionne pas (ex.: la nuit).

Le chlorateur doit se déverser en aval de la thermopompe et doit être muni d'un dispositif anti-siphonnage, afin de prévenir le refoulement de produits chimiques vers la thermopompe lors de l'arrêt de la pompe. voir **Figure 1**.

**NOTE:** la présence d'une concentration élevée de produits chimiques, notamment causée par le dérèglement d'un distributeur automatique, entraînera une corrosion rapide de l'échangeur de chaleur. Ces dommages ne sont pas couverts par la garantie.

Valeur recommandée	Piscine fibre verre	Spa fibre de verre	Autres pisc./spas
Température	20-31°C (68-88°F)	31-40°C (89-104°F)	20-40°C (68-104°F)
pH	7,3-7,4	7,3-7,4	7,6-7,8
Alcalinité totale (ppm)	120-150	120-150	80-120
Dureté calcaire (ppm)	200-300	150-200	200-400
Sel (ppm)	4500 max.	4500 max.	4500 max.
Chlore libre (ppm)*	2-3	2-3	2-3
Matières tot. dissoutes (ppm)	3000 max.**	3000 max.**	3000 max.**

\*La concentration de chlore libre NE DOIT PAS EXCÉDER 5 ppm!

\*\*Dans les piscines chlorées au sel, la TDS peut atteindre 6000 ppm.

**Tableau A. Paramètres d'eau de piscine**

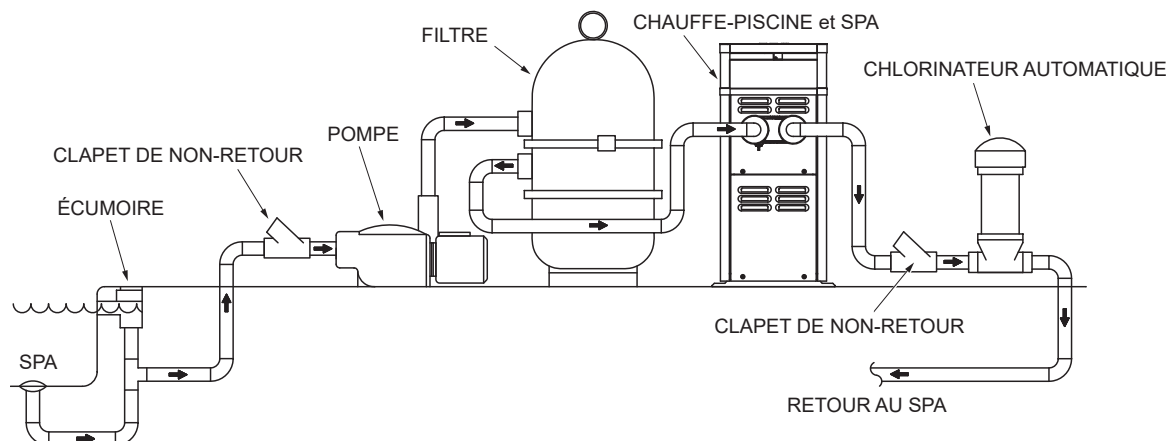

**Figure 1. Installation d'un chlorinateur de spa**

### 3. AVANT L'INSTALLATION

#### Sécurité

Cet appareil doit être installé et utilisé par du personnel formé conformément au présent manuel d'installation et d'utilisation. Assurez-vous de lire et de comprendre toutes les instructions du Manuel d'installation et d'utilisation avant d'entreprendre l'installation ou d'utiliser cet appareil. Le non-respect des avertissements affichés au début de ce manuel peut causer un incendie ou une explosion pouvant entraîner des dommages matériels, de graves blessures ou la mort.

Si vous avez de la difficulté à comprendre les instructions et avertissements de ce manuel: ARRÊTEZ et consultez installateur qualifié, un technicien d'entretien ou le distributeur de gaz.

#### Température de l'eau - Sécurité

De l'eau chauffée constitue une source de danger. La Commission américaine sur la sécurité des produits de consommation (CPSC) émet les directives suivantes:

1. La température de l'eau d'un spa ne doit jamais dépasser 40°C (104°F). Une température de 38°C (100 °F) est considérée sécuritaire pour un adulte en bonne santé. Portez une attention particulière aux jeunes enfants.
2. La consommation de boissons alcoolisées avant ou pendant l'utilisation du spa peut entraîner de la somnolence qui pourrait causer une perte de conscience et par la suite une noyade.
3. Avis aux femmes enceintes! L'immersion dans de l'eau chauffée à plus de 39°C (102°F) peut causer des lésions fœtales pendant les trois premiers mois de la grossesse, comme des dommages cérébraux ou des difformités physiques. Les femmes enceintes ne devraient pas s'immerger dans de l'eau chauffée à plus de 38°C (100°F).
4. Avant d'entrer dans un spa, chaque utilisateur doit vérifier la température de l'eau à l'aide d'un thermomètre précis; la température indiquée par le thermostat d'un spa peut varier de jusqu'à 2,2°C (4°F) de la valeur réelle.
5. Les personnes ayant les antécédents médicaux suivants: maladies cardiaques, problèmes circulatoires, diabète ou haute tension artérielle doivent obtenir l'avis d'un médecin avant d'utiliser un spa ou un bain à remous.
6. Les personnes qui consomment des médicaments qui induisent la somnolence, comme des tranquillisants, antihistaminiques, anticoagulants ou drogues récréatives ne devraient pas se baigner dans un spa.

**AVERTISSEMENT:** la Consumer Product Safety Commission des États-Unis avertit que le contact avec de l'eau à températures élevée est dangereux. Reportez-vous au manuel d'installation et d'utilisation pour plus de détails sur le réglage de la température. Suivez les instructions pour assurer une installation appropriée.

#### Homologations et certifications

Ce chauffe-piscine est conçu et testé selon les plus récentes exigences de la norme ANSI Z21.56/ CSA 4.7 pour les chauffe-piscine à gaz. Cet appareil peut être utilisé à l'intérieur ou à l'extérieur. Au besoin, il est possible de modifier la partie supérieure de l'appareil après l'installation pour l'adapter à une installation intérieure ou extérieure.

**AVERTISSEMENT:** l'utilisation de pièces non fabriquées ou approuvées par le fabricant peut causer des dommages non couverts par la garantie.

#### Température de l'air ambiant admissible

- Modèle 106: de -40°C à 79°C (-40°F à +175°F)
- Modèle 156: de -35°C à 79°C (-32°F à +175°F)

#### Identification des modèles

Le numéro de modèle et le numéro de série de la chaudière se trouvent sur la plaque signalétique appliquée sur le panneau arrière de l'appareil, voir **Figure 2**.

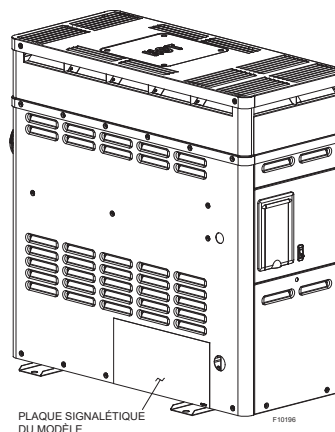

**Figure 2. Emplacement de la plaque signalétique**

Le numéro de modèle ressemblera à l'exemple illustré à la **Figure 3**.

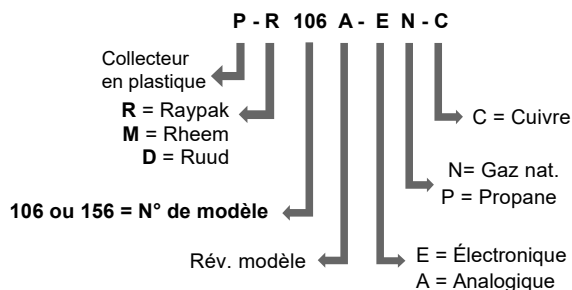

**Figure 3. Nomenclature des numéros de modèles**

## Renseignements généraux

Modèle	BTU/h BTU/h (KW)	Dia. gaz. (NPT)	Raccords d'eau (NPT)	Poids à l'exp. lb (kg)	
				Modèle std avec événement	Assemblage du coupe-tirage
106	105 000 (30,75)	1/2"	1-1/2" ou 2"	85 (38,6)	14 (6,35)
156	150 000 (43,93)			100 (45,4)	

Tableau B. Données techniques de base

### À la réception du produit

À la réception de l'appareil, il est suggéré d'inspecter la caisse d'expédition afin de détecter d'éventuels dommages. Si la caisse est endommagée, ajoutez une note à cet effet sur le connaissance, avant de signer le bon de réception. Ensuite, retirez l'appareil de sa caisse d'expédition. Signalez immédiatement tout dommage au transporteur.

Articles dans la caisse d'expédition de l'appareil:

1. Raccord-union CPVC 2" et 2 joints toriques
2. Bride de finition en plastique pour conduite de gaz
3. Cosse de continuité des masses avec vis de retenue
4. Manuel d'installation et d'utilisation

Certains articles sont parfois expédiés séparément. Assurez-vous de recevoir le bon nombre de colis, tel qu'indiqué sur le connaissance.

Les réclamations pour dommages doivent être déposées auprès du transporteur par le destinataire. Une autorisation de retour de marchandise est requise avant l'expédition d'un appareil endommagé au fabricant. Toute marchandise retournée au fabricant sans numéro d'autorisation de retour ne sera pas acceptée. Des frais s'appliquent à la remise en stock de marchandises retournées.

Lors de la commande de pièces, veuillez préciser le modèle et le numéro de série de l'appareil. Lors d'une commande au titre de la garantie, veuillez également préciser la date d'installation. Une preuve d'installation peut aussi être exigée pour étayer une réclamation.

Les notes de débits pour remplacement de pièces défectueuses ne sont pas acceptés. Ces dernières sont uniquement remplacées en nature, selon les conditions de la garantie du fabricant.

## 4. INSTALLATION

**NOTE IMPORTANTE:** Les présentes instructions sont destinées à des personnes qualifiées, spécialement formées et expérimentées dans l'installation et l'entretien de ce type d'appareil et de ses composants connexes. Dans certaines régions, les techniciens d'entretien pour ce type d'équipement doivent détenir une licence. Si c'est le cas dans votre région, assurez-vous que votre entrepreneur détient la licence appropriée. Les personnes non qualifiées ne doivent pas tenter de réparer cet appareil ni d'effectuer les réparations décrites au présent manuel.

**AVERTISSEMENT:** la chambre de combustion de cet appareil est isolée avec de la fibre céramique réfractaire. Cette fibre ne contient pas de silice cristalline inhalable. Cependant, une exposition prolongée de cette fibre à des températures très élevées [plus de 2192°F (1200°C)] peut la transformer en silice cristalline (cristabolite). Le Centre international de recherche sur le cancer (CIRC) estime que l'inhalation de silice cristalline (cristabolite) est cancérigène pour l'homme. Lors du retrait du brûleur ou de l'échangeur de chaleur, évitez de soulever de la poussière et d'inhaler d'éventuelles fibres en suspension dans l'air. Pour balayer un dégât, utilisez un balai humide ou un aspirateur muni d'un filtre à haute efficacité (HEPA) pour minimiser la mise en suspension de poussière dans l'air. Utilisez des techniques de contrôle de la poussière, comme l'utilisation d'un ventilateur d'extraction dans la pièce ou d'un système de collecte de la poussière pour minimiser la mise en suspension de poussière. Portez un équipement de protection individuelle approprié, y compris des gants, des lunettes de sécurité à protecteurs latéraux et une protection respiratoire certifiée NIOSH appropriée, afin d'éviter l'inhalation de poussière et de particules de fibres en suspension dans l'air.

**AVERTISSEMENT:** une installation, un réglage, une altération, un entretien ou une maintenance inappropriés peuvent endommager l'équipement et créer un risque pouvant causer une asphyxie, une explosion ou un incendie, en plus d'annuler la garantie.

### Codes d'installation

L'installation doit être conforme aux exigences des codes nationaux, provinciaux et locaux, ainsi qu'aux lois et règlements applicables. En l'absence de codes locaux, les installations doivent être conformes à la plus récente édition du:

- National Fuel Gas Code, ANSI Z223.1/NFPA 54
- National Electrical Code, ANSI/NFPA 70
- Canada seulement: CSA B149.1 Code d'installation du gaz naturel et du propane et Code canadien de l'électricité, partie 1 et 2, CSA C22,1

Raypak recommande d'installer ces appareils à l'intérieur dans une région où il peut neiger. Dans le cas d'une installation extérieure, l'appareil doit être installé sur une base surélevée (n° pièce Raypak: 019279F).

## Dégagements

**⚠ AVERTISSEMENT:** cet appareil doit être installé conformément aux exigences du National Fuel gas Code ANSI Z223.1 et à celle de toute autorité compétente.

**ATTENTION:** cet appareil ne doit pas être installé à un endroit où une éventuelle fuite d'eau ne causera pas de dégâts d'eau. Lorsqu'il n'est pas possible de choisir un tel emplacement, il est recommandé d'installer sous l'appareil un bac d'égouttement approprié doté d'une capacité de drainage suffisante. Ce bac ne doit pas limiter l'apport d'air comburant.

Direction	Installation extérieure po (mm)	Installation intérieure po (mm)
Dessus*	Dégagé	30 (762)
Avant	24 (610)	Alcôve
Pression		6 (152)
Arrière	12 (305)	12 (305)
Côté droit	6 (152)	6 (152)
Côté gauche	6 (152)	6 (152)

\*Dégagement depuis le haut de la terminaison d'évacuation.

**Tableau C. Dégagements minimum aux matières combustibles**

*Dégagements minimaux à assurer entre les parois de l'appareil et les matériaux combustibles: 6 po (152 mm) (côtés), 12 po (305 mm) (arrière) et 30 po (762 mm) (dessus).*

Lorsque cet appareil est installés conformément aux dégagements minimums aux matériaux combustible, il doit pouvoir être entretenu sans qu'il ne soit requis de déplacer toute structure l'entourant.

**Cependant, pour faciliter l'entretien, nous recommandons un dégagement d'au moins 18 po (457 mm) à l'avant et d'au moins 18 po (457 mm) à l'arrière.** Cela permettra d'entretenir l'appareil sans qu'il ne soit nécessaire de le déplacer ni de la désinstaller.

Dégagement minimal entre le coupe-tirage, le conduit d'évacuation et tout matériau combustible: 6 po (152 mm).

*Dégagement minimal de 6 po (152 mm) requis entre le coupe-tirage et tout matériau combustible. 2 po du conduit de raccordement.*

Une installation avec des dégagements inférieurs aux valeurs recommandées pourrait nécessiter la désinstallation de l'appareil lors d'un entretien de l'échangeur de chaleur ou du brûleur. De plus, l'appareil doit être installé de manière à permettre son entretien sans qu'il ne soit nécessaire de déplacer toute autre structure située à proximité.

Il est possible de réduire les dégagements aux surfaces combustibles en les protégeant comme indiqué au Tableau 10.2.3 du National Fuel Code, voir **Tableau D.**

Description	Partie	Distance po (mm)
a. Murs de maçonnerie de 89 mm (3-1/2 po) d'épaisseur avec ventilation	Arrière	9 (229)
	Droite	9 (229)
	Gauche	9 (229)
	Pression	5 (127)
	Dessus (int.)	39 (991)
b. Panneau isolant de 1/2" (13 mm) sur 1" (25 mm) d'isolant en fibres de verre ou laine minérale	Dessus (ext.)	Dégagé
	Arrière	6 (152)
	Droite	6 (152)
	Gauche	6 (152)
	Pression	3 (76)
c. Feuille métallique 0,024 sur 1" (25 mm) d'isolant en fibres de verre ou laine minérale avec ventilation	Dessus (int.)	30 (762)
	Dessus (ext.)	Dégagé
	Arrière	4 (102)
	Droite	4 (102)
	Gauche	4 (102)
d. Murs de maçonnerie de 89 mm (3-1/2 po) d'épaisseur avec ventilation	Pression	3 (76)
	Dessus (int.)	24 (610)
	Dessus (ext.)	Dégagé
	Arrière	6 (152)
	Droite	6 (152)
e. Feuille métallique 0,024 avec ventilation	Gauche	6 (152)
	Pression	6 (152)
	Dessus (int.)	39 (991)
	Dessus (ext.)	Dégagé
	Arrière	6 (152)
f. Panneau isolant de 13 mm (1/2 po) d'épaisseur avec ventilation	Droite	6 (152)
	Gauche	6 (152)
	Pression	6 (152)
	Dessus (int.)	39 (991)
	Dessus (ext.)	Dégagé
g. Feuille métallique 0,024 avec ventilation sur feuille métallique 0,024.	Arrière	4 (102)
	Droite	4 (102)
	Gauche	4 (102)
	Pression	2 (51)
	Dessus (int.)	24 (610)
h. 25 mm (1 po) de fibres de verre ou de laine minérale entre deux feuilles de tôle 0,024 avec ventilation	Dessus (ext.)	Dégagé
	Arrière	4 (102)
	Droite	4 (102)
	Gauche	4 (102)
	Pression	3 (76)

Tiré du National Fuel Gas Code, Tableau 10.2.3

**Tableau D. Réduction des dégagements par rapport aux surfaces protégées**

**PLANCHER:** cet appareil peut être installé sur un plancher combustible.

## Base d'installation

L'appareil doit être monté sur une base au niveau, comme une dalle en béton ou des blocs en mortier. Ne jamais installer un appareil sur un tapis.

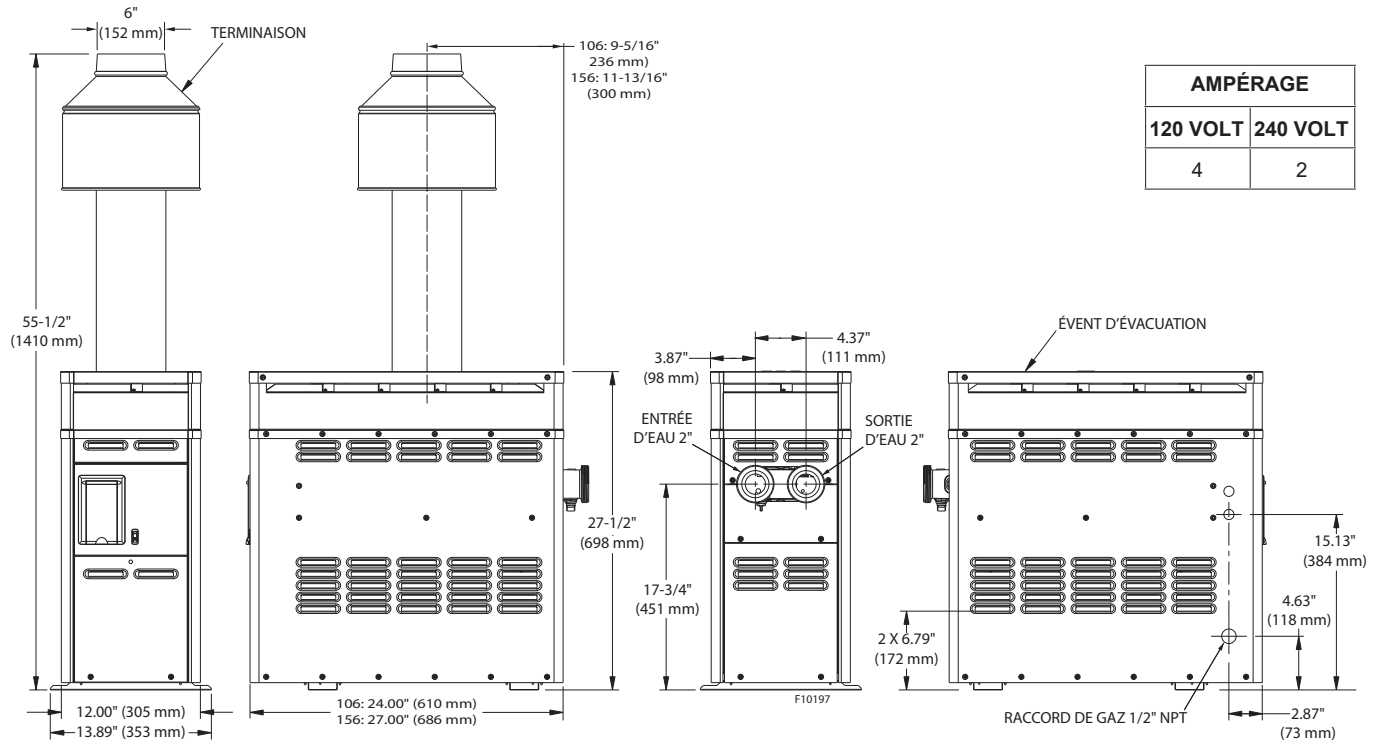

Figure 4. Dimensions de l'appareil

INSTRUCTIONS POUR L'ÉTAT DE FLORIDE ET POUR LES RÉGIONS DU TEXAS DÉSIGNÉES PAR LE TEXAS DEPARTMENT OF INSURANCE

**MÉTHODE D'ANCRAGE**

RAFALES DE VENT MAX. = 170 MI/H PENDANT 3 SECONDES  
 VITESSE NOMINALE DU VENT = 132 MI/H  
 NIVEAU D'EXPOSITION = D

**MODÈLES À GAZ 106 et 156**

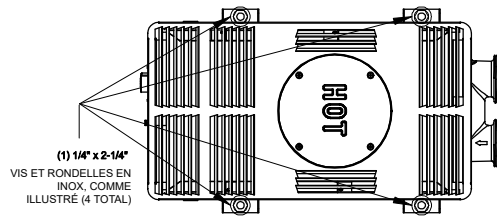

**VUE DU DESSUS**

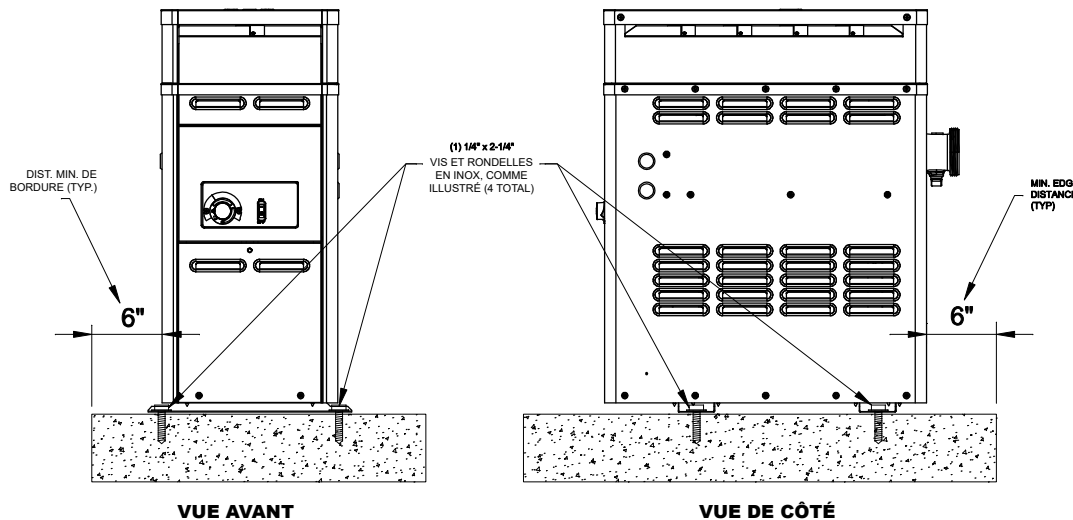

**VUE AVANT**

**VUE DE CÔTÉ**

Figure 5. Méthode d'ancrage du code du bâtiment de la Floride

Cet appareil doit être installé à au moins 5 pi (1,52 m) de la paroi intérieure d'une piscine, à moins qu'il ne soit séparé de la piscine par une clôture, un mur ou toute autre barrière pleine et permanente.

*Cet appareil doit être installé à au moins 5 pi (1,52 m) de la paroi intérieure d'une piscine, à moins qu'il ne soit séparé de la piscine par une clôture, un mur ou toute autre barrière pleine et permanente.*

## Installation extérieure

**⚠ AVERTISSEMENT:** l'appareil ne doit pas être installé dans un lieu où des gicleurs ou d'autres dispositifs peuvent pulvériser de l'eau à travers les grilles à lattes de son boîtier. Cela pourrait entraîner la formation de corrosion ou endommager les composants électriques, causant ainsi des dommages non couverts par la garantie.

**⚠ AVERTISSEMENT:** ne pas installer à moins de 3 pieds (0,9 m) d'une pompe à chaleur ou d'une unité de condensation extérieure. Ce type d'équipement peut tirer un fort débit d'air et perturber la combustion dans l'appareil, ce qui pourrait causer des dommages ou des blessures.

**NOTE:** ces appareils sont conçus et certifiés pour une installation extérieure, lorsqu'ils sont équipés du couvercle d'évacuation désigné pour une utilisation extérieure.

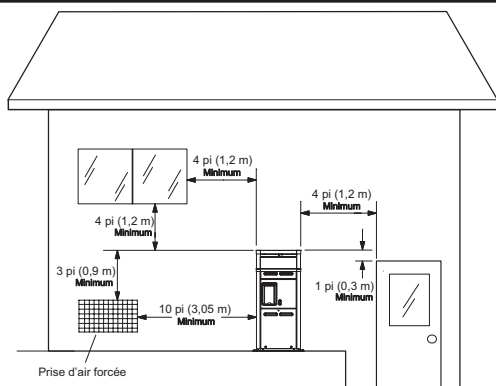

Figure 6. Dégagements, installation extérieure

## Installation extérieure sans cheminée

L'appareil ne doit pas être installé sous un surplomb de toit situé à moins de 3 pi (0,9 m) de sa partie supérieure. Sous un surplomb de toit, l'appareil doit être exposé sur trois de ses côtés. L'appareil doit être protégé contre toute eau pouvant s'écouler du toit, notamment par l'installation de gouttières.

*L'appareil ne doit pas être installé sous un surplomb de toit situé à moins de 3 pi (0,9 m) de sa partie supérieure. Sous un surplomb de toit, l'appareil doit être exposé sur trois de ses côtés.*

- Installation aux États-Unis: le point d'où les produits de combustion sont évacués de l'appareil

doit se trouver à au moins 4 pi (1,2 m) au-dessous, 4 pi (1,2 m) horizontalement ou de 1 pi (0,3 m) au-dessus d'une porte, d'une fenêtre ou d'une ouverture d'air gravitaire d'un bâtiment. La surface supérieure de l'appareil doit se trouver à au moins 3 pi (0,9 m) au-dessus de toute entrée d'air forcée ou de conduits d'admission situés à moins de 10 pi (3 m) horizontalement, voir **Figure 6**.

- Installation au Canada: l'appareil ne doit pas être installé de façon à ce que la partie supérieure du conduit d'évacuation se trouve à moins de 10 pi (3 m) au-dessous, ou de chaque côté, d'une ouverture d'un bâtiment. Reportez-vous à la plus récente édition de la norme CSA-B149. L'appareil doit se trouver à au moins à 7 po (200 mm) au-dessus du niveau de toute surface pouvant être recouverte neige, de glace ou de débris. Reportez-vous à la plus récente édition de la norme CAN1-2.21-M85.

## Kit de cheminée extérieure

**NOTE:** Le kit de cheminée extérieure (option D-11) n'est pas fourni avec l'appareil. Utilisez le kit 014718 pour les modèles 106 et 014719 pour les modèles 156.

### Conditions de vent fort (appareils extérieurs seulement)

Dans les zones où des vents violents sont fréquents, il peut être nécessaire d'éloigner l'appareil d'au moins 3 pi (0,9 m) de toute paroi verticale, ou d'installer un coupe-vent, afin que l'appareil ne soit pas directement exposée au vent.

Si l'appareil est installé dans un lieu extérieur venteux, il peut être nécessaire de remplacer l'évent d'évacuation à profil bas (sans cheminée) par un adaptateur de cheminée et une cheminée extérieure résistante au vent et aux intempéries. voir **Figure 7**.

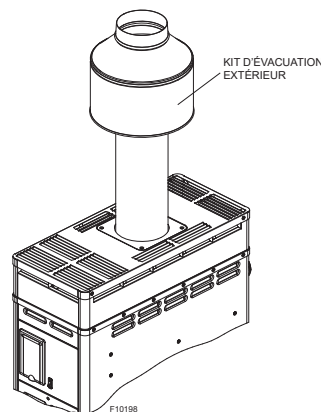

Figure 7. Kit de cheminée extérieure

La cheminée extérieure remplit la même fonction que l'évent d'évacuation à profil bas (sans cheminée); elle doit être installée conformément aux mêmes exigences de dégagement. Suivez les instructions d'installation fournies avec le kit de cheminée extérieure.

## Installation intérieure

Cet appareil est également certifié pour une installation intérieure lorsqu'il est équipé d'un coupe-tirage approuvé. Positionnez l'appareil aussi près que possible d'une cheminée ou d'un conduit d'évacuation. Les gaz de combustion émis par l'appareil doivent toujours être acheminés vers l'extérieur du bâtiment, conformément au National Fuel Gas Code et au codes locaux applicables. Reportez-vous à la section portant sur la ventilation pour plus de détails. Les dégagements admissibles sont indiqués sur la plaque signalétique. Suivez les instructions d'installation fournies avec l'ensemble du coupe-tirage intérieur.

**NOTE:** Au Canada: une installation intérieure peut uniquement être effectuée dans une enceinte inoccupée qui ne communique pas directement avec une zone occupée. Reportez-vous à la plus récente édition de la norme CAN/CSA-B149 pour plus de détails.

**AVERTISSEMENT:** dans le cas d'une installation intérieure, le coupe-tirage doit être raccordé à un conduit assurant l'évacuation adéquate des produits de combustion à l'extérieur du bâtiment. Le non-respect du présent avertissement peut causer un incendie ou un empoisonnement mortel au monoxyde de carbone.

Aucune modification ne peut être apporté au coupe-tirage; reportez-vous à la plaque signalétique de l'appareil.

Aucune modification ne peut être apporté au coupe-tirage; reportez-vous à la plaque signalétique de l'appareil.

## Air comburant et de ventilation (appareils intérieurs seulement)

L'appareil doit être alimenté en air comburant et de ventilation. Selon la plus récente édition du National Fuel Gas Code ANSI Z223.1 et CSA-B149.1 au Canada, le lieu d'installation doit comporter au moins une ouverture de ventilation située à au moins 12 po (305 mm) du plafond et à au moins une ouverture d'air comburant située à au moins 12 po (305 mm) du plancher.

**ATTENTION:** l'air comburant ne doit pas être contaminé par des vapeurs corrosives pouvant causer à la chaudière des dommages non couverts par la garantie. Ne pas entreposer de chlore, de brome, de produits pour la piscine ou de produits acides dans la même pièce que l'appareil.

Lorsque l'air est tiré de l'intérieur du bâtiment, chaque ouverture doit avoir une surface nette minimale comme indiqué au **Tableau E**:

Modèle	Surface
106	105 po <sup>2</sup> (677 cm <sup>2</sup> )
156	150 po <sup>2</sup> (968 cm <sup>2</sup> )

**Tableau E. Surface libre d'apport d'air- Source intérieure**

Lorsque l'air est entièrement tiré de l'extérieur du bâtiment, chaque ouverture doit avoir une surface nette minimale comme indiqué au **Tableau F**:

Modèle	Ouverture sans restriction	Ouverture grillagée ou à lattes	Ouverture grillagée et à lattes
106	27 po <sup>2</sup> (174 cm <sup>2</sup> )	41 po <sup>2</sup> (265 cm <sup>2</sup> )	54 po <sup>2</sup> (348 cm <sup>2</sup> )
156	38 po <sup>2</sup> (245 cm <sup>2</sup> )	57 po <sup>2</sup> (368 cm <sup>2</sup> )	76 po <sup>2</sup> (490 cm <sup>2</sup> )

**Tableau F. Surface libre d'apport d'air- Source extérieure**

## Conduit d'évacuation

### Catégories d'appareils

Les appareils de chauffage sont divisés en quatre catégories, en fonction de la pressurisation des gaz de combustion et de la production de condensation.

**Catégorie I** – Appareil qui fonctionne avec une pression statique au conduit d'évacuation non positive et avec une perte par les gaz de combustion d'au moins 17%.

**Catégorie II** – Appareil qui fonctionne avec une pression statique au conduit d'évacuation non positive et avec une perte par les gaz de combustion de moins de 17 %.

**Catégorie III** – Appareil qui fonctionne avec une pression statique au conduit d'évacuation positive et avec une perte par les gaz de combustion d'au moins 17%.

**Catégorie IV** – Appareil qui fonctionne avec une pression statique au conduit d'évacuation positive et avec une perte par les gaz de combustion de moins de 17%.

Le présent appareil est à tirage naturel de Catégorie I.

Il est recommandé que le diamètre du conduit d'évacuation soit identique à celui du coupe-tirage. Toutefois, si la hauteur totale d'évacuation est d'au moins 10 pi (3 m) (ouverture du coupe-tirage à la terminaison d'évacuation), le diamètre du conduit d'évacuation peut être réduite d'au plus une taille, tel que permis par les codes (NFGC aux États-Unis et ANSI Z223.1 CSA-B149 au Canada). Lors de la conception de l'acheminement du conduit d'évacuation, limitez la longueur des sections horizontales et le nombre de coudes.

Les sections horizontales du conduit d'évacuation doivent maintenir une pente ascendante d'au moins 1/4 po par pied et doivent être supportées à intervalles d'au plus 5 pi (1,5 m). Utilisez du ruban à conduits pour étanchéifier les raccords horizontaux et verticaux. Un conduit d'évacuation vertical uniquement supporté par un solin doit surplomber le toit d'au moins 5 pi (1,5 m) et être solidement haubané ou contreventé afin de résister aux charges de vent et de neige. Il est recommandé d'insérer un solin d'espacement isolé dans les passages à travers les murs et le toit.

À des fins de protection contre la pluie ou d'un éventuel blocage par la neige, la terminaison d'évacuation doit être conforme aux exigences de la plus récente édition des codes applicables (NFGC aux États-Unis et ANSI Z223.1 CSA-B149 au Canada).

La terminaison d'évacuation doit se trouver à une hauteur d'au moins 2 pi (0,6 m) au-dessus du toit et d'au moins 2 pi (0,6 m) au-dessus de toute partie du bâtiment dans un rayon de 8 pi (2,4 m). La terminaison d'évacuation doit se trouver à une hauteur d'au moins 5' (1,5 m) au-dessus

de la sortie du coupe-tirage. La terminaison d'évacuation doit se trouver à une distance horizontale d'au moins 4 pi (1,2 m), sur toute la hauteur du bâtiment, de tout compteur électrique ou de gaz, d'un régulateur de gaz ou d'une soupape de décharge.

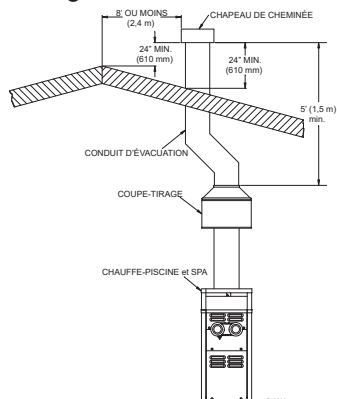

Figure 8. Exigences d'évacuation

Le poids du conduit d'évacuation ou de la cheminée ne doit pas reposer sur le coupe-tirage de l'appareil. Le système de ventilation doit être supporté conformément aux exigences des codes applicables. Il doit être possible d'aisément retirer le couvercle extérieur et le coupe-tirage de l'appareil à des fins d'inspection et d'entretien. Le conduit d'évacuation doit être adéquatement supporté de façon à ce qu'il maintienne les dégagements exigés aux matières combustibles.

Il est recommandé d'utiliser des tuyaux de Type « B » à double paroi ou l'équivalent. Le conduit d'évacuation peut être construit avec des tuyaux en métal à paroi simple, conformément à la plus récente édition du National Fuel Gas Code ANSI Z223.1 (CSA-B149 au Canada). Il doit générer et maintenir un tirage entre 0,01 et 0,08 po c.e. (pression négative).

### Pratiques exemplaires pour les régulateurs de gaz

À partir du régulateur de pression de gaz, il est recommandé d'avoir pas moins de 10 diamètres de tuyaux lisses et droits en aval de la décharge du régulateur et d'avoir pas moins de 10 pieds linéaires (sans compter les raccords) entre le régulateur et l'entrée de l'appareil pour un bon fonctionnement.

### Alimentation en gaz

La tuyauterie d'alimentation en gaz doit comporter un collecteur de sédiments et un robinet d'arrêt manuel en aval de la commande du gaz. Assurez-vous d'insérer la bride de finition sur la conduite de gaz et de l'appuyer contre la chemise du chauffe-eau, afin de former un joint étanche, voir Figure 9. L'étanchéité de la tuyauterie de gaz doit être testée après l'installation, conformément aux codes locaux.

**ATTENTION:** ne pas utiliser de cylindres de propane de 5, 10 ou 20 US, comme ceux utilisés avec les barbecues résidentiels, pour alimenter cet appareil.

**ATTENTION:** l'appareil et son robinet d'arrêt manuel doivent être débranchés du réseau d'alimentation en gaz lors de tout essai d'étanchéité effectué à une pression supérieure à 1/2 psi (3,5 kPa). L'appareil et les raccords de tuyauterie l'alimentant doivent subir un essai d'étanchéité avant la mise en service. Utilisez de l'eau savonneuse pour effectuer l'essai d'étanchéité. Ne pas utiliser une flamme nue.

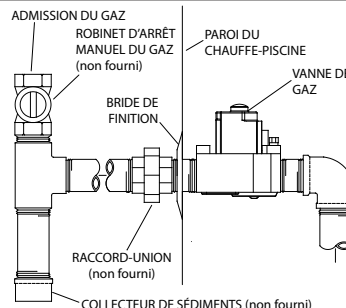

Figure 9. Collecteur de sédiments

**ATTENTION:** utilisez uniquement un ruban ou composé approuvé pour étanchéifier les raccords de gaz naturel et de propane. Appliquez avec parcimonie uniquement sur les filets mâles, en laissant les deux premiers fils nus.

### Régulateur de pression du gaz

Le régulateur de pression du gaz est réglé à 4,0 po c.e. (1 kPa) pour le gaz naturel et à 10,0 po c.e. 2,5 kPa) pour le propane.

Si un réglage est requis, retirez le bouchon de la vanne de gaz et tournez la vis de réglage dans le sens horaire pour augmenter la pression ou dans le sens antihoraire pour réduire la pression.

Pression d'admission*	Gaz naturel	Gaz propane
Max. entrée (statique)	10,5 po c.e. (2,6 kPa)	13" po c.e. (3,2 kPa)
Min. entrée (dynamique)	5" po c.e. (1,2 kPa)	11" po c.e. (2,7 kPa)
Distributeur (dynamique)	4" po c.e. (1,0 kPa)	10" po c.e. (2,5 kPa)

\*Statique signifie sans débit de gaz (brûleur éteint). \*Dynamique signifie avec débit de gaz (brûleur allumé).

Tableau G. Pressions statique et dynamique du gaz

### Réglage de la pression du gaz

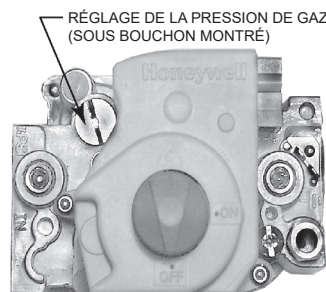

Figure 10. Vanne de gaz Honeywell

Modèle	Tubing	Puissance BTU/h (kW)	Longueur équivalente maximale pi (m)					
			1/2 po		3/4 po		1 po	
			NAT	PRO	NAT	PRO	NAT	PRO
106	Cu	105 000 (30,8)	25 (7,6)	71 (21,6)	98 (29,8)	360 (109,7)	316 (96,3)	933 (284,3)
156	Cu	150 000 (43,9)	14 (4,2)	34 (10,3)	50 (15,2)	183 (55,7)	163 (49,6)	530 (161,5)

Les capacités indiquées considèrent des tubes en fonte Schedule 40. Pour la capacité de tubes fabriqués en d'autres matériaux, consultez vos codes locaux.

\* Gaz naturel: 1000 BTU/PI<sup>3</sup>; densité relative: 0,60; perte de charge 0,5 po c.e. (3154,5 W/m<sup>3</sup>; densité relative: 0,60; perte de charge: 0,124 kPa)

\* Propane: 2500 BTU/PI<sup>3</sup>; densité relative: 1,50; perte de charge: 0,5 po c.e. (7886,3 W/m<sup>3</sup>; densité relative: 1,50; perte de charge: 0,124 kPa)

Tableau I. Alimentation en gaz

## Vannes de gaz électronique

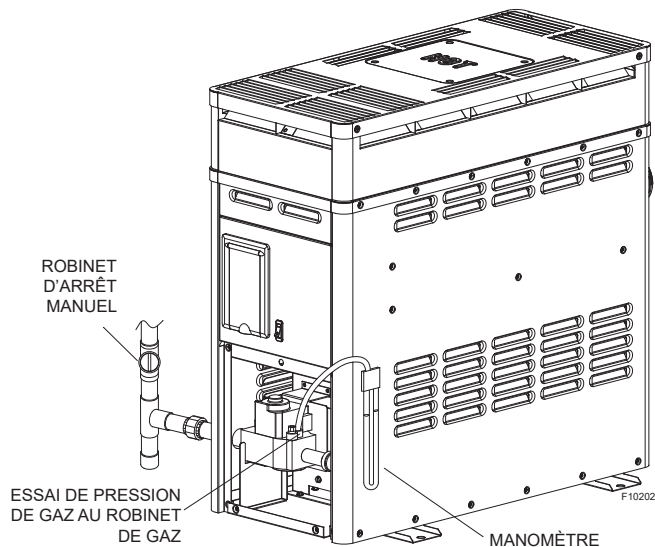

Figure 11. Réglage de la pression du gaz

## Raccords d'eau

L'appareil doit être traversé par un débit d'eau suffisant et soumis à une pression positive suffisante pour s'allumer et correctement fonctionner. Il doit donc être installé en aval du raccord de refoulement de la pompe du filtre. Schéma de plomberie typique:

1. Le raccord d'entrée du filtre est directement relié au raccord de refoulement de la pompe;
2. Le raccord de sortie du filtre est ensuite relié au raccord d'entrée de l'appareil;
3. Le raccord de sortie de l'appareil est relié à la ligne de retour de la piscine ou du spa. La pompe, le filtre et l'appareil sont raccordés en série.

Les conduites d'eau reliant l'appareil à la piscine ou au spa ne doivent pas comporter de soupapes ni de restrictions qui pourraient bloquer le débit lorsque la pompe fonctionne.

L'appareil doit être positionnée de façon à ce que toute fuite d'eau ne cause pas de dégât d'eau. Il est possible de directement raccorder les conduits en PVC aux raccords-unions en CPVC.

## Tableau des débits

Modèle	Minimum, gpm (lpm)	Maximum, gpm (lpm)
106/156	20 (75,7)	70 GPM (265,0)

Tableau H. Tableau des débits d'eau

Lorsque les débits dépassent la valeur maximale, une vanne de dérivation auxiliaire externe est requise. Voir section "Vanne de dérivation auxiliaire externe" à la page 14 pour les détails.

## Distributeur d'entrée/sortie en polymère

Avant de fixer les raccords-unions de 2 po en CPVC au distributeur d'entrée/sortie, assurez-vous que les joints toriques sont correctement insérés dans les rainures correspondantes. Appliquez de l'Aqualube ou un lubrifiant équivalent sans produit pétrolier sur le joint torique. Serrez tous les joints à la main. Collez la tuyauterie en PVC ou en CPVC directement aux raccords-unions.

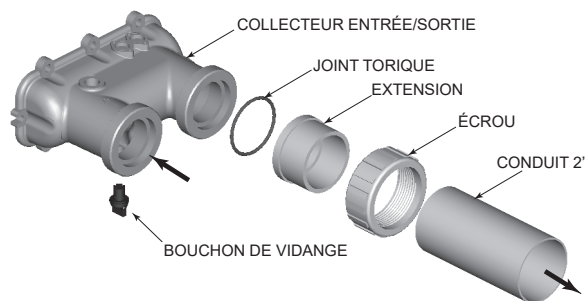

Figure 12. Installation du distributeur d'entrée/sortie de 2 po

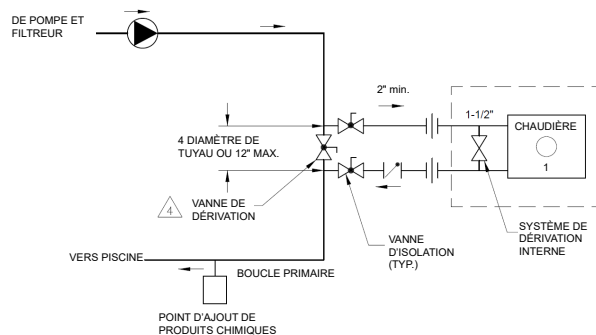

Figure 13. Schéma de plomberie

S'il y a une possibilité de siphonnage lorsque la pompe s'arrête, il est recommandé d'installer un clapet anti-retour dans le système.

## Vanne de dérivation automatique interne

Une vanne de dérivation automatique interne se trouve dans le distributeur d'entrée/sortie. La vanne de dérivation interne réagit automatiquement aux changements de pression d'eau dans les conduites d'eau. Ainsi, le débit d'eau approprié est maintenu à travers l'appareil sous des conditions de pression variable, selon l'état du filtre et de la pompe.

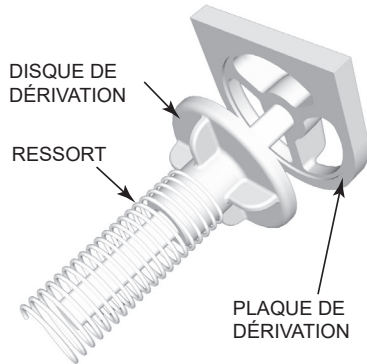

Figure 14. Vanne de dérivation automatique interne

## Vanne de dérivation auxiliaire externe

Une vanne de dérivation auxiliaire doit être utilisée lorsque le débit dépasse 70 GPM (265 LPM). L'utilisation d'une pompe haute performance de plus de un h.p. produit un débit supérieur à cette valeur. Cette vanne est un complément à la vanne de dérivation automatique, en particulier lors du démarrage de l'appareil en hiver ou au début du printemps lorsque la température du spa ou de la piscine est inférieure à 50°F (10°C). Elle permet également de réduire la perte de charge à travers l'appareil et à réduire le débit des jets thermaux, etc.

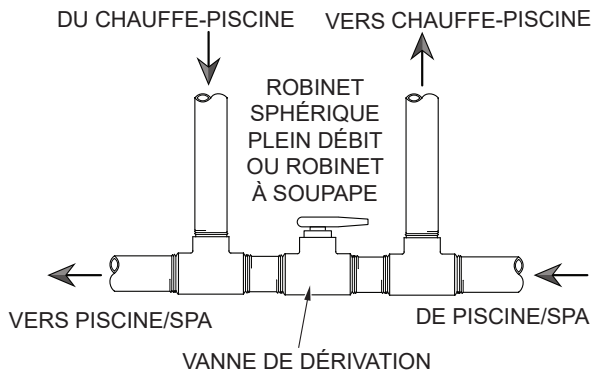

Figure 15. Vanne de dérivation auxiliaire

## Réglage de la vanne de dérivation auxiliaire

**NOTE:** ne pas utiliser un robinet-vanne comme vanne de dérivation.

Alors que le filtre est propre, touchez les conduites d'entrée et de sortie de l'appareil. Les raccords de sortie doivent être légèrement plus chauds que ceux d'entrée et confortables au toucher. S'ils sont trop chauds, refermez la vanne; s'ils sont trop froids, ouvrez la vanne.

## Installation de la soupape de surpression

Certains codes locaux exigent l'installation d'une soupape de surpression. Il est recommandé d'installer une soupape de surpression de 3/4 po dont la capacité est égale ou supérieure à la puissance de l'appareil. Le réglage maximal acceptable de la soupape de surpression est de 125 psi (862 kPa). Cette soupape de surpression doit être installée sur la conduite de sortie, comme illustré à la **Figure 16**.

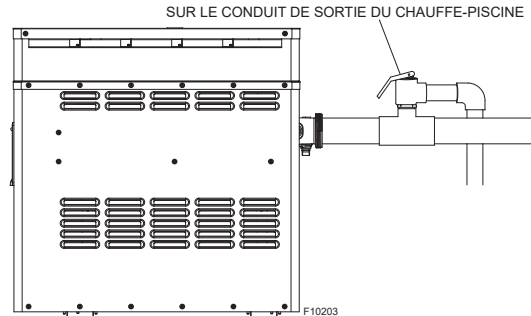

Figure 16. Installation de la soupape de surpression

La soupape de surpression doit être installée à l'extérieur de l'appareil. Cette soupape doit être installée à la verticale. Ne serrez pas trop. Serrez légèrement la soupape de surpression à la main, plus un demi-tour.

**AVERTISSEMENT:** afin d'éliminer tout risque de dégât d'eau ou d'ébouillantage lors du déclenchement de la soupape de surpression, celle-ci doit être raccordée à un tuyau d'écoulement acheminant l'eau chaude à un endroit de décharge sécuritaire. Le tuyau d'écoulement doit être de la même taille, sur toute sa longueur, que le raccord de la soupape de surpression et doit maintenir une pente descendante. N'installez aucune robinetterie entre l'appareil et la soupape de surpression ou dans le tuyau d'écoulement.

Soulevez le levier de la soupape au moins une fois par an pour assurer qu'elle demeure fonctionnelle. Si la soupape de décharge ne fonctionne pas correctement, remplacez-la immédiatement.

Débit GPM (lpm)	Perte de charge pi (m)
20 (75,7)	7,6 (2,3)
30 (113,6)	8,2 (2,5)
40 (151,4)	8,7 (2,6)
50 (189,3)	9,3 (2,8)
60 (227,1)	9,8 (3,0)
70 (265,0)	10,4 (3,2)

Tableau J. Perte de charge dans l'échangeur de chaleur

## Riser De Base (Pour le Canada seulement)

Pour toutes les installations canadiennes, l'unité doit être installée sur une carte de montage de base qui est livrée avec l'unité. Ceci est conforme à l'ANSI-Z21.56. Voir L'IPL pour obtenir des renseignements sur la trousse de remplacement à la page 33 (article 11-S).

## Raccordements électriques

Assurez-vous que le circuit alimentant l'appareil est protégé par un fusible ou un disjoncteur, et qu'il est composé d'un conducteur et de raccords conforme aux codes applicables.

Le remplacement de tout câble original de l'appareil doit être effectué à l'aide de câbles d'une résistance thermique d'au moins 150°C, ou l'équivalent.

*Si un des câbles originaux de l'appareil doit être remplacé, utilisez un câble de 150°C, ou l'équivalent.*

L'appareil est équipé de série d'un cordon d'alimentation à 3 broches de 120 VCA. Pour une alimentation à 240 VCA, voir **Figure 18**. Le circuit d'alimentation doit être mis à la terre et comporter un disjoncteur différentiel de fuite à la terre.

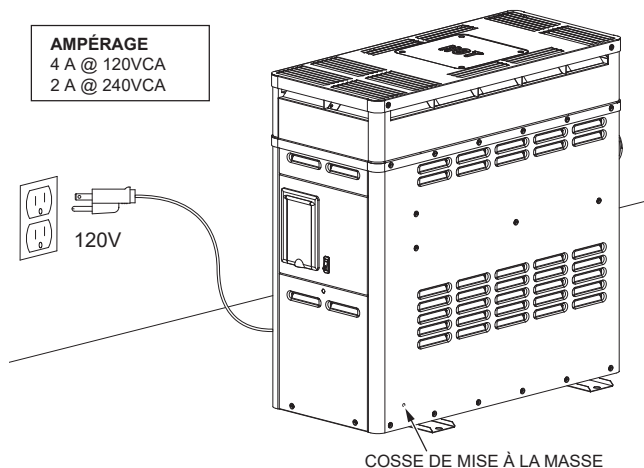

Figure 17. Alimentation de l'appareil

**ATTENTION:** Au moment de l'entretien des commandes, étiquetez tous les fils avant de les débrancher. Des erreurs de câblage peuvent entraîner un fonctionnement inadéquat et dangereux.

Avant d'être mis en service, l'appareil doit être mis à la terre et à la masse en conformité avec les codes locaux ou, en l'absence de codes locaux, en conformité avec le « National Electrical Code, ANSI/NFPA 70 » aux États-Unis, ou le « Code canadien de l'électricité CSA C22.1 », parties 1 et 2, au Canada.

**NOTE:** l'alimentation de l'appareil (120 VCA) peut provenir du côté charge (côté pompe, en aval de la minuterie) ou directement à partir d'une source à DDFT. Il est préférable de se raccorder du côté charge/pompe de la minuterie.

**AVERTISSEMENT:** risque d'électrocution. Il pourrait être nécessaire d'ouvrir plus d'un interrupteur d'isolement pour mettre l'appareil hors tension avant un entretien.

**ATTENTION:** étiquetez tous les fils avant de les déconnecter lors d'un entretien. Des erreurs de raccordement peuvent entraîner un fonctionnement erratique ou dangereux.

## Instructions alimentation à 240 V

**ATTENTION:** cet appareil peut être alimenté par plusieurs sources électriques. Pour réduire les risques d'électrocution, déconnecter toutes ces sources avant tout entretien.

1. Déconnectez le cordon d'alimentation 120 V de sa source.
2. Retirez la vis moletée du panneau avant inférieur.
3. Retirez le panneau avant et mettez de côté.
4. Retirez les deux vis en acier inoxydable qui maintiennent le panneau de commande en place.
5. Abaissez le panneau de commande, puis tirez-le vers vous. Le câble de 120 V devrait être visible à proximité du transformateur.
6. Déconnectez et retirez le cordon d'alimentation 120 V de l'appareil.
7. Acheminez le conducteur d'alimentation de 240 V dans la boîte de commande.
8. Installez un capuchon de connexion sur le fil blanc du transformateur, voir **Figure 18**.
9. Raccordez avec un capuchon de connexion les câbles d'alimentation 240 V aux fils rouge et noir du transformateur.
10. Raccordez avec un capuchon de connexion le câble de mise à la terre de l'alimentation au fil vert du transformateur.
11. Remettez le panneau de commande en place et réinstallez les deux vis.
12. Réinstallez le panneau avant et la vis moletée.

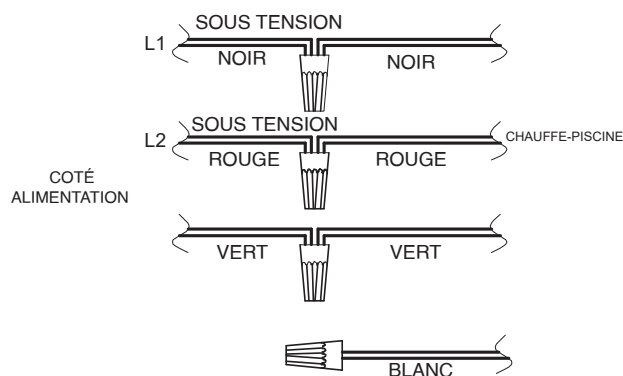

Figure 18. Raccordements à 240 VCA

## FOR YOUR SAFETY READ BEFORE OPERATING POUR VOTRE SÉCURITÉ LISEZ AVANT DE METTRE EN MARCHÉ

**WARNING:** If you do not follow these instructions exactly, a fire or explosion may result causing property damage, personal injury or loss of life.

**AVERTISSEMENT:** Quiconque ne respecte pas à la lettre les instructions dans la présente notice risque de déclencher un incendie ou une explosion entraînant des dommages, des blessures ou la mort.

- |   |  |
|---|--|
| <p>A. This appliance is equipped with an ignition device which automatically lights the pilot. Do NOT try to light the pilot by hand.</p> <p>B. BEFORE OPERATING smell all around the appliance area for gas. Be sure to smell next to the floor because some gas is heavier than air and will settle on the floor.<br/><b>WHAT TO DO IF YOU SMELL GAS</b></p> <ul style="list-style-type: none"> <li>* Do not try to light any appliance.</li> <li>* Do not touch any electric switch; do not use any phone in your building.</li> <li>* Immediately call your gas supplier from a neighbor's phone.</li> </ul> <p>Follow the gas supplier's instructions.</p> <ul style="list-style-type: none"> <li>* If you cannot reach your gas supplier, call the fire department.</li> </ul> <p>C. Use only your hand to push in or turn the gas control knob. Never use tools. If the knob will not push in or turn by hand, do not try to repair it, call a qualified service technician. Force or attempted repair may result in a fire or explosion.</p> <p>D. Do not use this appliance if any part has been under water. Immediately call a qualified service technician to inspect the appliance and to replace any part of the control system and any gas control which has been under water.</p> | <p>A. Cet appareil est muni d'un dispositif d'allumage qui allume automatiquement la veilleuse. Ne tentez pas d'allumer la veilleuse manuellement.</p> <p>B. AVANT DE FAIRE FONCTIONNER, renifllez tout autour de l'appareil pour détecter une odeur de gaz. Renifllez près du plancher, car certains gaz sont plus lourds que l'air et peuvent s'accumuler au niveau du sol.<br/><b>QUE FAIRE SI VOUS SENTEZ UNE ODEUR DE GAZ:</b></p> <ul style="list-style-type: none"> <li>* Ne pas tenter d'allumer d'appareil.</li> <li>* Ne touchez à aucun interrupteur; ne pas vous servir des téléphones se trouvant dans le bâtiment.</li> <li>* Appelez immédiatement votre fournisseur de gaz depuis un voisin. Suivez les instructions du fournisseur.</li> <li>* Si vous ne pouvez rejoindre le fournisseur, appelez le service des incendies.</li> </ul> <p>C. Ne poussez ou tournez la manette d'admission du gaz qu'à la main; ne jamais utiliser d'outil. Si la manette reste coincée, ne tentez pas de la réparer; appelez un technicien qualifié. Le fait de forcer la manette ou de la réparer peut déclencher une explosion ou un incendie.</p> <p>D. N'utilisez pas cet appareil s'il a été plongé dans l'eau, même partiellement. Faites inspecter l'appareil par un technicien qualifié et remplacez toute partie du système de contrôle et toute commande qui ont été plongés dans l'eau.</p> |
|---|--|

## OPERATING INSTRUCTIONS INSTRUCTIONS DE MISE EN MARCHÉ

- |  |   |
|--|---|
| <ol style="list-style-type: none"> <li>1. <b>STOP!</b> Read the safety information above on this label.</li> <li>2. Set the thermostat to the lowest setting.</li> <li>3. Turn off all electric power to the appliance.</li> <li>4. This appliance is equipped with an ignition device which automatically lights the pilot. Do NOT try to light the pilot by hand.</li> <li>5. Turn gas control knob clockwise  to "OFF".</li> <li>6. Wait five (5) minutes to clear out any gas. Then smell for gas, including near the floor. If you smell gas STOP! Follow "B" in the safety information above on this label. If you don't smell gas, go to the next step.</li> <li>7. Turn gas control knob counter clockwise  to "ON".</li> <li>8. Turn on all electric power to the appliance.</li> <li>9. Set thermostat to desired setting.</li> <li>10. If the appliance will not operate, follow the instructions "To Turn Off Gas To Appliance" and call your service technician or gas supplier.</li> </ol> | <ol style="list-style-type: none"> <li>1. <b>ARRÊTEZ!</b> Lisez les instructions de sécurité sur la portion supérieure de cette étiquette.</li> <li>2. Réglez le thermostat à la température la plus basse.</li> <li>3. Coupez l'alimentation électrique de l'appareil.</li> <li>4. Cet appareil est muni d'un dispositif d'allumage qui allume automatiquement la veilleuse. Ne tentez pas d'allumer la veilleuse manuellement.</li> <li>5. Tournez le bouton de la vanne de gaz dans le sens horaire  à la position "Arrêt" (OFF).</li> <li>6. Attendre cinq (5) minutes pour laisser échapper tout le gaz. Renifllez tout autour de l'appareil, y compris près du plancher, pour détecter une odeur de gaz. Si vous sentez une odeur de gaz, ARRÊTEZ! Passez à l'étape B des instructions de sécurité sur la portion supérieure de cette étiquette. S'il n'y a pas d'odeur de gaz, passez à l'étape suivante.</li> <li>7. Tourner le bouton de commande de gaz dans le sens antihoraire  à la position "Marche" (ON).</li> <li>8. Mettez l'appareil sous tension.</li> <li>9. Réglez le thermostat à la température désirée.</li> <li>10. Si l'appareil ne se met pas en marche, suivez les instructions intitulées "Comment couper l'admission de gaz de l'appareil" et appelez un technicien qualifié ou le fournisseur de gaz.</li> </ol> |
|--|---|

## TO TURN OFF GAS TO APPLIANCE COMMENT COUPER L'ADMISSION DE GAZ L'APPAREIL

- |   |  |
|---|--|
| <ol style="list-style-type: none"> <li>1. Set the thermostat to the lowest setting.</li> <li>2. Turn off all electrical power to the appliance if service is to be performed.</li> <li>3. Turn gas control knob clockwise  to "OFF".</li> </ol> | <ol style="list-style-type: none"> <li>1. Réglez le thermostat à la température la plus basse.</li> <li>2. Coupez l'alimentation électrique de l'appareil s'il faut procéder à l'entretien.</li> <li>3. Tournez le bouton de commande de gaz dans le sens horaire à la  position "Arrêt" (OFF).</li> </ol> |
|---|--|

## 5. COMMANDES

### Réglages du module de commande P-106

Le P-106 est à réglage analogue. La température de l'eau est régulée par le thermostat de l'appareil, qui se trouve sur son panneau supérieur avant. Le module de commande contient un interrupteur marche/arrêt et un thermostat. L'interrupteur sert à mettre en marche ou éteindre l'appareil de chauffage.

Le thermostat est équipé d'un limiteur de température maximale. Pour régler la bague de réglage de l'arrêt du bouton, illustrée à la **Figure 19**, desserrez la vis de réglage, faites pivoter la bague de réglage de l'arrêt du bouton et resserrez la vis de réglage.

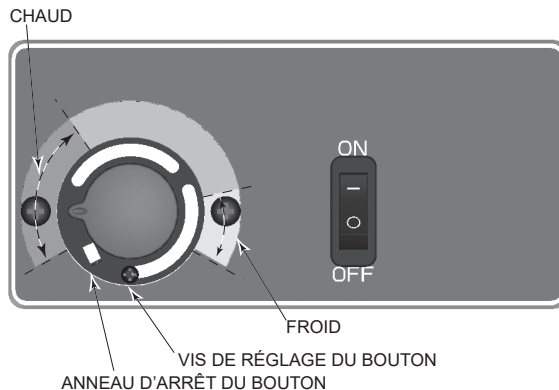

**Figure 19.** Thermostat de réglage de la température de l'eau

**NOTE:** le réglage minimal est 65°F (18°C). Le réglage maximal est de 104°F (40°C).

## Réglages du module de commande P-106

Le P-156 est à réglage numérique. L'interface tactile, située sur le panneau avant supérieur de l'appareil permet à l'utilisateur de sélectionner le mode POOL ou SPA et de régler la température de consigne. L'écran ACL indique le mode (OFF, SPA, POOL) et la température réelle de l'eau. On retrouve sous l'interface tactile un interrupteur d'alimentation manuel qui permet de mettre sous tension ou d'éteindre le module de commande.

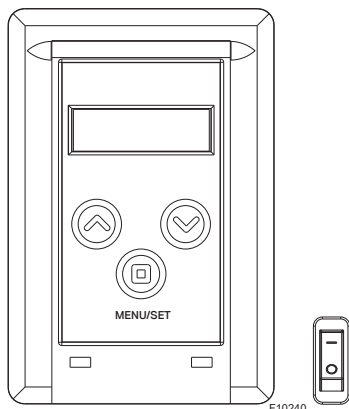

Figure 20. Réglage du module numérique

### Bouton MENU/SET

Le bouton MENU/SET permet de sélectionner POOL ou SPA et d'éteindre l'appareil de manière électronique. L'écran ACL reste sous tension et s'affiche OFF, ainsi que la température de l'eau.

### Boutons de réglage de la température

Si l'appareil est en mode POOL ou SPA, la température de consigne (SETPOINT) s'affiche et peut être réglée à l'aide des touches UP ou DOWN.

### Utilisation

Aux modes POOL ou SPA, la température réelle de l'eau et la température de consigne (SETPOINT) s'affichent. Lorsque la température de l'eau est supérieure au point de consigne, "Water Temp" et "No Demand" s'affichent en alternance. Lorsque la température de l'eau est inférieure au point de consigne, "Water Temp" et "Heating" s'affichent en alternance.

Pour régler la température de consigne, assurez-vous que le mode approprié (POOL ou SPA) est sélectionné et appuyez sur la touche UP ou DOWN.

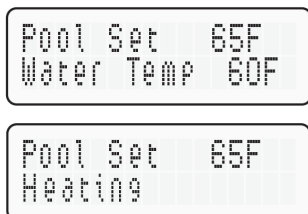
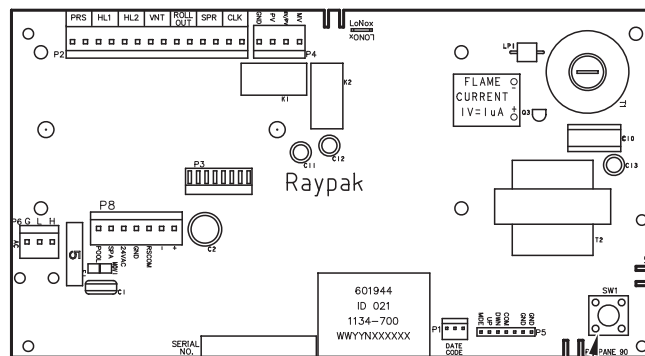

Figure 21. Alternance de l'affichage pendant le chauffage

## Utilisation du module P-156



Bouton de programmation (SW1)

Figure 22. Bouton de programmation du thermostat (SW1)

### Menu d'entretien et historique des erreurs

Pour accéder au menu d'entretien et à l'historique des erreurs, appuyez simultanément sur les boutons MUNE/SET et UP pendant 3 à 5 secondes. L'appareil continue à fonctionner normalement quand le menu Service est sélectionné. Le premier écran affiche l'intensité du signal généré par le détecteur de flamme. Un signal inférieur à 4  $\mu$ A est faible et peut nécessiter un entretien. Reportez-vous à la section Dépannage pour connaître les causes possibles et les correctifs.

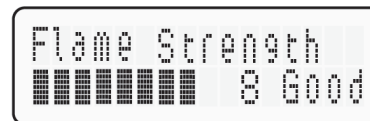

Figure 23. Intensité du signal de flamme

Appuyez sur la touche DOWN. Cet écran indique la tension mesurée à la carte de commande. Les valeurs normales sont de 24 à 29 V.

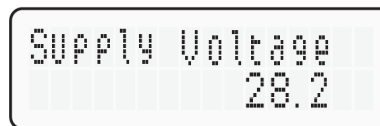

Figure 24. Tension d'alimentation

Appuyez sur la touche DOWN. Cet écran affiche le nombre total d'heures de fonctionnement de l'appareil (durée d'alimentation de la vanne de gaz). Le nombre de cycles correspond au nombre de cycles marche/arrêt de l'appareil (nombre de mises sous tension de la vanne de gaz).

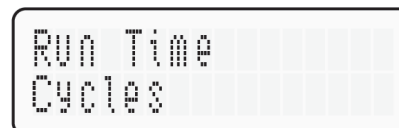

Figure 25. Indicateur de minuterie

Appuyez sur la touche DOWN. L'historique des 10 plus récents codes d'erreur s'affichent. Le plus récent code d'erreur est celui indiqué par "Fault Last"; les codes suivants s'affichent en ordre chronologique. La deuxième ligne affiche le message d'erreur. S'il n'y a pas d'erreur en mémoire, la deuxième ligne indique "All Faults Clear".



Figure 26. Historique des codes d'erreurs

## Bouton de programmation

1. Retirez les deux vis qui retiennent le couvercle du panneau de commande et faites-le pivoter vers le bas pour exposer la carte électronique. Localisez le bouton de programmation (SW1), voir **Figure 22**. Appuyez longuement sur le bouton pendant 5 à 7 secondes jusqu'à ce que SET FACTORY DEFAULTS s'affiche à l'écran. Relâchez le bouton de programmation.
2. Appuyez séquentiellement sur la touche MENU/SET jusqu'au menu désiré. Ce bouton permet de programmer cinq éléments différents, comme illustrés en séquence à la **Figure 27**:

Set Factory Defaults	Réinitialise les paramètres d'usine.
Defaults Set	
Clear Faults	Réinitialise les erreurs du fichier d'historique.
Faults Cleared	
Fahrenheit	Sélection Fahrenheit / Celsius.
Celsius	
Spa Max Temp 104F	Réglage max. du point de consigne SPA.
Pool Max Temp 104F	Réglage maximum du point de consigne PISCINE.

Figure 27. Paramètres programmables

### Réinitialiser les valeurs par défaut

Reportez-vous à la première étape ci-dessus pour accéder à l'écran de programmation. SET FACTORY DEFAULT devrait s'afficher à l'écran. Si cela ne se produit pas, appuyez sur le bouton MENU/SET jusqu'à ce que ce message s'affiche à l'écran. Appuyez longuement sur le bouton pendant 5 à 7 secondes jusqu'à ce que SET FACTORY DEFAULTS SET s'affiche. Cette manipulation réinitialise les paramètres d'usine par défaut.

Par exemple, les réglages de température minimale POOL et SPA reviennent à 18°C (65°F) et ceux de température maximale à 104°F (40°C). Le code NIP de verrouillage du module de commande est effacé et le module retourne à son mode de fonctionnement normal.

### Effacement des erreurs

Reportez-vous à la première étape ci-dessus pour accéder à l'écran de programmation. Appuyez sur la touche MENU/SET jusqu'à ce que "CLEAR FAULTS" s'affiche à l'écran. Appuyez longuement sur les boutons UP et DOWN pendant 5 à 7 secondes jusqu'à ce que FAULTS CLEARED s'affiche. Cette manipulation efface l'historique des erreurs.

### Fahrenheit ou Celsius

Reportez-vous à la première étape ci-dessus pour accéder à l'écran de programmation. Appuyez sur la touche MENU/SET jusqu'à ce que FAHRENHEIT ou CELSIUS s'affiche à l'écran. Les touches UP ou DOWN permettent de basculer entre Fahrenheit et Celsius. Sélectionnez l'unité de température souhaitée.

### Réglage maximum du point de consigne SPA

Reportez-vous à la première étape ci-dessus pour accéder à l'écran de programmation. Appuyez sur la touche MENU/SET jusqu'à ce que SPA MAX TEMP s'affiche à l'écran. Appuyez sur les touches UP ou DOWN pour régler la température maximale à la valeur souhaitée. La valeur maximum admissible est de 107 °F (42°C).

### Réglage maximum du point de consigne PISCINE

Reportez-vous à la première étape ci-dessus pour accéder à l'écran de programmation. Appuyez sur la touche MENU/SET jusqu'à ce que POOL MAX TEMP s'affiche à l'écran. Appuyez sur les touches UP ou DOWN pour régler la température maximale à la valeur souhaitée. La valeur maximum admissible est de 107 °F (42°C).

### Verrouillage de la commande

La commande de l'appareil est équipé d'une fonction de verrouillage empêchant toute altération ou réglage non autorisé des paramètres. Pour verrouiller ces paramètres, appuyez sur le bouton DOWN et MENU/SET pendant 5 secondes. Définissez un code NIP à trois chiffres, en utilisant les touches haut et bas pour sélectionner les chiffres et la touche MENU/SET pour confirmer les sélections. Confirmez votre sélection pour enregistrer le NIP.

Pour déverrouiller les paramètres, appuyez sur n'importe quel bouton pour afficher le menu ENTER PIN. Entrez le code NIP utilisé pour verrouiller la commande. À noter: la coupure de l'alimentation électrique ne réinitialise pas le verrouillage. À la suite du déverrouillage, l'écran affiche "LOCKOUT CLEARED". À la suite de l'entrée d'un NIP invalide, l'écran affiche "INVALID PIN".

En cas de perte du code NIP, sélectionnez SET FACTORY DEFAULTS dans le menu de programmation. Cela réinitialisera le NIP, lancera le fonctionnement normal de l'appareil et permettra la sélection d'un nouveau code NIP, si désiré.

**NOTE:** les réglages de température minimale POOL et SPA reviennent à 18°C (65°F) et ceux de température maximale à 104°F (40°C). Ces paramètres doivent être réglés à nouveau, au besoin.

**NOTE:** l'afficheur ACL peut afficher une température différente de celle du thermomètre de la piscine ou du spa. La température affichée est lue au raccord d'entrée d'eau. Ainsi, la température de l'eau à l'entrée de l'appareil peut différer de celle observée à un endroit donné de la piscine ou du spa.

## Statut et diagnostic

Le module numérique P-156 affiche une variété de messages d'état et diagnostiques.

Les messages de statut suivants s'affichent aux modes Pool, Spa et Remote lorsqu'il n'y a aucun message d'erreur actif.

Afficheur	Condition
Heating	Appel de chaleur déclenché, flammes présentes.
Spark	Allumage en cours.
No Demand	Demande de chaleur satisfaite.

**Tableau K. Messages de statuts - Aucune erreur active**

Voici les messages d'état pouvant s'afficher dans les modes Piscine, Spa et Remote.

Afficheur	Condition
Sensor Failure	Écart entre les températures des thermistances supérieur à 2°F (1°C).
Sensor Open	Échec thermistance en position ouverte. Au-dessous de -20 °F (-29 °C).
Sensor Short	Échec thermistance en position fermée. Au-dessus de 217°F (103°C).
Flame w/o CFH	Carte détecte la flamme lorsque la vanne à gaz est supposée être fermée.
PV Output Fault	L'état de la veilleuse diffère de ce qui est commandé.
MV Output Fault	L'état de la vanne du gaz diffère de ce qui est commandé.
Internal Fault	Défaut de la carte électronique, la remplacer.
EEPROM err.	Erreur module de mémoire, réinitialisez la carte ou la remplacer.
Clock/Fireman Sw	Le circuit de la minuterie est ouvert.
Low Temp Lockout	Température de l'eau inférieure à 36°F (2°C).

**Tableau L. Messages de statuts - Erreurs actives**

Les messages suivants s'affichent uniquement lors d'un appel de chaleur.

Afficheur	Condition
Water Sw Open	Détecteur de pression d'eau ouvert.
Vent/Field Sw #1	Pressostat d'évacuation #1 ouvert.
Hi Limit 1 Fault	Limiteur temp. #1 ouvert.
Hi Limit 2 Fault	Limiteur temp. #2 ouvert.
Rollout Sw Open	Détecteur de flammes ouvert.
Flow/Field SW #2	Débitmètre optionnel #2 ouvert.
Ignition Lockout (onglet propane brisé)	<b>Alternance avec "No pilot sensed"</b> - Flamme veilleuse non établie dans le délai requis (15 ou 90 sec). <b>Alternance avec "Main Ign Failure"</b> - Flamme veilleuse perdue lors de l'essai d'allumage du brûleur de 8 sec.
Ignition Failure (onglet propane non brisé)	<b>Alternance avec "No pilot sensed"</b> - Flamme veilleuse non établie dans les 90 sec.
Ign 6min Delay (onglet propane non brisé)	<b>Alternance avec "Main Ign Failure"</b> - Flamme veilleuse perdue à 4 reprises lors d'un essai d'allumage du brûleur de 8 sec. Verrouillage temporaire de 6 minutes avant prochain essai.

**Tableau M. Messages de statuts - Appel de chaleur**

## Installation et utilisation d'un thermostat externe

**ATTENTION:** les modèles P-156 à commande numérique peuvent être commandés par un thermostat externe, dans la majorité des cas. L'écran affiche la température actuelle de la piscine, l'état de fonctionnement et les codes d'entretien, voir Figure 28. Les touches du panneau de commande permettent de sélectionner la température de consigne de la piscine ou du spa. Le cas échéant, l'écran de l'appareil indique qu'il est commandé à distance. Avant de raccorder l'appareil à un thermostat externe, vérifiez s'il s'agit d'un système à deux ou trois fils. Suivez les instructions appropriées ci-dessous pour correctement raccorder le thermostat externe à l'appareil.

### Commande par thermostat externe

Les modules numériques P-156 peuvent être raccordés à un thermostat externe. Les modules analogues P-106 ne peuvent commander un thermostat externe. Il est équipé d'un connecteur à 7 broches dont l'un des câbles peut alimenter un interrupteur externe ou l'interrupteur intégré du thermostat externe, voir Figure 30. Il s'agit d'un simple circuit de commande en série qui peut être ouvert ou fermé. Le thermostat externe ne doit pas envoyer de tension à l'appareil, il doit seulement effectuer la fonction de commutation marche/arrêt. Les thermostats externes qui envoient une tension à l'appareil ne sont pas compatibles car cela risque d'endommager la carte électronique de l'appareil.

Pour faire fonctionner l'appareil à l'aide des signaux des sondes internes et d'une minuterie, voir la section "Minuterie".

```
Off
Water Temp 69F
```

Mode ARRÊT

```
Off
No Demand
```

```
Pool Set 65F
Water Temp 60F
```

Chauffage en mode PISCINE

```
Pool Set 65F
Heating
```

```
Spa Set 65F
Water Temp 60F
```

Chauffage en mode SPA

```
Spa Set 65F
Heating
```

```
Remote
Water Temp 69F
```

Mode Ctrl distant

```
Remote
No Demand
```

Figure 28. Menu thermostat externe - Commande à distance

## Activation du thermostat

Pour activer ou désactiver la commande à distance:

1. Appuyez sur les touches UP et DOWN pendant 3 à 5 sec.
2. La 2e ligne de l'écran s'affiche même lorsque l'appareil est éteint ("No Demand").

**NOTE:** lorsque l'appareil est commandé par un thermostat externe, les touches Mode et du réglage de la température sont désactivées.

```
Remote Pool 65F
Water Temp 60F
```

```
Remote Spa 65F
Water Temp 60F
```

```
Remote Pool 65F
Heating
```

```
Remote Spa 65F
Heating
```

Figure 29. Menu thermostat externe - Activation

## Câblage d'un thermostat externe (P-156)

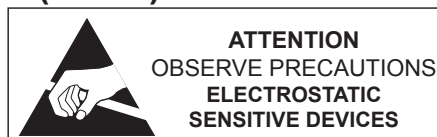

**ATTENTION:** une décharge électrostatique peut endommager le câblage ou la carte électronique par contact direct ou indirect. Une personne à proximité de l'appareil pourrait avoir accumulé une charge électrostatique. Un éventuel contact d'un doigt pourrait causer une décharge et endommager l'appareil. Pour éviter ce type de dommage, la personne effectuant l'entretien doit se décharger, par exemple en touchant au boîtier métallique de l'appareil pendant 5 secondes avant de procéder.

### Notes d'installation importantes pour le câblage d'un thermostat externe:

- Le câblage du thermostat externe doit être acheminé dans un conduit séparé.
- Le câblage du thermostat externe ne doit pas être acheminé dans un conduit contenant des câbles sous tension.
- Pour une distance d'acheminement inférieure à 30 pi (9,1 m), utilisez des conducteurs torsadés (spires de 1,5 à 2,5 po) et gainés de calibre minimum 22 AWG, 600 V.
- Pour une distance d'acheminement supérieure à 30 pi (9,1 m), utilisez des conducteurs torsadés (spire de 1,5 à 2,5 po) et gainés de calibre minimum 20 AWG, 600 V.
- Longueur maximale de câble admissible: 200 pi (61 m).
- Qu'il s'agisse d'un thermostat à deux ou trois fils, il faut le raccorder au connecteur à 7 broches qui équipe l'appareil.

**NOTE:** les câbles du thermostat externe doivent être raccordés au connecteur à 7 broches avant le raccordement du connecteur à la carte.

### Thermostat à deux fils (marche/arrêt) P-156

Ces instructions supposent qu'une seule fonction de chauffage est requise (piscine ou spa).

1. Mettez l'appareil en marche.
2. Dans le cas d'un thermostat à 2 fils sans capteur de température, appuyez sur la touche MENU/SET pour atteindre le mode "POOL" ou "SPA" et sélectionnez la température de consigne souhaitée.
3. Dans le cas d'un thermostat à 2 fils avec capteur de température, appuyez sur la touche MENU/SET pour atteindre le mode "POOL" ou "SPA" et réglez la température de consigne à sa plus haute valeur. Dans ce cas, c'est le thermostat externe qui régulera la température de consigne.
4. Mettez l'appareil à l'arrêt (touche MENU/SET OFF) et coupez l'alimentation électrique.
5. Depuis le harnais de câble à 3 fils pour thermostat externe, connectez le fil BLEU d'un côté de l'interrupteur "REMOTE" et connectez l'autre côté de l'interrupteur au fil ORANGE/NOIR dans le cas d'un SPA ou au fil NOIR/ORANGE pour une piscine, voir **Figure 30**.

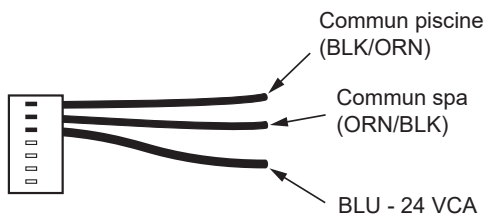

**Figure 30. Harnais de câble à 7 broches pour thermostat externe**

6. Vissez une marquette au fil inutilisé de harnais de câble à 3 fils pour thermostat externe.
7. Connectez le harnais de câble à 7 broches pour thermostat externe au connecteur P8 et mettez l'appareil à ON, voir **Figure 31**.
8. Pour activer le thermostat externe, reportez-vous à la section Activation du thermostat à la page "Activation du thermostat" à la page 20.

### Thermostat externe à 3 fils et interrupteur à 3 positions (Pool-Off-Spa ou Low-Off-High)

1. Ces instructions supposent que les deux fonctions de chauffage sont requises (piscine et spa).
2. Mettez l'appareil en marche.
3. Appuyez sur la touche MENU/SET pour sélectionner POOL ou SPA et réglez la température désirée (ex.: 80°F (27°C) pour la piscine et 102°F (39°C) pour le spa).
4. Mettez l'appareil à l'arrêt (touche MENU/SET OFF)

et coupez l'alimentation électrique.

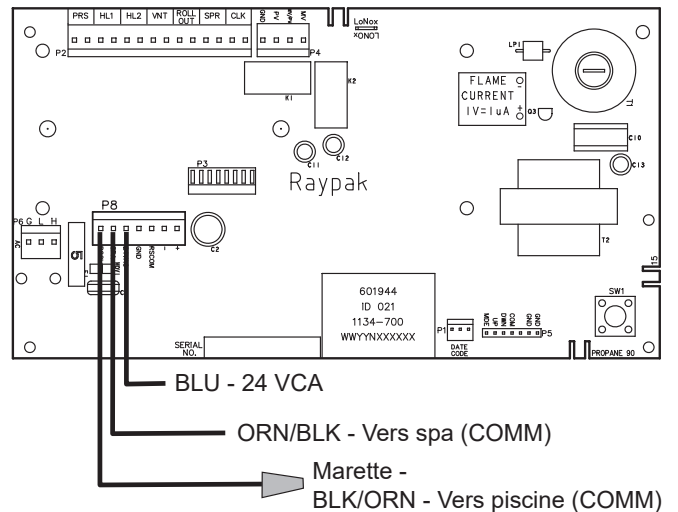

**Figure 31. Connexion du harnais de câble d'un thermostat à 2 fils au connecteur P8, P-156**

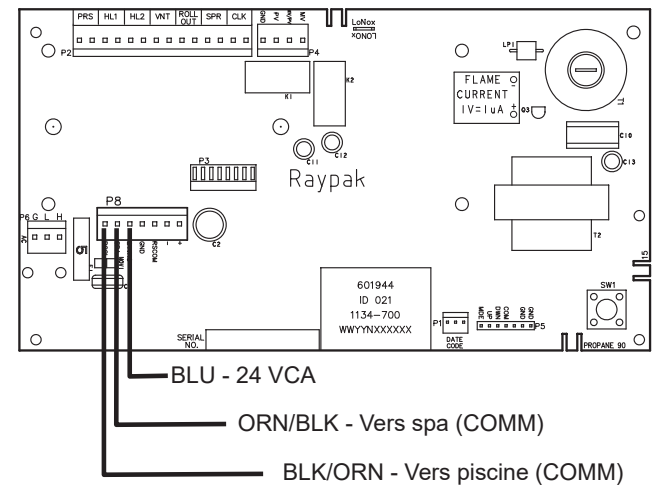

**Figure 32. Connexion du harnais de câble d'un thermostat à 3 fils au connecteur P8, P-156**

5. Depuis le harnais de câble à 3 fils pour thermostat externe, connectez le fil BLEU d'un côté de l'interrupteur "REMOTE" et connectez l'autre côté de l'interrupteur au fil ORANGE/NOIR dans le cas d'un SPA ou au fil NOIR/ORANGE pour une piscine, voir **Figure 30**.
6. Connectez le harnais de câble 3 fils pour thermostat externe au connecteur P8 et mettez l'appareil à ON, voir **Figure 32**.
7. Pour activer le thermostat externe, reportez-vous à la section Activation du thermostat à la page "Activation du thermostat" à la page 20.

### Minuterie

Pour faire fonctionner l'appareil à l'aide d'une minuterie, connectez-la au connecteur correspondant. La minuterie doit être à interrupteur double et doit mettre fin à l'appel à

la chaleur de l'appareil de 15 à 20 minutes avant l'arrêt de la pompe de piscine.

Sur les modèles P-106, épissez le fil rouge/blanc pour y raccorder la minuterie. Modèles P-156: la connexion de la minuterie se trouve sur le connecteur à 14 broches de la carte électronique. Raccordez la minuterie au fil cavalier violet marqué, lorsque requis.

**La minuterie doit être à contact sec sur les deux appareils de chauffage et ne doit pas transmettre de tension électrique à l'appareil de chauffage. L'utilisation d'une minuterie avec source d'alimentation externe peut causer des dommages qui ne sont pas couverts par la garantie.**

Modèles P-156: la longueur du câblage ne peut être supérieure à 50 pi (15,2 m) avec un câble en cuivre torsadé de 18 AWG, température nominale de 221°F (105°C).

**NOTE:** lors de l'utilisation d'une minuterie, l'appareil affiche "Clock/Fireman Sw" lorsque le circuit est ouvert, ce qui indique que la minuterie bloque les appels de chaleur.

## Inspection post-démarrage

N'utilisez pas cet appareil même s'il n'a été que partiellement submergé par de l'eau. Appelez immédiatement un technicien d'entretien qualifié afin qu'il procède à une inspection et remplace toute composante ayant été plongée dans l'eau (notamment la commande du gaz).

*N'utilisez pas cet appareil même s'il n'a été que partiellement submergé par de l'eau. Appelez immédiatement un technicien d'entretien qualifié afin qu'il inspecte l'appareil et remplace toute composante ayant été plongée dans l'eau.*

**AVERTISSEMENT:** en cas de surchauffe ou si l'alimentation en gaz ne se ferme pas automatiquement, fermez le robinet d'arrêt manuel situé sur la canalisation d'alimentation en gaz du chauffe-eau.

**AVERTISSEMENT:** en cas de surchauffe ou si l'alimentation en gaz n'est pas coupée, fermez le robinet d'arrêt manuel de la conduite d'alimentation en gaz.

Touchez aux tuyaux d'entrée et de sortie d'eau. Le tuyau de sortie doit être légèrement plus chaud que le tuyau d'entrée. Il ne devrait PAS être chaud.

Lorsque l'appareil est en marche, retirez le panneau et inspectez visuellement le brûleur.

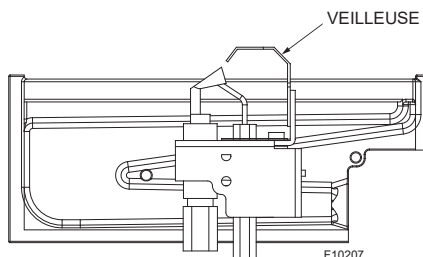

Figure 33. Emplacement de la veilleuse

## Utilisation par temps froid

### Climat tempéré

Laissez l'appareil fonctionner pendant un court épisode de temps froid. Lorsque la température est comprise entre 0°F (-18°C) et 32°F (0°C), laissez la pompe fonctionner.

**ATTENTION:** ne pas utiliser l'appareil pour maintenir la température de l'eau juste au-dessus du point de congélation ou pour la protection contre le gel. Lorsque l'appareil est utilisé pendant le temps glacial, il ne doit jamais geler. Pour ce faire, laissez la pompe tourner en continu. Des mesures de protection supplémentaire peuvent être requises. L'appareil n'est pas garanti contre les dommages causés par le gel.

### Climat froid

Un fonctionnement prolongé à une température d'eau inférieure à 50°F (10°C) n'est pas recommandé. Si vous faites démarre l'appareil à une température d'eau inférieure à 50°F (10°C), faites fonctionner l'appareil en continu jusqu'à l'atteinte d'une température supérieure à cette valeur. L'utilisation prolongée de l'appareil lorsque la température de l'eau est inférieure à 50°F (10°C) peut sérieusement l'endommager l'appareil. De tels dommages ne sont pas couverts par la garantie.

Pour les zones à climat froid, veuillez suivre les procédures d'hivernage décrites ci-dessous.

## Hivernage de l'appareil

Les appareils installés à l'extérieur dans les régions à climat glacial doivent être fermés pour l'hiver. Procédure d'hivernage de l'appareil:

1. Fermez la vanne à gaz, le robinet d'arrêt manuel et l'alimentation électrique de l'appareil.
2. Ouvrez le raccord de vidange situé sous le distributeur d'entrée/sortie.
3. Retirez les 2 fils du détecteur de pression d'eau et dévissez-le pour permettre au système de se dépressuriser. Retirez le détecteur de pression d'eau et asséchez-le avant de le réinstaller. Un excès d'humidité pourrait geler et endommager le détecteur.

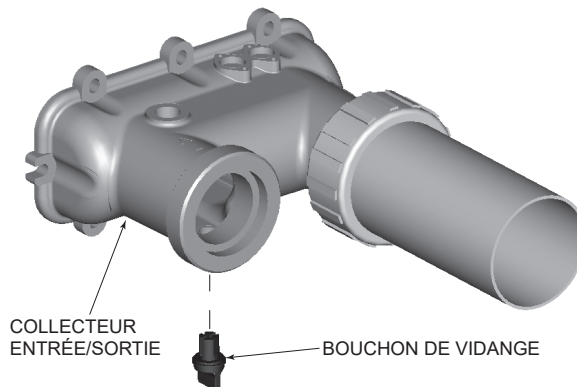

Figure 34. Emplacement du bouchon de vidange du distributeur d'entrée/sortie

# 6. SCHÉMAS DE CÂBLAGE

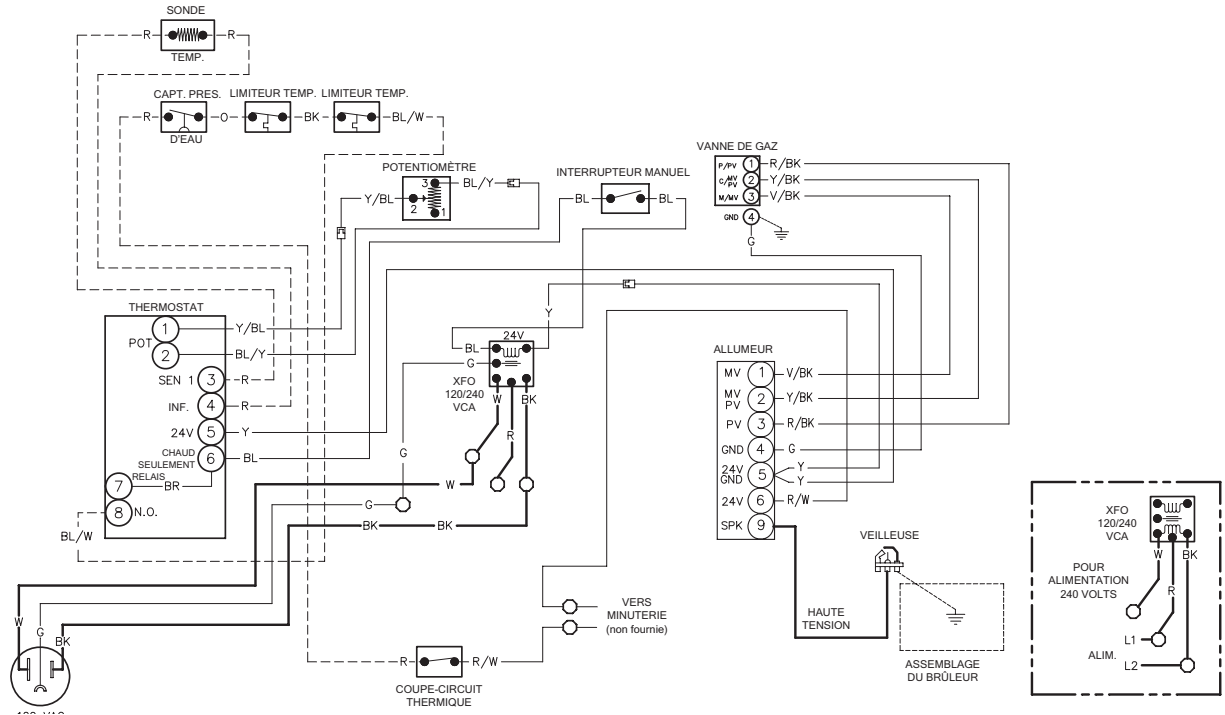

Figure 35. Câblage modèle P-106

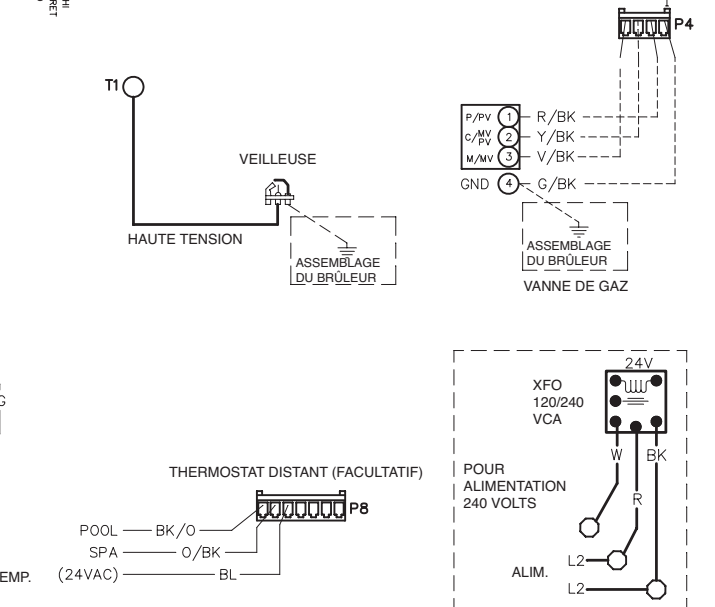
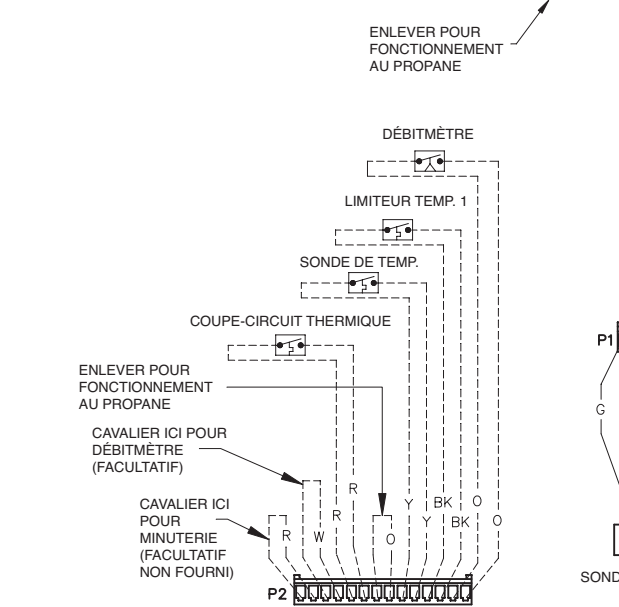
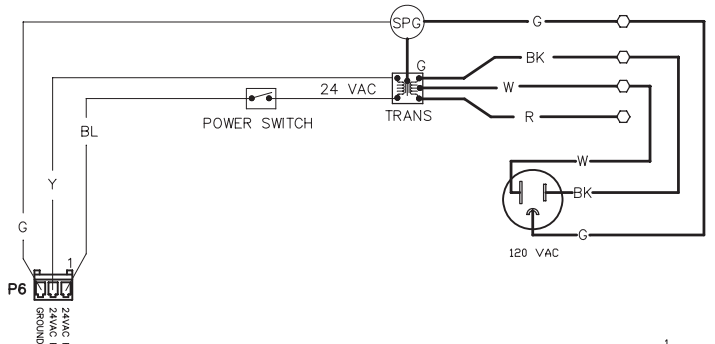
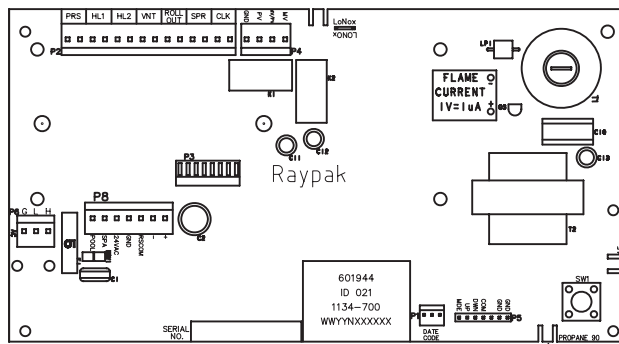

Figure 36. Câblage modèle P-156

## 7. ENTRETIEN

L'entretien préventif suivant doit être effectué un mois après le démarrage et à la mi-saison par la suite.

1. Assurez-vous de l'absence de suie sur le dessus de l'appareil, le coupe-tirage, les tubes à ailettes et les supports en V et toute section exposée du conduit d'évacuation. Éliminez toute accumulation de suie visible pour assurer le bon fonctionnement de l'appareil. Voir "Procédure de ramonage" à la page 26.
2. Éliminez la poussière et tout débris du brûleur et de la veilleuse.
3. Inspecter et faites fonctionner toutes les commandes, la vanne de gaz et la soupape de surpression (si équipé).
4. Inspectez visuellement les flammes du brûleur et de la veilleuse. Le motif idéal des flammes du brûleur principal et de la veilleuse est illustré dans la section Inspection post-démarrage. Des flammes jaunes indiquent une restriction d'apport d'air. Des flammes soulevées ou sifflantes indiquent une surpression de gaz. Des flammes basses indiquent une faible pression du gaz. Si cela se produit, éteignez l'appareil et joignez un technicien d'entretien licencié,
5. Dans le cas d'une installation intérieure, dégagez toutes les ouvertures d'admission d'air pour assurer un apport adéquat d'air comburant et de ventilation.
6. Les environs de l'appareil doivent être libres de tout matériau combustible, d'essence, ainsi que de liquides et vapeurs inflammables.

### Service

Vérifiez le bon fonctionnement de la chaudière après chaque entretien.

*Assurez-vous que l'appareil fonctionne adéquatement une fois l'entretien terminé.*

### Détecteur de pression d'eau

Le détecteur de pression d'eau assure que l'appareil fonctionne uniquement lorsque la pompe de filtration fonctionne. Il se trouve sur le distributeur d'entrée/sortie. Il est réglé en usine à 1,75 PSI (12 kPa) pour une installation près de la surface de l'eau. Lorsque l'appareil est positionné sous le niveau du spa ou de la piscine, il peut être nécessaire de régler le détecteur pour compenser la pression statique. Procédure de réglage du détecteur de pression (si requis):

**ATTENTION:** n'ajustez pas le détecteur de pression d'eau avant d'entièrement purger l'air du système et que le débit d'eau atteigne les valeurs présentées au Tableau I.

#### Réglage du détecteur de pression d'eau

1. Une fois la pompe et l'appareil en marche, faites tourner le bouton de réglage dans le sens horaire jusqu'à ce que la vanne de gaz émette un clic.
2. Faites tourner le bouton de réglage dans le sens antihoraire sur 1/4 de tour.

3. Éteignez la pompe et remettez-la en marche plusieurs fois. L'appareil devrait s'éteindre immédiatement. Si ce n'est pas le cas, répétez les étapes ci-dessus.

**NOTE:** si l'appareil est installé au-delà des limites indiquées, un détecteur de pression d'eau plus puissant (11 psi/76 kPa) peut être requis. Il est aussi possible d'utiliser un débitmètre monté à proximité de l'appareil, au lieu du détecteur de pression d'eau monté en usine. Voir la liste de pièces pour plus de détails sur le détecteur de pression d'eau de 11 psi/76 kPa.

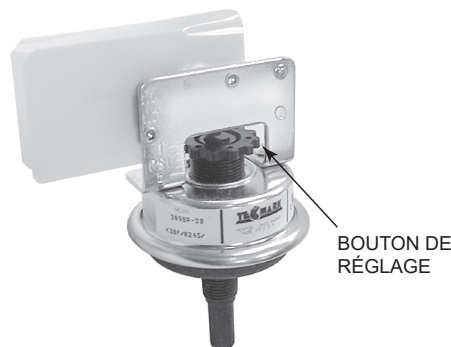

Figure 37. Réglage du détecteur de pression d'eau

### Pompes à deux vitesses

Dans certains cas, le débit à basse vitesse est insuffisant pour faire fonctionner l'appareil. Cela est évident lorsque les limites du détecteur de pression d'eau sont atteintes ou si l'appareil émet des bruits sourds ou s'éteint à la limite supérieure. Dans ces cas, la pompe doit être mise en marche à grande vitesse lors du chauffage de l'eau.

**ATTENTION:** ne faites pas fonctionner l'appareil sans détecteur de pression d'eau ou débitmètre correctement calibré.

### Détecteur de veilleuse

Cet appareil est équipé d'un détecteur de veilleuse qui ferme la soupape de gaz principale en moins de 0,8 sec lorsque la flamme de la veilleuse s'éteint. La veilleuse se rallume automatiquement lorsque l'appareil lance un cycle de chauffage. L'appareil effectue une vérification de sécurité afin de ne permettre l'allumage du brûleur qu'après la confirmation de l'allumage de la veilleuse.



Figure 38. Détecteur de flammes

## Détecteur de flammes

L'appareil est équipé d'un dispositif de coupure thermique qui prévient un échappement de flammes en cas de blocage de l'échangeur de chaleur. Il s'agit d'un fusible à usage unique qui doit être remplacé à la suite de son déclenchement, par exemple en cas de restriction excessive dans l'échangeur de chaleur.

## Limiteurs de température

Cet appareil est équipé de deux limiteurs de température. Les deux sont situés sur le distributeur d'entrée/sortie. Les deux ont une température de déclenchement de 135°F (57°C).

**NOTE:** l'ouverture erratique du limiteur de température peut être un symptôme d'un problème d'échangeur de chaleur (ex.: entartrage) ou d'une vanne de dérivation défectueuse. Reportez-vous à la section Dépannage.

## Retrait du limiteur de température

1. Coupez l'alimentation électrique de l'appareil.
2. Retirez le panneau d'inspection d'entrée/sortie arrière.
3. Enlevez le limiteur défectueux et remplacez-le.
4. Remplacer le panneau d'inspection.

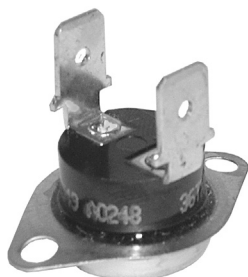

Figure 39. Limiteur de température

## Retrait de l'assemblage du brûleur

1. Coupez l'alimentation électrique de l'appareil.
2. Coupez l'alimentation en gaz en amont de l'appareil.
3. Retirez le panneau avant.
4. Déconnectez la conduite de gaz de la vanne de gaz.
5. Retirez les trois vis qui maintiennent le support antirotation en place.
6. Retirez le support et mettez de côté.
7. Retirez (4) les vis comme le montre la figure 40.
8. Déconnectez le câble de la vanne de gaz.
9. Retirez les deux vis qui maintiennent le panneau de commande vers le haut.
10. Repoussez le panneau de commande vers l'avant.
11. Déconnectez le fil de l'allumeur et retirez-le avec le plateau du brûleur.
12. Effectuez la procédure inverse pour réinstaller.

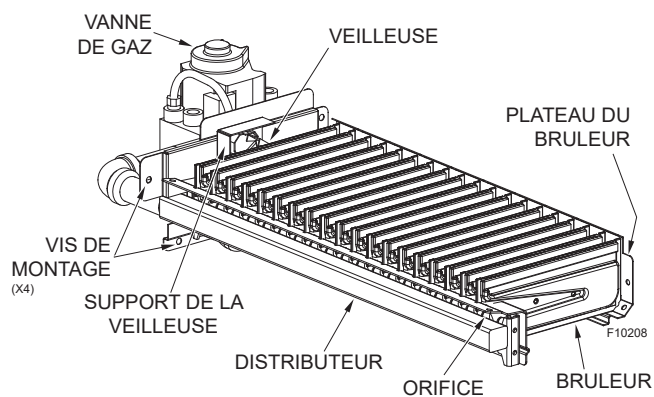

Figure 40. Assemblage du brûleur

## Retrait de la vanne de gaz

1. Retirez l'assemblage du brûleur.
2. Déconnectez la conduite de la vanne de gaz.
3. Faites pivoter la vanne de gaz dans le sens antihoraire pour la retirer de son raccord.
4. Effectuez la procédure inverse pour réinstaller.

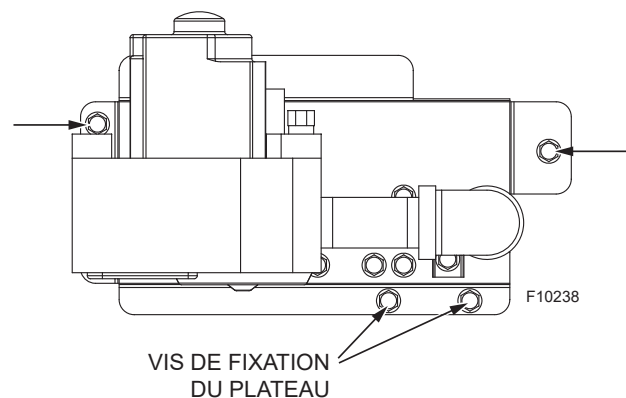

Figure 41. Retrait de la vanne de gaz

## Retrait et nettoyage de la veilleuse

1. Retirez l'assemblage du brûleur de l'appareil.
2. Déconnectez la conduite de la vanne de gaz.
3. Retirez les deux vis qui maintiennent le support de la veilleuse en place.
4. Retirez l'assemblage de la veilleuse en la poussant légèrement.
5. Retirez la vis de retenue de la veilleuse du support pour libérer l'assemblage de la veilleuse.
6. Effectuez la procédure inverse pour réinstaller.

## Retrait de l'échangeur de chaleur

1. Coupez l'alimentation en eau, en gaz et en électricité, fermez les vannes et libérez la pression du système. Retirez les panneaux d'inspection latéraux.
2. Retirez les huit vis qui retiennent le panneau supérieur. Retirez le panneau supérieur.
3. Retirez les vis qui retiennent le collecteur d'évacuation. Retirez le collecteur d'évacuation.
4. Retirez le panneau d'accès d'entrée/sortie supérieur.
5. Débranchez tout les câbles du distributeur d'entrée/sortie.
6. Retirez le capteur de température du distributeur d'entrée/sortie.
7. Débranchez les écrous de la bride du distributeur d'entrée/sortie.
8. Soulevez l'échangeur de chaleur vers le haut en prenant soin de ne pas endommager l'enduit réfractaire.
9. Effectuez la procédure inverse pour réinstaller.

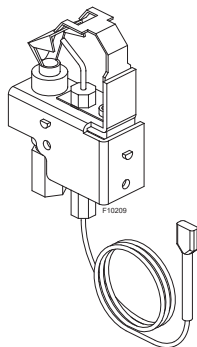
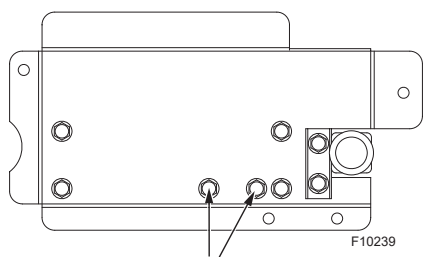

Figure 42. Assemblage de la veilleuse



VIS DU SUPPORT DE LA VEILLEUSE

Figure 43. Vis du support de la veilleuse

## Nettoyage de la tubulure interne

Établissez une routine d'inspection périodique, en fonction de la qualité de l'eau et de l'intensité d'utilisation. Il s'agit d'éviter l'encrassement des tubulures internes;

**NOTE:** veuillez retirer l'échangeur de chaleur de l'appareil avant de le ramoner ou d'enlever les débris.

nettoyez les dépôts de plus de 1/16 po (1,6 mm) d'épaisseur. Utilisez la trousse de nettoyage des tubes #052871F pour ramoner les tubes au besoin. Après la première passe de nettoyage, montez la brosse métallique et nettoyez tout débris restant dans les tubes.

Une autre méthode consiste à enlever l'échangeur de chaleur, nettoyer les tubes et à immerger l'échangeur de chaleur dans une solution de détartrage non inhibée.

## Procédure de ramonage

**ATTENTION:** la suie est combustible. Mouillez les surfaces couvertes de suie avant de les nettoyer. Ne pas utiliser de brosse métallique.

La suie peut obstruer les ailettes et provoquer une surchauffe et causer une défaillance des tubulures internes. La présence de suie à la base des brûleurs ou autour des panneaux externes signale un besoin de nettoyage.

1. Retirez le panneau supérieur et le collecteur d'évacuation de l'armoire.
2. Retirez l'assemblage du brûleur.
3. Retirez l'échangeur de chaleur de l'appareil et rincez-le avec un boyau d'arrosage, en veillant à éliminer la suie entre les ailettes.
4. Effectuez la procédure inverse pour réinstaller.

**NOTE:** dans les cas d'extrême encrassement, il peut être nécessaire de nettoyer l'échangeur à la vapeur sous pression. NE PAS UTILISER DE BROSSE MÉTALLIQUE.



Figure 44. Kit de nettoyage des tubes

## Pièces de rechange

**NOTE:** lors de la commande de pièces, veuillez aussi indiquer le numéro de modèle de l'appareil, son numéro de série et le type de gaz utilisé.

Toute pièce retournée pour remplacement en vertu de la garantie standard de la thermopompe doit porter une étiquette de retour complète indiquant le numéro de série, le numéro de modèle, etc., et expédiée en port prépayé.

Si nous déterminons que la pièce est défectueuse dans les limites de la garantie, une pièce identique ou équivalente vous sera envoyée, port dû. Nous n'émettons pas de note de crédit.

**FABRICANT:**  
2151 EASTMAN AVENUE  
OXNARD, CA 93030

## 8. GUIDE DE DÉPANNAGE

### Mécanique

**NOTE IMPORTANTE:** les présentes instructions sont destinées à des personnes qualifiées, spécialement formées et expérimentées dans l'installation et l'entretien de ce type d'appareil et de ses composants connexes. Dans certaines régions, les techniciens d'entretien pour ce type d'équipement doivent détenir une licence. Les personnes non qualifiées ne doivent pas tenter de réparer l'appareil ni d'effectuer les réparations décrites au présent manuel.

Problème	Cause possible	Mesures correctives
Harmoniques ou scintillement	*Débris ou restriction dans le système ...	Localiser et éliminer la restriction. Rincer et nettoyer système.
	*Débris dans la conduite de gaz.....	Éliminer les débris (souffler dans la conduite).
	Débit insuffisant.....	Tartre dans l'échangeur de chaleur: nettoyer l'échangeur, vérifier le pH et l'alcalinité totale.
Appareil s'allume et s'éteint à répétition	Filtre sale.....	Nettoyer ou remplacer filtre.
	Faible niveau d'eau.....	Ajouter de l'eau.
	Dérèglement vanne de dérivation externe.....	Régler la vanne de dérivation.
	*Détecteur de pression d'eau déréglé....	Régler le détecteur de pression d'eau.
Accumulation de tartre dans l'échangeur	Qualité de l'eau.....	Voir Paramètres d'eau, p. 5
	Dérivation d'eau excessive.....	Inspecter la vanne de dérivation; si bloquée, remplacer.
Formation de suie	Débit élevé.....	Réduire en ajoutant une vanne de dérivation manuelle. Régler la vanne de dérivation manuelle jusqu'à ce que la température de l'eau de sortie soit comprise entre 105°F et 110°F (40°C et 43°C). Si ne s'allonge pas, remplacer.
	*Manque d'air.....	Lire instructions d'installation.
	*Mauvaise ventilation.....	Lire instructions d'installation.
	*Insectes ou débris obstruant les ports d'admission du brûleur.....	Nettoyer les brûleurs.
Veilleuse éteinte ou signal trop faible	Faible pression de gaz.....	Régler la pression du gaz
	Veilleuse encrassée.....	Nettoyer la veilleuse ou l'électrode
	Allumeur de veilleuse trop faible.....	Remplacer la veilleuse
Flamme jaune et faible	Faible pression de gaz.....	Régler la pression du gaz
	*Insectes ou débris obstruant les ports d'admission du brûleur.....	Nettoyer les brûleurs.
Panneaux extérieurs très chauds (surface peinte dégradée)	*Panneaux réfractaires endommagés lors de l'expédition ou par mauvaise combustion.....	Remplacer les panneaux réfractaires
	Échangeur de chaleur encrassé par la suie	Déterminer la cause de la suie et corriger.
Chauffage d'eau trop lent	Appareil sous-dimensionné.....	Calculer la capacité de l'appareil: $\frac{\text{Puissance (BTU/h)}}{\text{Volume d'eau} \times 8,33}$ ou consulter tableau de dimensionnement Ne considère pas perte de chaleur dans l'atmosphère
	Système ne fonctionne pas suffisamment.....	Allonger la minuterie.
	Filtre sale.....	Nettoyer le filtre.
	Alimentation en gaz insuffisante.....	Lire instructions d'installation.
Fuite au puits de sonde	Exposition excessive aux acides.....	Remplacer le puits et ajuster les paramètres d'eau
Fuites à l'échangeur de chaleur	Exposition excessive aux acides.....	Remplacer l'échangeur de chaleur et ajuster les paramètres d'eau.
Joint ébréché et fuit - (surchauffe)	Appareil fonctionne après l'arrêt de la pompe.....	Voir Réglage du détecteur de pression d'eau
	Enduit réfractaire endommagé.....	Remplacer enduit réfractaire
	Appareil encrassé par la suie.....	Déterminer la cause de la suie et corriger.

\*Symptôme habituellement détecté au démarrage initial.

# Organigramme logique de contrôle P-106

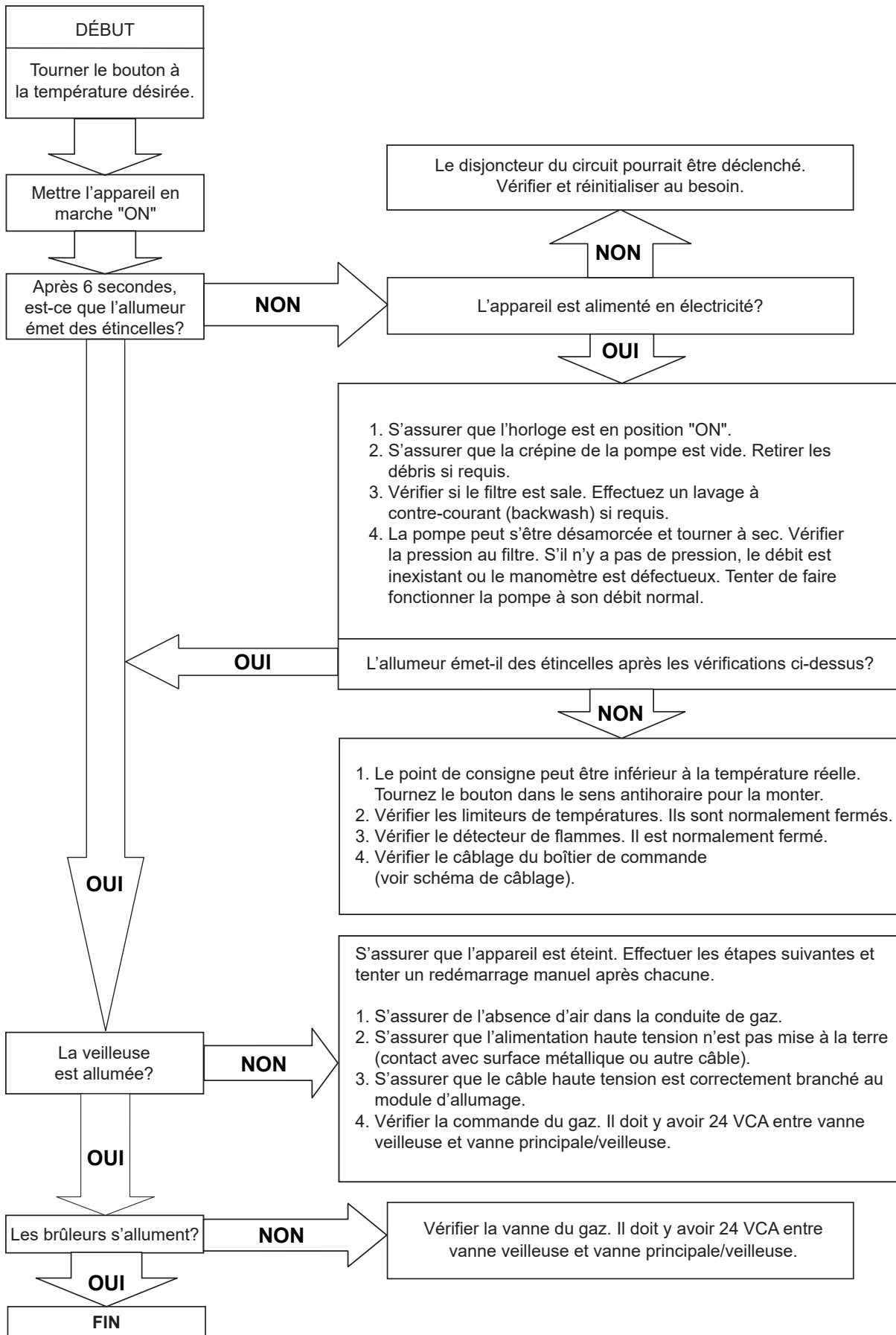

# Organigramme logique de contrôle P-156

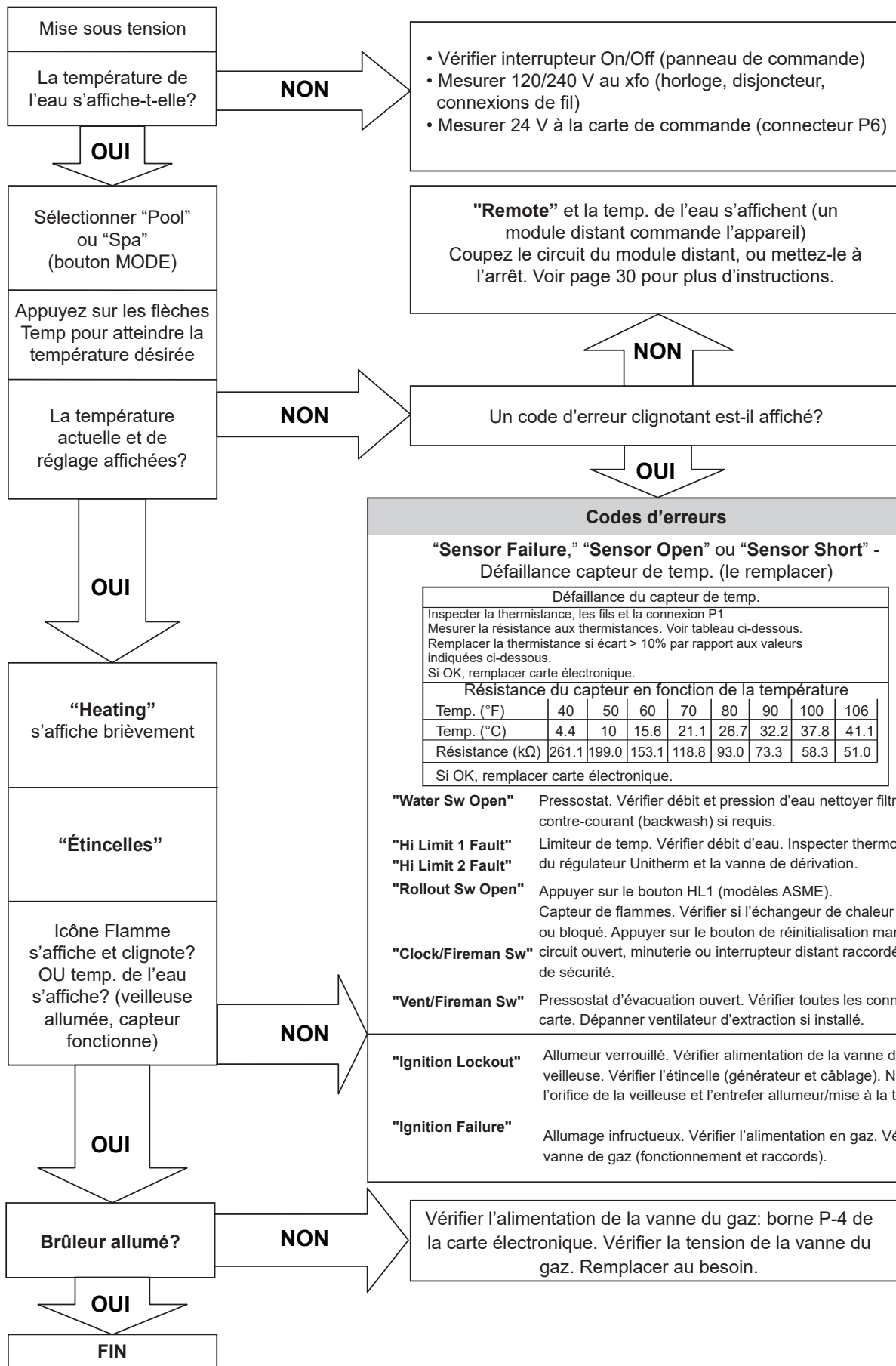

**Codes d'erreurs**

**"Sensor Failure," "Sensor Open" ou "Sensor Short" - Défaillance capteur de temp. (le remplacer)**

Défaillance du capteur de temp.

Inspecter la thermistance, les fils et la connexion P1  
Mesurer la résistance aux thermistances. Voir tableau ci-dessous.  
Remplacer la thermistance si écart > 10% par rapport aux valeurs indiquées ci-dessous.  
Si OK, remplacer carte électronique.

Résistance du capteur en fonction de la température								
Temp. (°F)	40	50	60	70	80	90	100	106
Temp. (°C)	4.4	10	15.6	21.1	26.7	32.2	37.8	41.1
Résistance (kΩ)	261.1	199.0	153.1	118.8	93.0	73.3	58.3	51.0

Si OK, remplacer carte électronique.

**"Water Sw Open"** Pressostat. Vérifier débit et pression d'eau nettoyer filtre/crèpine à contre-courant (backwash) si requis.

**"Hi Limit 1 Fault"** Limiteur de temp. Vérifier débit d'eau. Inspecter thermostat du régulateur Unitherm et la vanne de dérivation.

**"Hi Limit 2 Fault"**

**"Rollout Sw Open"** Appuyer sur le bouton HL1 (modèles ASME).  
Capteur de flammes. Vérifier si l'échangeur de chaleur est encrassé ou bloqué. Appuyer sur le bouton de réinitialisation manuelle.

**"Clock/Fireman Sw"** circuit ouvert, minuterie ou interrupteur distant raccordé à la boucle de sécurité.

**"Vent/Fireman Sw"** Pressostat d'évacuation ouvert. Vérifier toutes les connexions à la carte. Dépanner ventilateur d'extraction si installé.

**"Ignition Lockout"** Allumeur verrouillé. Vérifier alimentation de la vanne de la veilleuse. Vérifier l'étincelle (générateur et câblage). Nettoyer l'orifice de la veilleuse et l'entrefer allumeur/mise à la terre.

**"Ignition Failure"** Allumage infructueux. Vérifier l'alimentation en gaz. Vérifier la vanne de gaz (fonctionnement et raccords).

# 9. ILLUSTRATION DES PIÈCES

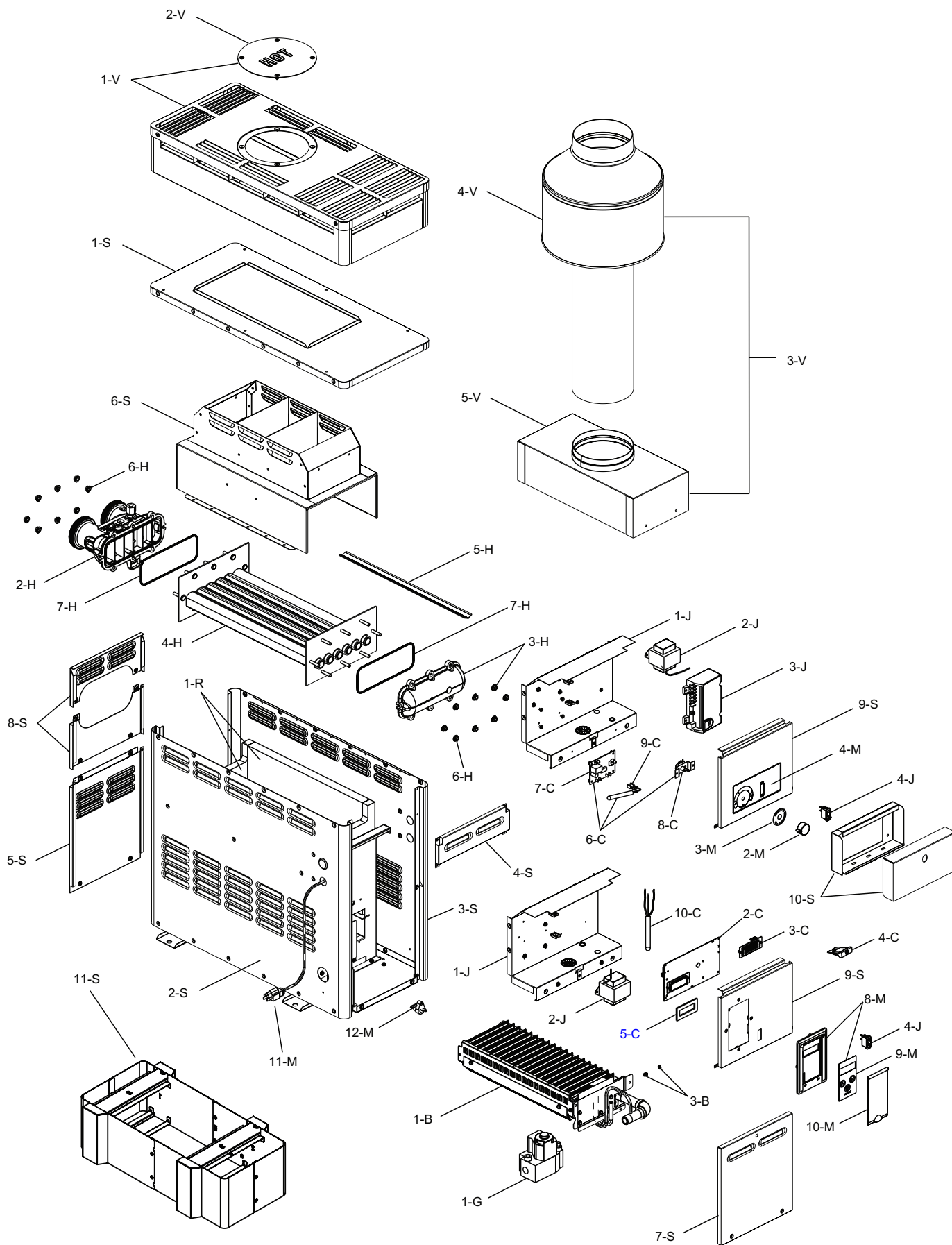

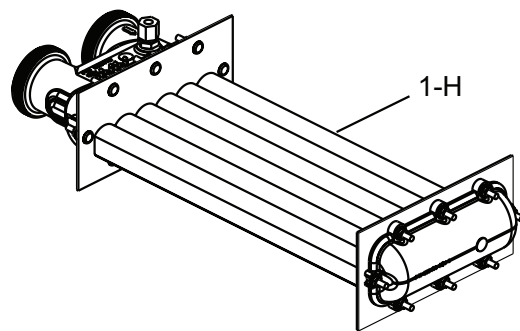
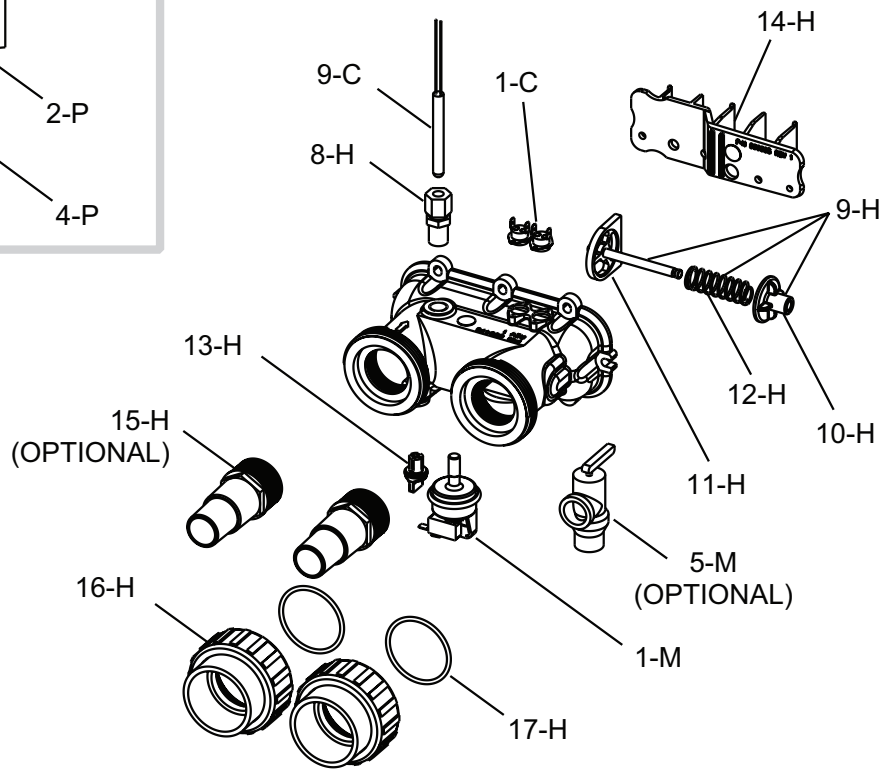
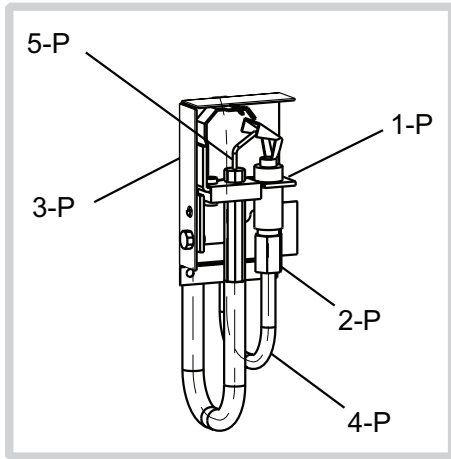

APPELEZ	DÉSIGNATION DES MARCHANDISES	106A	156A
<b>B PLATEAU DE BRÛLEUR</b>			
1-B	Plateau de brûleur (niveau de la mer)* Gaz naturel Gaz propane Plateau de brûleur avec vanne à gaz (niveau de la mer)* Gaz naturel Gaz propane	014841F 014845F  014849F 014853F	014842F 014846F  014850F 014854F
2-B	Brûleur	N/A	N/A
3-B	Orifice du brûleur (niveau de la mer)* Naturel 1.30mm Propane .84mm	014857F/13 014861F/13	014858F/19 014862F/19
<b>C CONTRÔLES</b>			
1-C	Réinitialisation automatique du thermostat Montage en surface à 135°F	006725F	006725F
2-C	P. C. Conseil/Contrôle (numérique)	N/A	100-10000345
3-C	Affichage LCD (Pour les unités fabriquées jusqu'au 1/2023)	N/A	013640F
4-C	Fusible 5 AMP	N/A	013733F
5-C	Joint d'étanchéité	N/A	014866F
6-C	Contrôle du thermostat (analogique)	011585F	N/A
7-C	Carte PC	014923F	N/A
8-C	Potentiomètre	011586F	N/A
9-C	Capteur de température analogique (2 fils)	011587F	N/A
10-C	Capteur de température numérique (3 fils)	N/A	009577F
<b>G SOUPE DE GAZ</b>			
1-G	Valve de combinaison Nat. Combinaison Valve Pro.	014867F 014868F	014867F 014868F
<b>H ÉCHANGEUR DE CHALEUR</b>			
1-H	Cuivre d'assy d'échange de chaleur	014869F	014870F
2-H	En-tête d'entrée/sortie terminé En-tête d'entrée/sortie (comprend 6-H)	011594F 011595F	015547F 011595F
3-H	En-tête de retour (comprend 6-H)	011596F	011596F
4-H	Cuivre à faisceau de tubes **	014874F	014875F
5-H	Chicane (Cupronickel)	N/A	N/A
6-H	Kit d'écrou de bride	008259F	008259F
7-H	Joint d'anneau O (2)	011600F	011600F
8-H	Adaptateur de capteur	006714F	006714F
9-H	Kit de contournement	011601F	015548F
10-H	Vanne de dérivation	006716F	006716F
11-H	Barrage / puits de dérivation	006717F	006717F
12-H	Ressort de dérivation	011602F	011602F
13-H	Bouchon de vidange	006721F	006721F
14-H	Barrage d'en-tête d'entrée/sortie	014882F	014882F
15-H	Adaptateur de tuyau 1-1/2" MPT x tuyau de 1-1/2" (facultatif)	011635	011635
16-H	Connecteur CPVC 2" et écrou (2)	006723F	006723F
17-H	O Sceau annulaire (2)	006724F	006724F
<b>J BOÎTIER DE CONTRÔLE</b>			
1-J	Boîte de contrôle analogique (comprend 7-C) Gaz naturel Gaz propane	014883F 014913F	N/A N/A
2-J	Transformer 120/240/24V Analogique Numérique	011605F N/A	N/A 006736F
3-J	Contrôle de l'allumage Gaz naturel (analogique) Contrôle de l'allumage gaz propane (analogique)	004817B 004818B	N/A N/A
4-J	Interrupteur à bascule	009493F	009493F

**\*POUR LES ALTITUDES AU-DESSUS DE 2 000 PIEDS AU-DESSUS DU NIVEAU DE LA MER, CONSULTEZ L'USINE.**

\*\* AVERTISSEMENT: Les conditions hydrauliques ou la chimie de l'eau qui a causé le tube

le faisceau à échouer a très probablement également endommagé la vanne de dérivation. Nous vous recommandons d'inspecter l'ensemble de dérivation. Ne pas le faire pourrait entraîner une défaillance prématurée de cette pièce de rechange.

APPELEZ	DÉSIGNATION DES MARCHANDISES	106A	156A
<b>M</b>	<b>COMPOSANTES DIVERSES</b>		
1-M	Pressostat 1.75 PSI	006737F	006737F
	Pressostat 11 PSI Spécial-Voir Adj dans le manuel d'entretien	009133F	009133F
2-M	Bouton de thermostat	009499F	009499F
3-M	Arrêt du bouton	006886F	006886F
4-M	Plaque de cadran (analogique)	014912F	N/A
5-M	PRV 125 PSI (facultatif)	008091F	008091F
6-M	Kit de deliming (non illustré)	052871F	052871F
7-M	Faisceau de câbles analogiques (non illustré)	014884F	N/A
	Faisceau de câbles numériques (non illustré)	N/A	014885F
8-M	Lunette de contrôle numérique (comprend le décalque de commutateur)	N/A	014886F
9-M	Interrupteur/décalcomanies-membrane	N/A	014887F
10-M	Couvercle de la lunette de contrôle	N/A	014888F
11-M	Cordon de ligne	011609F	011609F
12-M	Commutateur de sécurité de déploiement	005899F	005899F
13-M	Peinture de retouche		
	Gris foncé froid	750256	750256
	Gris foncé chaud	750258	750258
14-M	Bride de finition de ligne de gaz	016160F	016160F
<b>P</b>	<b>PILOTE</b>		
1-P	Pilote Nat.	002003F	002003F
	Pilote Pro.	002003F	002003F
2-P	Pilote Orifice Nat.	003903F	003903F
	Pilote Orifice Pro.	004308F	004308F
3-P	Support de montage pilote	014889F	014889F
4-P	Tube pilote	004078F	004078F
5-P	Salut fil de tension avec électrode pilote	N/A	N/A
<b>R</b>	<b>RÉFRACTAIRE</b>		
1-R	Trousse réfractaire	014890F	014891F
<b>S</b>	<b>TÔLERIE</b>		
1-S	Haut de veste	014892F	014893F
2-S	Veste gauche	014894F	014895F
3-S	Droit de la veste	014896F	014897F
4-S	Veste avant supérieure	014898F	014898F
5-S	Veste arrière inférieure	014899F	014899F
6-S	Collecteur de fumée	014900F	014901F
7-S	Panneau de porte		
	Raypak	014902F	014902F
	Rheem	014903F	014903F
	Ruud	014902F	014902F
8-S	Panneaux d'accès	014904F	014904F
9-S	Panneau de configuration		
	Analogique	014905F	N/A
	Numérique	N/A	014906F
10-S	Couvercle de contrôle		
	Analogique	014778	N/A
	Numérique	N/A	N/A
11-S	Riser de base (Canada seulement)	019342F	019342F
<b>V</b>	<b>VENTILATION</b>		
1-V	Haut sans pile (extérieur)	014907F	014908F
2-V	Panneau d'accès (chaud)	014909F	014909F
3-V	Dessin avec adaptateur (intérieur)	014357	014358
	Pile extérieure avec adaptateur (extérieur)	014718	014719
4-V	Pile	N/A	N/A
5-V	Adaptateur de pile	014910F	014911F
<b>TROUSSES DE CONVERSION**</b>		<b>106A</b>	<b>156A</b>
<b>Pour Les AltitudeS SupérieureS À 2 000 PiedS Au-Dessus Du Niveau De La Mer, Consultez Factory.</b>			
Naturel au propane			
	Échange de chaleur en cuivre	014914F	014915F
	Échangeur de chaleur Cupronickel	N/A	N/A
Du propane au naturel			
	Échange de chaleur en cuivre	014918F	014919F
	Échangeur de chaleur Cupronickel	N/A	N/A
	Décalcomanies	100-10001010	100-10001010

\*\* Les conversions de gaz ne doivent être effectuées que par un organisme qualifié.

## NOTES

---