



MANUEL DE L'USAGER

RENSEIGNEMENTS IMPORTANTS À CONSERVER POUR L'USAGER

888-994-7636, télécopieur 888-864-7636
randell.com

CE MANUEL DOIT ÊTRE CONSERVÉ AFIN DE POUVOIR S'Y RÉFÉRER PLUS TARD. VEUILLEZ LIRE, COMPRENDRE ET SUIVRE ATTENTIVEMENT LES INSTRUCTIONS ET AVERTISSEMENTS CONTENUS DANS CE MANUEL.

POUR VOTRE SECURITE Ne pas ranger ou utiliser de carburant ou autres vapeurs ou liquides inflammables à proximité de cet ou tout autre appareil.

ATTENTION R290 réfrigérant inflammable utilisé. Une installation, ajustement, modification, service ou entretien inadéquat peuvent causer des dommages à la propriété, des blessures corporelles ou entraîner la mort. Veuillez lire les directives d'installation, de fonctionnement et d'entretien au complet avant d'effectuer l'installation ou l'entretien de cet appareil.

NOTIFIER VOTRE OPERATEUR POU E LES DOMMAGES Le destinataire a la responsabilité d'inspecter le conteneur dès la réception et de déterminer la présence de tout dommage, incluant les dommages non apparents. Randell suggère de faire mention sur le bordereau de livraison de tout soupçon de dommage. Il est de la responsabilité du destinataire de présenter une demande d'indemnité avec le transporteur. Nous vous recommandons de le faire sans délai.

Pour toutes questions sur la fabrication ou le service, contactez le 888-994-7636.

Ce manuel vous donne de l'information pour :

CR9000-290 RAILS DE COMPTOIR

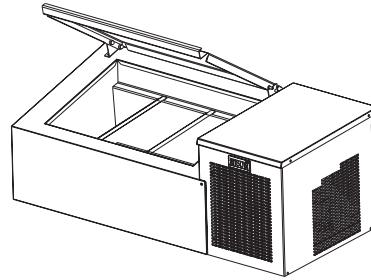

VEUILLEZ CONSERVER CE MANUEL AFIN DE POUVOIR VOUS Y RÉFÉRER PLUS TARD

AVIS : À cause de son programme d'amélioration continue de produit, Duo-Aire se réserve le droit d'effectuer sans préavis des modifications à la conception et aux caractéristiques.

AVIS : Veuillez lire attentivement ce manuel au complet avant l'installation. Si certaines procédures recommandées ne sont pas suivies, les réclamations de garantie seront refusées.

NUMÉROS DE MODÈLES _____

NUMÉRO DE SÉRIE _____

DATE D'INSTALLATION _____

Le numéro de série est situé à l'arrière du rail de comptoir, à côté du panneau ventilé arrière. Un exemple est montré ici.



DESCRIPTION DE L'ÉQUIPEMENT

MODEL	LONGUEUR	PROFONDEUR	HAUTEUR	CAPACITÉ DU BAC	HP	VOLTS	AMPS	NEMA	SHIP TW (LBS)
CR9039-290	39 po	18 po	23,5 po	(3) 1/3	1/5	115/60/1	1,8	5-15P	123
CR9046-290	46 po	18 po	23,5 po	(4) 1/3	1/5	115/60/1	1,8	5-15P	162
CR9060-290	60 po	18 po	23,5 po	(6) 1/3	1/5	115/60/1	1,8	5-15P	220
CR9067-290	67 po	18 po	23,5 po	(7) 1/3	1/5	115/60/1	1,8	5-15P	249
CR9074-290	74 po	18 po	23,5 po	(8) 1/3	1/5	115/60/1	1,8	5-15P	278



Information contained in this document is known to be current and accurate at the time of printing/creation. Reference our product line website for the most updated product information and specifications. © 2026 Electrolux Professional, Inc. All Rights Reserved.

OPÉRATION

COMPARTIMENT MÉCANIQUE

1. La puissance de l'unité est contrôlée par le contrôleur situé au-dessus du boîtier mécanique. L'interrupteur d'alimentation du rail est situé sous l'étagère à charnière, à l'extrémité gauche du rail de préparation. Lorsque l'interrupteur d'alimentation sur rail est en marche, un voyant rouge s'allume pour l'indiquer. L'interrupteur d'alimentation du rail arrêtera le rail pour une fermeture et un nettoyage nocturnes.
2. Votre table de préparation réfrigérée est équipée d'un régulateur de température pour le rail réfrigéré. Les commandes sont préréglées en usine.

DEMARRAGE DU MATIN DU RAIL DE PREPARATION

1. Le nettoyage de l'unité peut être effectué à ce moment.
2. Allumez l'unité. Reportez-vous au point n° 1 dans la section du compartiment mécanique.
3. Attendez au moins 45 minutes que votre unité refroidisse avant de charger le produit. Un motif de givre uniforme apparaîtra sur les murs latéraux et au bas de la zone de rail de préparation.
4. Chargez le produit et procédez à la préparation des aliments. REMARQUE: Le produit entrant dans l'unité doit être à une température de 35°F +/- 2°F.

ARRÊT DU SOIR DU RAIL DE PREPARATION

1. Retirez le produit de l'unité à la fin de la journée.
2. Éteignez l'unité. Reportez-vous au point n° 1 dans la section du compartiment mécanique.
3. Le nettoyage de l'unité peut être effectué à ce moment si le givre a fondu sur la surface.

AVERTISSEMENT: IL EST RECOMMANDÉ DE NE MODIFIER QUE PAR INCRÉMENTS DE 2 DEGRÉS À LA FOIS. LAISSEZ L'UNITÉ FONCTIONNER 24 HEURES ENTRE LES RÉGLAGES. SI LE RÉGLAGE DE 2 DEGRÉS NE SUFFIT PAS, UN AUTRE RÉGLAGE PEUT ÊTRE EFFECTUÉ. SI LES RÉGLAGES DOIVENT ÊTRE SUPÉRIEURS OU INFÉRIEURS À CE POINT, IL PEUT Y AVOIR D'AUTRES FACTEURS CONTRIBUTIFS QUANT À LA CAUSE DES ÉCARTS DE TEMPÉRATURE, VEUILLEZ CONTACTER L'USINE AU 1-800-621-8560.





Laissez l'unité fonctionner pendant environ 45 minutes avant de mettre le produit dans le rail.

CONDITIONS AMBIANTES

L'unité est conçue pour des températures de fonctionnement normales comprises entre 32°C (90°F) et 21°C (70°F). Un fonctionnement en dehors de ces températures peut provoquer une usure ou une défaillance prématurée du produit.

Randell a tenté de prérégler le contrôle de la température pour que votre unité fonctionne à une température optimale, mais en raison de conditions ambiantes variées, notamment l'altitude, le type de nourriture et votre type d'opération, il peut être nécessaire de modifier cette température à l'aide du réglage de la commande jusqu'à ce que vous le souhaitiez. la température est atteinte.

FONCTIONNEMENT DU CONTRÔLEUR DANFOSS

DEL	FONCTION
	Le compresseur est sous tension et le ventilateur de l'évaporateur est hors tension
	Dégivrage en cours
	Les ventilateurs attendent après le dégivrage
	Le ventilateur de l'évaporateur s'active
	Une alarme se déclenche
°C / °F	Unité de température

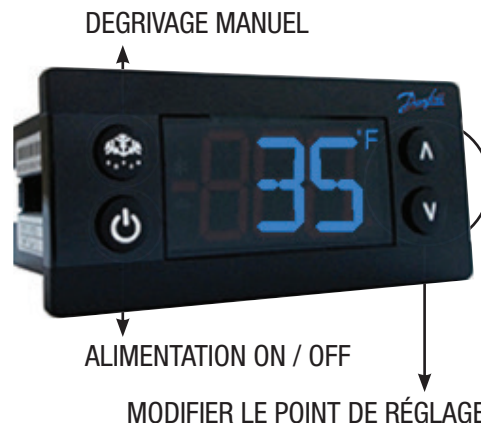

ALIMENTATION ON / OFF : Appuyez sur le bouton d'alimentation et maintenez-le enfoncé jusqu'à ce que l'affichage LED s'allume ou s'éteigne

DÉGIVRAGE MANUEL : Appuyez et maintenez le bouton « Dégivrage »

MODIFIER LE POINT DE RÉGLAGE : Pour élever la température

1. Appuyez longuement sur « Λ » pour accéder au point de consigne.
2. Lorsque le point de consigne commence à clignoter, appuyez sur « Λ » pour ajuster le point de consigne.
3. Au bout de 30 secondes, l'écran affiche automatiquement la température actuelle.

MODIFIER LE POINT DE RÉGLAGE : Pour abaisser la température

1. Appuyez longuement sur « \vee » pour accéder au point de consigne.
2. Lorsque le point de consigne commence à clignoter, appuyez sur « \vee » pour ajuster le point de consigne.
3. Au bout de 30 secondes, l'écran affiche automatiquement la température actuelle.

CHANGEMENT DE °F / °C :

1. Appuyez simultanément sur les boutons haut / bas pendant 5 secondes pour accéder au menu.
2. Le mot de passe est demandé. Le mot de passe est 000.
3. Appuyez sur le bouton en bas à gauche pour valider le mot de passe.
4. À l'aide des boutons haut / bas, naviguez jusqu'au niveau « diS ». Appuyez sur le bouton en bas à gauche pour valider la sélection.
5. À l'aide des boutons haut / bas, naviguez jusqu'au niveau « CFu ». Appuyez sur le bouton en bas à gauche pour valider la sélection.
 - a. « -F » designates Fahrenheit.
 - b. « -C » designates Celsius.
6. Appuyez sur le bouton supérieur gauche à plusieurs reprises pour revenir à quitter et revenir à l'écran d'accueil.

ENTRETIEN

AVERTISSEMENT: NE PAS UTILISER D'USTENSILES NI D'OBJETS POINTUS.

AVERTISSEMENT: NE PAS UTILISER DE BAG EN ACIER, DE BROSSES MÉTALLIQUES, DE GRATTOIRS OU DE NETTOYANTS AU CHLORURE POUR NETTOYER VOTRE ACIER INOXYDABLE.

MISE EN GARDE: NE PAS UTILISER DE SOLVANTS DE NETTOYAGE ABRASIFS ET NE JAMAIS UTILISER D'ACIDE CHLORHYDRIQUE (ACIDE MURIATIQUE) SUR DE L'ACIER INOXYDABLE.

AVERTISSEMENT: NE PAS LAVER LE MATÉRIEL SOUS PRESSION, CAR CELA POURRAIT ENDOMMAGER LES COMPOSANTS ÉLECTRIQUES.

Randell suggère fortement un programme de maintenance préventive incluant les procédures mensuelles, hebdomadaires et quotidiennes suivantes :

Si une défaillance de l'équipement résulte directement d'une négligence dans les consignes de maintenance préventive, les réparations et le remplacement de pièces ne seront pas couverts par la garantie.

Il est recommandé que le client contacte l'agent de service agréé local pour lui fournir un devis afin d'effectuer une maintenance préventive périodique.

PROCÉDURES MENSUELLES DE PM

1. Nettoyage de tous les serpentins du condenseur sur une base mensuelle. Les serpentins de condenseur sont des composants essentiels de la vie du compresseur et doivent rester propres pour assurer un flux d'air et un transfert de chaleur corrects. Si ce transfert de chaleur n'est pas maintenu, cela affectera les performances de l'unité et finira par détruire le compresseur. Nettoyez les serpentins du condenseur avec un nettoyeur de serpentins et / ou un aspirateur, un nettoyeur et une brosse. REMARQUE: Brossez le serpentins en direction des ailettes, normalement à la verticale afin de ne pas endommager ou empêcher l'air de passer à travers le condenseur.
2. Inspectez tous les mois les joints de silicone à l'intérieur du rail et de l'armoire de base réfrigérée. Appliquez de nouveau du mastic à base de silicone de qualité alimentaire, le cas échéant, sur les joints où le silicone est pelé ou fissuré. Appliquez du silicone sur une surface propre et sèche. Laissez suffisamment de temps de séchage pour assurer la meilleure adhérence du scellant.

LES NETTOYANTS RECOMMANDÉS POUR VOTRE ACIER INOXYDABLE SONT LES SUIVANTS :

JOB	AGENT DE NETTOYAGE	COMMENTAIRES
Nettoyage de routine	Savon, ammoniac, médaillon détergent	Appliquer avec une éponge ou un chiffon
Empreintes digitales et frottis	Arcal 20, Lac-O-Nu, Ecoshine	Fournit un film barrière
Taches tenaces et décoloration	Cameo, Talc, Zud, Première impression	Frotter dans la direction des lignes de polissage
Acides gras et gras, sang, aliments brûlés	Easy-Off, dégraisser, Aide au four	Excellent enlèvement sur toutes les finitions
Graisse et huile	Tout bon détergent commercial	Appliquer avec une éponge ou un chiffon
Restauration / Préservation	Avantage, Super Sheen	Bonne idée mensuelle

Référence : Institut de développement du nickel, Diversey Lever, Savin, Ecolab, NAFEM

Un bon entretien des équipements est la nécessité ultime pour éviter des réparations coûteuses. En évaluant chaque unité régulièrement, vous pouvez souvent détecter et réparer les problèmes mineurs avant qu'ils ne désactivent complètement l'unité et ne deviennent encombrants pour l'ensemble de vos opérations.

Pour plus d'informations sur la maintenance préventive, consultez votre société de services locale ou un membre de CFESA. La plupart des entreprises de réparation proposent ce service à des prix très raisonnables, afin de vous permettre de gérer votre entreprise en temps voulu et de vous assurer que tout votre équipement durera toute sa vie. Ces services offrent souvent des garanties ainsi que la flexibilité de la planification ou de la maintenance pour votre commodité. Pour une liste complète des ASA Randell en cours, veuillez visiter www.unifiedbrands.net.

Randell croit fermement dans les produits qu'elle fabrique et garantit ces produits avec l'une des meilleures garanties de l'industrie. Nous pensons qu'avec une maintenance et une utilisation appropriées, vous réaliserez un retour sur investissement rentable et des années de service satisfaisant.

PIECES DE RECHANGE

Pour commander des pièces, contactez votre agent d'entretien agréé. Veuillez fournir le nom du modèle, le numéro de série, la description de la pièce, le numéro de pièce, la quantité et, le cas échéant, la tension et le nombre de phases.

CONTACTEZ NOUS

Si vous avez des questions concernant le contenu de ce manuel, contactez Randell au 888-994-7636.

DÉPANNAGE

Votre marmite est conçue pour fonctionner de façon silencieuse et efficace lorsque entretenu correctement. Si vous rencontrez des problèmes, voici une liste des vérifications à effectuer. Les schémas de câblage se trouvent à la fin de ce manuel. En cas de doute, éteignez l'unité et contactez le service d'assistance au 888-994-7636.

SYMPTÔME	CAUSE POSSIBLE	PROCÉDURE
L'unité ne fonctionne pas	Pas de courant à l'unité	Unité à brancher
	Contrôle en position OFF	Allumez le contrôleur
	Contrôle défectueux	Appelez le service à 888-994-7636
Unité trop froide	Point de réglage incorrect	Ajustez le point de consigne de contrôle
Unité trop chaude	Point de réglage incorrect	Ajustez le point de consigne de contrôle
	Produit chaud introduit dans l'armoire	Produit de pré-refroidissement 37°F
	Glace sur la bobine	Lancez le dégivrage manuel
Unité bruyante	Glace sur la bobine	Lancez le dégivrage manuel
	Moteur du ventilateur du condenseur	Vérifier le fonctionnement du ventilateur du condenseur
L'unité ne dégivre pas	Glace excessive sur le serpentins	Lancez le dégivrage manuel
Accumulation de glace dans le rail	Rail pas fermé tous les soirs	Suivre la procédure d'arrêt du soir

CODES DE CONTRÔLE DANFOSS

DISPLAYED CODE D'ALARME	ALARME	ACTION
Hi	Alarme Haute Température	Vérifiez l'étanchéité de la porte / du tiroir
		Un service de contact
Lo	Alarme Basse Température	Un service de contact
CON	Température limite du condensateur	Nettoyez le serpentins
		Inspectez le serpentins à la recherche d'obstacles obstruant la circulation de l'air
		Un service de contact
uHi	Tension de ligne trop élevée	Vérifiez la tension de la source d'alimentation, à effectuer par un technicien qualifié
		Un service de contact
uLi	Tension de ligne trop basse	Vérifiez la tension de la source d'alimentation, à effectuer par un technicien qualifié
		Un service de contact

LEA	Temps d'exécution continu du compresseur	Vérifiez l'étanchéité de la porte / du tiroir
		Inspecter le serpentin du condenseur, nettoyer si nécessaire
		Un service de contact
E01	Défaillance du capteur S1	Un service de contact
E02	Défaillance du capteur S2	Un service de contact
E03	Défaillance du capteur S3	Un service de contact
E04	Défaillance du capteur S4	Un service de contact

SERVICE

MISE EN GARDE: LES COMPOSANTS DOIVENT ÊTRE REMPLACÉS PAR DES PIÈCES D'ORIGINE. LES TRAVAUX DE MAINTENANCE DOIVENT ÊTRE EFFECTUÉS PAR DU PERSONNEL DE MAINTENANCE AUTORISÉ PAR L'USINE, DE MANIÈRE À MINIMISER LE RISQUE D'INFLAMMATION ÉVENTUELLE EN RAISON DE PIÈCES INCORRECTES OU D'UN SERVICE INCORRECT.

MISE EN GARDE: AVANT TOUTE RÉPARATION, ASSUREZ-VOUS QUE L'UNITÉ EST DÉBRANCHÉE DE SA SOURCE D'ALIMENTATION.

Cet équipement utilise un système de réfrigération R290. Cet équipement a été clairement indiqué sur l'étiquette de série le type de réfrigérant utilisé. Une étiquette d'avertissement indique également que l'unité contient du réfrigérant R290. R290 est sûr à utiliser tant que vous suivez ces étiquettes d'avertissement.

Ne pas fumer ni flammes nues lors de l'entretien de cet équipement. Si nécessaire, utilisez un extincteur de type CO2 ou à poudre sèche

Les pièces de rechange utilisées sur toute armoire de système de réfrigération R290 doivent avoir une certification UL spécifique pour les composants ne produisant pas d'étincelles.

Seul un technicien agréé, certifié dans le système R290, est autorisé à réparer cet équipement.

ENSEMBLE DE COLLECTEUR

Un ensemble de collecteur R134A peut être utilisé pour l'entretien de cet équipement.

RECUPERATION DE REFRIGERANT

Respectez toutes les réglementations nationales et locales en matière de récupération du réfrigérant R-290.

VÉRIFICATION ET RÉPARATION DES FUITES

Vérifiez les fuites d'un système R-290 de la même manière que vous le feriez avec un système R-134a ou R-404A, à l'exception des exceptions suivantes.

1. Ne pas utiliser de détecteur de fuite Halid sur un système R290.
2. Les détecteurs de fuites électroniques doivent être spécifiquement conçus pour les gaz combustibles.

L'utilisation d'une solution à bulles ou d'un détecteur de fuite à ultrasons est acceptable.

Lors de la réparation d'une fuite, il est recommandé d'utiliser de l'azote sec sans oxygène avec une trace de gaz ne dépassant pas 200 PSI.

Lors de l'accès à un système R290, les vannes de perçage ne doivent pas rester sur l'équipement de manière permanente. Une fois la charge récupérée, les vannes Schrader doivent être installées sur les tronçons du processus. Une charge appropriée doit être pesée dans le système et le système doit être vérifié après une fuite.

L'équipement R290 doit comporter des tubes de traitement rouges et d'autres dispositifs via lesquels le fluide frigorigène est entretenu, comme par exemple un port de service. Ce marquage de couleur doit rester sur l'équipement. Si le marquage est supprimé, il doit être remplacé et s'étendre à au moins 2,5 centimètres (1 po) du compresseur.

CHARGING

Suivez le montant de la charge spécifié sur l'étiquette de données. Il est recommandé d'utiliser les tuyaux les plus courts possibles pour éviter une charge insuffisante.

- S'assurer que le système est scellé et que l'étanchéité est vérifiée
- Evacuer le système à un minimum de 500 microns
- Peser en charge correcte
- Vérifier la fuite système à nouveau
- Purger le fluide frigorigène du tuyau côté haut au tuyau côté bas
- Débrancher les tuyaux
- Supprimer les prises de ligne

UNITÉ DE BASE

APPELEZ L'USINE POUR LES PIÈCES
DE RECHANGE : 888-994-7636

Liste des pièces

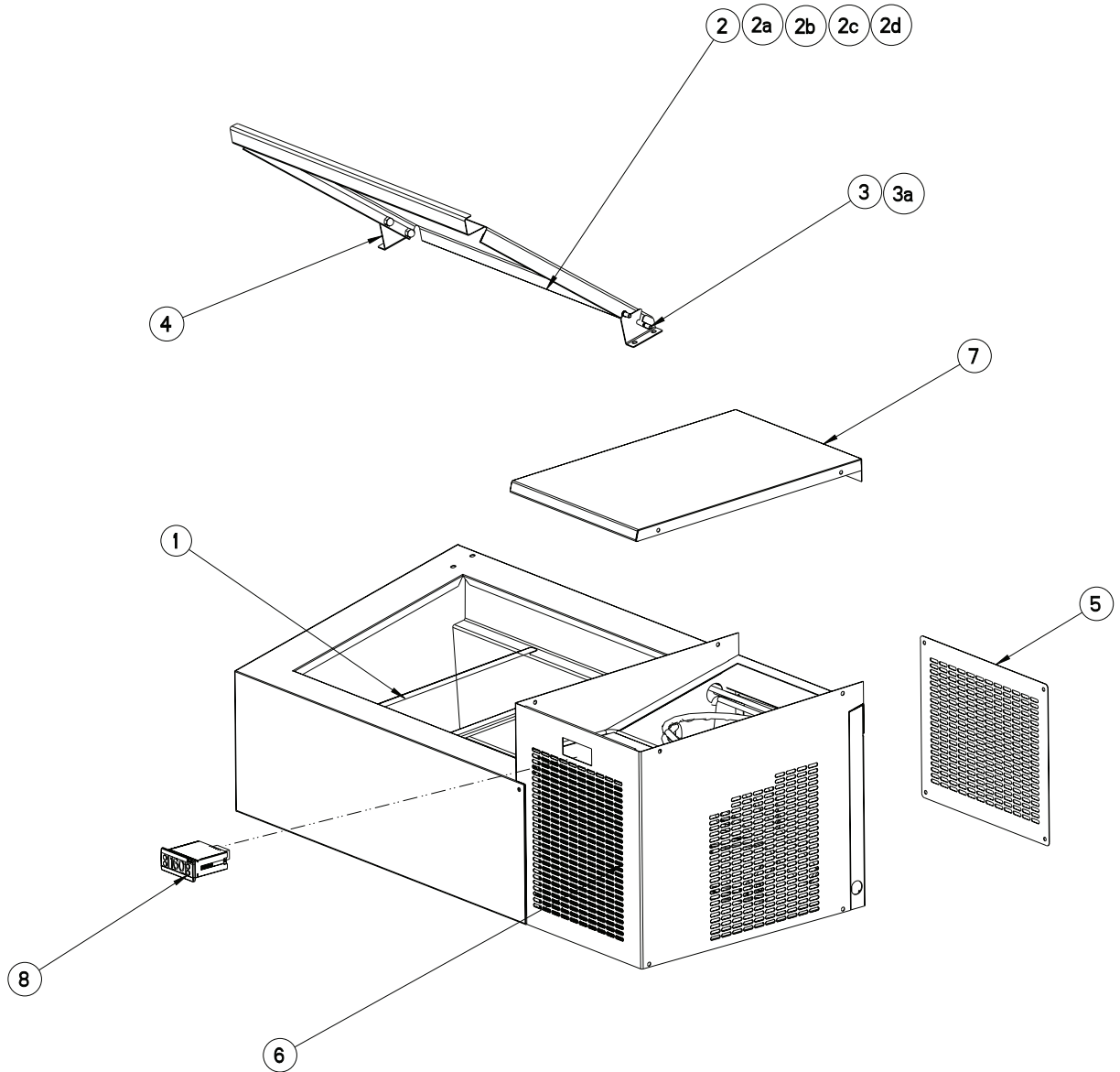

ARTICLE	DESCRIPTION	NO DE PIÈCE	CR9039-290	CR9046-290	CR9060-290	CR9067-290	CR9074-290
1	BARRE D'ADAPTEUR	RP BAR1325	X	X	X	X	X
2	COUVERTURE À CHARNIÈRE 23 PO	RP PCR0802	X	-	-	-	-
2A	COUVERTURE À CHARNIÈRE 30 PO	RP PCR0803	-	X	-	-	-
2B	COUVERTURE À CHARNIÈRE 44 PO	RP PCR0805	-	-	X	-	-
2C	COUVERTURE À CHARNIÈRE 51 PO	RP PCR0806	-	-	-	X	-
2D	COUVERTURE À CHARNIÈRE 28 PO	RP PCR0807	-	-	-	-	X
3	PINTE PIVOTANTE POUR COUVERTURE DE BAC	HD PIN0101	X	X	X	X	X
3A	ÉCROU BORGNE POUR PIVOT	FA NUT0403SS	X	X	X	X	X
4	CHARNIÈRE POUR COUVERCLE	RP HNG006	X	X	X	X	X
5	RETOUR, PANNEAU DE CIRCULATION D'AIR, CR9000	RP LVR0801	X	X	X	X	X
6	PANNEAU DE CIRCULATION D'AIR AVANT / LATERAL, CR9000-290	RP LVR1806	X	X	X	X	X
7	COUVERCLE UNITÉ COND, CR9000-290	RP CVR1802	X	X	X	X	X
8	COMMANDE NUMERIQUE POUR RAIL, DANFOSS	RP CNT1802	X	X	X	X	X
PAS ILLUSTRÉ	SONDE DE CONTROLE DE TEMPERATURE, CAPTEUR D'AIR	RP CNT1603	X	X	X	X	X
PAS ILLUSTRÉ	CORDON D'ALIMENTATION, 16/3, FICHE À 90°	EL WIR1703	X	X	X	X	X
PAS ILLUSTRÉ	ENTRETOISE, OUVERTURE DE RAIL	RP SPC0801	-	-	-	-	X

RÉFRIGÉRATION

APPELÉZ L'USINE POUR LES PIÈCES
DE RECHANGE : 888-994-7636

Liste des pièces

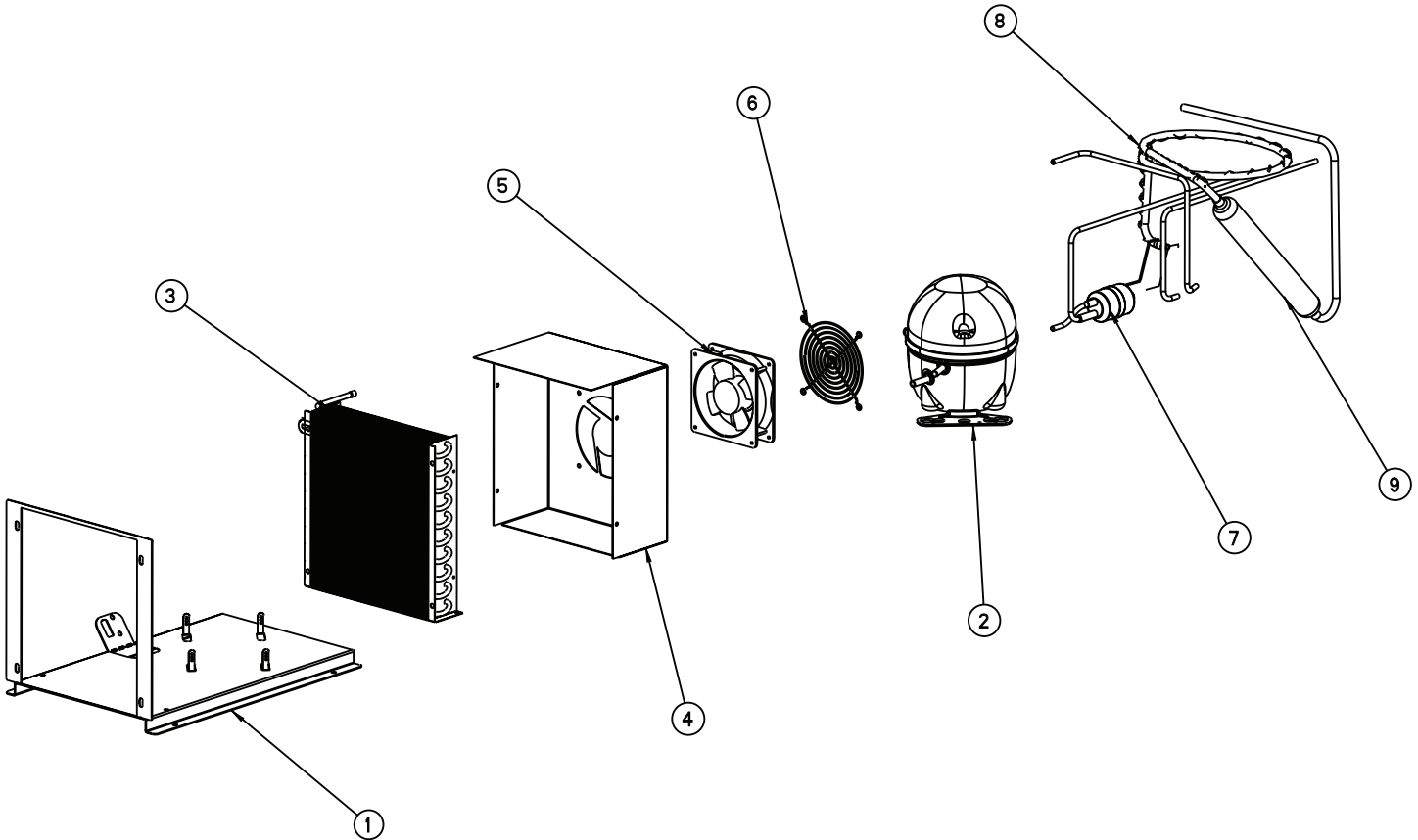

ARTICLE	DESCRIPTION	NO DE PIÈCE	CR9039-290	CR9046-290	CR9060-290	CR9067-290	CR9074-290
1	MONT. DÉRAPAGE DU COMPRESSEUR (T07-1182)	RP MNT1801	X	X	X	X	X
2	COMPRESSEUR, 1/5 HP, 115V-60HZ, R290, EMBRACO	RP CMP1801	X	X	X	X	X
2A	COMPOSANTS DE DÉMARRAGE, COMPRESSEUR	RP CMP1801SC	X	X	X	X	X
3	CONDENSEUR, BOBINE	RP COI1603	X	X	X	X	X
4	CAPOT DE VENTILATEUR, T07-1195 T07-1175	RP SHD1801	X	X	X	X	X
5	VENTILATEUR, CONDENSEUR AXIAL	RP FAN1401	X	X	X	X	X
6	GARDE DE VENTILATEUR	RP FAN0703	X	X	X	X	X
7	SÉCHOIR, FILTRE ¼ PO	RP FLT9902	X	X	X	X	X
8	TUBE DE PROTECTION AVEC ECHANGEUR DE CHALEUR, RAIL (0.036X0.087, 8' W/4'HX)	RP WRP1801	X	X	X	X	X
9	ACCUMULATOR	RP ACM1701	X	X	X	X	X
PAS ILLUSTRÉ	CORDON D'ALIMENTATION	ELWIR470	X	X	X	X	X

Schéma de câblage

ALIMENTATION
115V-60HZ-1PH EL
WR470
CORDON AVEC BOU-
CHON
NEMA n° 5-15P



SCHÉMA ÉLECTRIQUE
CR9000-290
CONTROL DANFOSS ERC112C
115V AVEC FONCTIONS
DE VENTILATION

REMARQUE:
NOIR (AIR) = S1

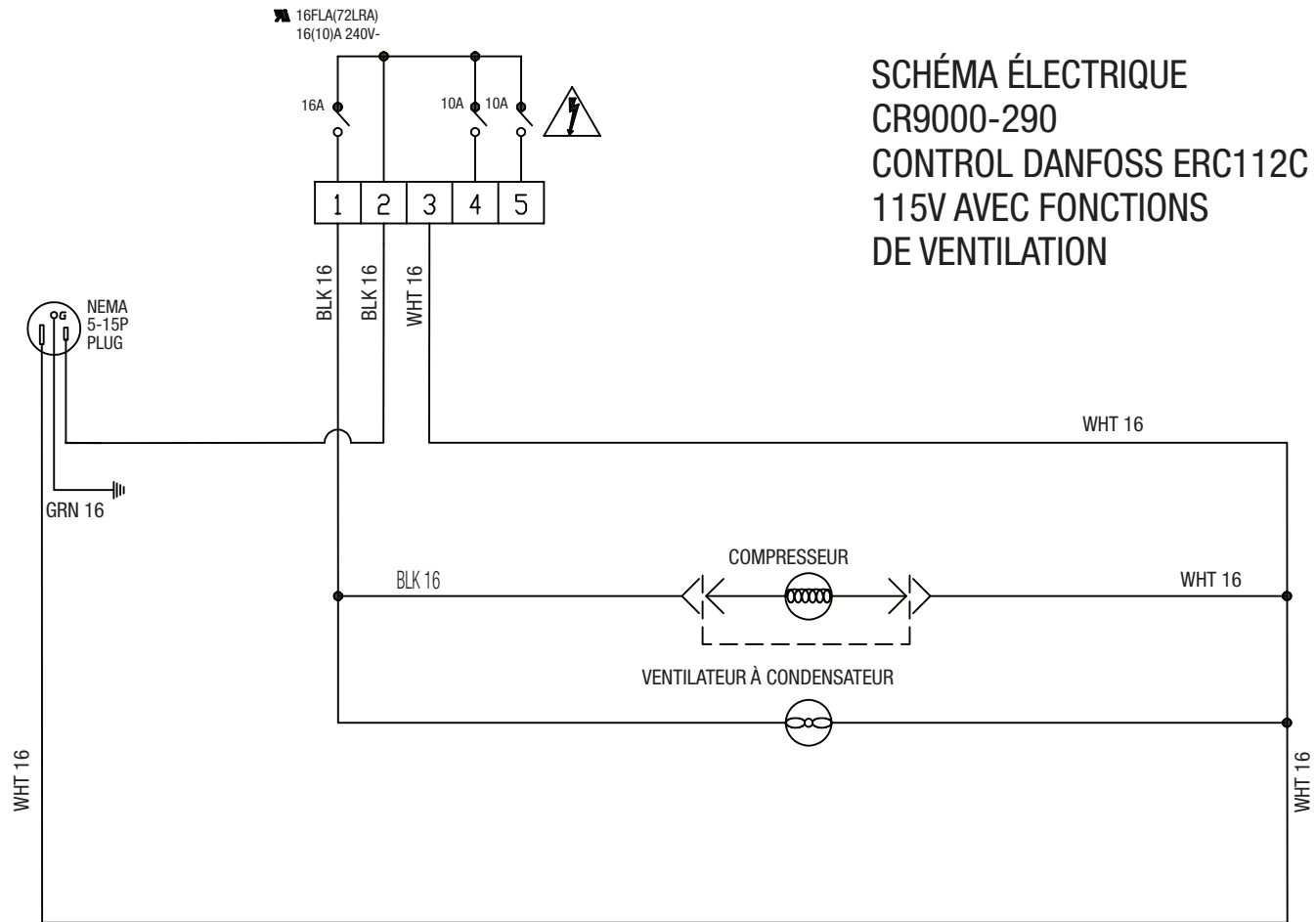