



MANUEL DE L'USAGER

RENSEIGNEMENTS IMPORTANTS À CONSERVER POUR L'USAGER

888-994-7636, télécopieur 888-864-7636
randell.com

CE MANUEL DOIT ÊTRE CONSERVÉ AFIN DE POUVOIR S'Y RÉFÉRER PLUS TARD. VEUILLEZ LIRE, COMPRENDRE ET SUIVRE ATTENTIVEMENT LES INSTRUCTIONS ET AVERTISSEMENTS CONTENUS DANS CE MANUEL.

POUR VOTRE SÉCURITÉ Ne pas ranger ou utiliser de carburant ou autres vapeurs ou liquides inflammables à proximité de cet ou tout autre appareil.

ATTENTION R290 réfrigérant inflammable utilisé. Une installation, ajustement, modification, service ou entretien inadéquat peuvent causer des dommages à la propriété, des blessures corporelles ou entraîner la mort. Veuillez lire les directives d'installation, de fonctionnement et d'entretien au complet avant d'effectuer l'installation ou l'entretien de cet appareil.

NOTIFIER VOTRE OPERATEUR POUVE LES DOMMAGES Le destinataire a la responsabilité d'inspecter le conteneur dès la réception et de déterminer la présence de tout dommage, incluant les dommages non apparents. Randell suggère de faire mention sur le bordereau de livraison de tout soupçon de dommage. Il est de la responsabilité du destinataire de présenter une demande d'indemnité avec le transporteur. Nous vous recommandons de le faire sans délai.

Pour toutes questions sur la fabrication ou le service, contactez le 888-994-7636.

Ce manuel vous donne de l'information pour :

SÉRIE D'ARMOIRES DE TREMPAGE



VEUILLEZ CONSERVER CE MANUEL AFIN DE POUVOIR VOUS Y RÉFÉRER PLUS TARD

AVIS : À cause de son programme d'amélioration continue de produit, Randell se réserve le droit d'effectuer sans préavis des modifications à la conception et aux caractéristiques.

AVIS : Veuillez lire attentivement ce manuel au complet avant l'installation. Si certaines procédures recommandées ne sont pas suivies, les réclamations de garantie seront refusées.

NUMÉRO DE MODÈLE _____

NUMÉRO DE SÉRIE _____

DATE D'INSTALLATION _____

Le numéro de série est situé dans le côté gauche de l'armoire sous le rail du tiroir. Un exemple est montré ici.



DESCRIPTION DE L'ÉQUIPEMENT

MODÈLE	LONGUEUR	PROFONDEUR	HAUTEUR	STOCKAGE (GALLONS)	TYPE DE COUVERCLE	COMPRESSEUR	VOLTS	AMPS	NEMA	POIDS DU NAVIRE (LBS)
DCHFT-45-SR6	45 PO	33 PO	36 PO	24	RETOURNER	1/3	115	3,2	5-15P	418
DCHFT-57-SR8	57 PO	33 PO	36 PO	36	RETOURNER	1/3	115	3,2	5-15P	458
DCST-36-SR7	36 PO	30 PO	36 PO	12	FAIRE GLISSER	1/3	115	3,2	5-15P	259
DCST-44-SR9	44 PO	30 PO	36 PO	18	FAIRE GLISSER	1/3	115	3,2	5-15P	390
DCST-54-SR11	54 PO	30 PO	36 PO	24	FAIRE GLISSER	1/3	115	3,2	5-15P	490
DCFT-36-SR7	36 PO	30 PO	36 PO	12	RETOURNER	1/3	115	3,2	5-15P	259
DCFT-44-SR9	44 PO	30 PO	36 PO	18	RETOURNER	1/3	115	3,2	5-15P	390
DCFT-54-SR11	54 PO	30 PO	36 PO	24	RETOURNER	1/3	115	3,2	5-15P	490

INSTALLATION

MISE EN GARDE : CETTE UNITÉ CONTIENT DU RÉFRIGÉRANT R290 INFLAMMABLE. FAITES PREUVE DE PRUDENCE LORS DE LA MANIPULATION ET DU DÉPLACEMENT ET DE L'UTILISATION DU RÉFRIGÉRATEUR OU DU CONGÉLATEUR. ÉVITEZ D'ENDOMMAGER LES TUYAUX DE RÉFRIGÉRANT OU D'AUGMENTER LE RISQUE DE FUITE.

AVERTISSEMENT : IL EST IMPORTANT QUE VOTRE UNITÉ AIT SA PROPRE LIGNE DÉDIÉE. LES UNITÉS DE CONDENSATION SONT CONÇUES POUR FONCTIONNER AVEC UNE FLUCTUATION DE TENSION DE PLUS OU MOINS 10 % DE LA TENSION INDICQUÉE SUR L'ÉTIQUETTE DE DONNÉES DE L'UNITÉ. LA BRÛLURE D'UNE UNITÉ DE CONDENSATION DUE AU DÉPASSEMENT DES LIMITES DE TENSION ANNULERA LA GARANTIE.

LE CONTRÔLEUR DANFOSS EST DOTÉ D'UNE PROTECTION CONTRE LES BASSES TENSIONS ET NE TRANSMET PAS DE TENSION AU COMPRESSEUR SI LA TENSION EST INFÉRIEURE À 104V.

AVERTISSEMENT : LE NON-RESPECT DES DIRECTIVES D'INSTALLATION ET DES RECOMMANDATIONS PEUT ANNULER LA GARANTIE SUR VOTRE UNITÉ.

AVERTISSEMENT : CETTE UNITÉ EST DESTINÉE À ÊTRE UTILISÉE DANS LES LABORATOIRES DES ÉTABLISSEMENTS COMMERCIAUX, INDUSTRIELS OU INSTITUTIONNELS DÉFINIS DANS LA NORME DE SÉCURITÉ POUR LES SYSTÈMES DE RÉFRIGÉRATION ASHRAE 15.



Information contained in this document is known to be current and accurate at the time of printing/creation. Reference our product line website for the most updated product information and specifications. © 2026 Electrolux Professional, Inc. All Rights Reserved.

IMPORTANT - À LIRE EN PREMIER - IMPORTANT

COUVERCLE INTÉRIEUR DE L'ÉVAPORATEUR

⚠ DANGER	RISQUE D'INCENDIE OU D'EXPLOSION. INFLAMMABLE REFRIGÉRANT UTILISÉ. NE PAS UTILISER DE DISPOSITIFS MÉCANIQUES POUR DÉGIVRER LE RÉFRIGÉRATEUR. NE FAIRE AUCUN TUBE RÉFRIGÉRANT DE PUNCTON.	WARNING ⚠ ALERTE	DO NOT REMOVE PANEL - HIGH VOLTAGE - QUALIFIED PERSONNEL ONLY. NE PAS RETIRE LE PANNEAU - HAUTE TENSION - PERSONNEL QUALIFIE SEULEMENT. CAUTION ⚠ ATTENTION
RISK OF FIRE OR EXPLOSION. FLAMMABLE REFRIGERANT USED. DO NOT USE MECHANICAL DEVICES TO DEFROST REFRIGERATOR. DO NOT PUNCTURE REFRIGERANT TUBING.	RISGO DE INCENDIO O EXPLOSION. REFRIGERANTE INFLAMMABLE UTILIZADO. NO UTILICE DISPOSITIVOS MECANICOS PARA DESCONGELAR EL REFRIGERADOR. NO PERFORE LA TUBERIA DEL REFRIGERANTE.	MISE EN GARDE RISQUE D'INCENDIE OU D'EXPLOSION EN RAISON DE LA PERFORATION DU TUBE REFRIGERANT. SUIVEZ ATTENTIVEMENT LES INSTRUCTIONS DE MANIPULATION. REFRIGÉRANT INFLAMMABLE UTILISÉ.	PRECAUCIÓN RIESGO DE INCENDIO O EXPLOSIÓN DEBIDO A LA PERFORACIÓN DE LA TUBERÍA DE REFRIGERANTE. SIGA CUIDADOSAMENTE LAS INSTRUCCIONES DE MANEJO. REFRIGERANTE INFLAMMABLE UTILIZADO.

EXTÉRIEUR DE L'UNITÉ

⚠ CAUTION	RISQUE DE FIRE OR EXPLOSION. DISPOSE OF PROPERLY IN ACCORDANCE WITH FEDERAL OR LOCAL REGULATIONS. FLAMMABLE REFRIGERANT USED.	MISE EN GARDE RISQUE D'INCENDIE OU D'EXPLOSION. ÉLIMINER (or DISPOSER) CORRECTEMENT CONFORMÉMENT AUX RÉGLEMENTATIONS FÉDÉRALES OU LOCALES. REFRIGÉRANT INFLAMMABLE UTILISÉ.
PRECAUCIÓN RIESGO DE INCENDIO O EXPLOSIÓN. DESECHÉLO ADECUADAMENTE CONFORME A LOS REGLAMENTOS FEDERALES O LOCALES. REFRIGERANTE INFLAMMABLE UTILIZADO.	PP.LB1704 REV B	PP.LB1704 REV B

TUBES DE RÉFRIGÉRANT A PROXIMITÉ

⚠ CAUTION	RISK OF FIRE OR EXPLOSION DUE TO PUNCTURE OF REFRIGERANT TUBING; FOLLOW HANDLING INSTRUCTIONS CAREFULLY. FLAMMABLE REFRIGERANT USED.	MISE EN GARDE RISQUE D'INCENDIE OU D'EXPLOSION EN RAISON DE LA PERFORATION DU TUBE REFRIGERANT. SUIVEZ ATTENTIVEMENT LES INSTRUCTIONS DE MANIPULATION. REFRIGÉRANT INFLAMMABLE UTILISÉ.
PRECAUCIÓN RIESGO DE INCENDIO O EXPLOSIÓN DEBIDO A LA PERFORACIÓN DE LA TUBERÍA DE REFRIGERANTE. SIGA CUIDADOSAMENTE LAS INSTRUCCIONES DE MANEJO. REFRIGERANTE INFLAMMABLE UTILIZADO.	PP.LB1706 REV B	PP.LB1706 REV B

COMPARTIMENT DE LA MACHINE ET DE LA PLAQUE SIGNALÉTIQUE A PROXIMITÉ

⚠ DANGER	RISK OF FIRE OR EXPLOSION. FLAMMABLE REFRIGERANT USED. TO BE REPAIRED ONLY BY TRAINED SERVICE PERSONNEL. DO NOT PUNCTURE REFRIGERANT TUBING.	DANGER RISQUE D'INCENDIE OU D'EXPLOSION. REFRIGÉRANT INFLAMMABLE UTILISÉ. POUR ÊTRE RÉPARÉ QUE PAR UN TECHNICIEN QUALIFIÉ. NE PAS PERFORER LE TUBE REFRIGERANT.
PELIGRO RIESGO DE INCENDIO O EXPLOSIÓN. REFRIGERANTE INFLAMMABLE UTILIZADO. DEBE SER REPARADO SOLAMENTE POR PERSONAL DE SERVICIO CAPACITADO. NO PERFORE LA TUBERIA DEL REFRIGERANTE.	PP.LB1708 REV B	PP.LB1708 REV B
⚠ CAUTION	RISK OF FIRE OR EXPLOSION. FLAMMABLE REFRIGERANT USED. CONSULT REPAIR MANUAL / OWNER'S GUIDE BEFORE ATTEMPTING TO INSTALL OR SERVICE THIS PRODUCT. ALL SAFETY PRECAUTIONS MUST BE FOLLOWED.	MISE EN GARDE RISQUE D'INCENDIE OU D'EXPLOSION. REFRIGÉRANT INFLAMMABLE UTILISÉ. CONSULTER LE MANUEL DE RÉPARATION / GUIDE DE L'UTILISATEUR AVANT D'ESSAYER D'INSTALLER OU DE RÉPARER CE PRODUIT. TOUTES LES PRÉCAUTIONS DOIVENT ÊTRE RESPECTÉES.
PRECAUCIÓN RIESGO DE INCENDIO O EXPLOSIÓN. REFRIGERANTE INFLAMMABLE UTILIZADO. CONSULTE EL MANUAL DE REPARACIÓN / MANUAL DEL USUARIO ANTES DE INSTALAR O REPARAR ESTE PRODUCTO. DEBEN SEGUIRSE LAS PRECAUCIONES DE SEGURIDAD.	PP.LB1709 REV B	PP.LB1709 REV B

SELECTION D'UN EMPLACEMENT POUR VOTRE NOUVELLE UNITÉ

Les conditions suivantes doivent être prises en compte lors de la sélection d'un emplacement pour votre unité :

- Charge au sol et sur le comptoir : La zone sur laquelle l'unité reposera doit être de niveau, exempte de vibrations et suffisamment solide pour supporter le poids combiné de l'unité ainsi que le poids de charge maximal du produit. **REMARQUE** : Si vous avez des questions concernant les limites de charge, consultez l'usine au 1-888-994-7636.
- Dégagements : L'unité nécessite un dégagement de 0 pouce en haut, 0 pouce à l'arrière et 0 pouce. de chaque côté. Ne placez aucun objet susceptible de bloquer l'échappement de ventilation du registre du compartiment de la machine. La zone de l'équipement doit être exempte de tout matériau combustible.
- Ventilation : L'unité autonome refroidie par air nécessite une quantité suffisante d'air frais et propre. Évitez d'entourer votre unité avec d'autres équipements générant de la chaleur et hors de la lumière directe du soleil. De même, évitez de vous installer dans une pièce non chauffée ou dans des endroits où la température ambiante pourrait chuter en dessous de 21 °C (70 °F) ou de plus de 32 °C (86 °F).

CHECKLIST D'INSTALLATION

Une fois l'emplacement final déterminé, reportez-vous à la liste de contrôle suivante avant le démarrage :

- Vérifiez toutes les lignes de réfrigération exposées pour vous assurer qu'elles ne sont pas pliées, bosselées ou frottées.
- Vérifiez que le ventilateur du condenseur tourne librement sans heurter les membres fixes.
- L'unité doit être bien nivelée; Vérifiez toutes les jambes ou les roulettes pour vous assurer qu'elles sont toutes en contact avec le sol tout en maintenant une surface de travail plane. Il peut être nécessaire d'ajuster la hauteur des pieds balles ou de caler les roulettes si le sol n'est pas de niveau. **REMARQUE** : Des dommages à l'équipement peuvent en résulter s'ils ne sont pas suivis. Randell ne peut être tenu responsable des dommages matériels en cas d'installation incorrecte.
- Laissez à l'unité le temps de refroidir pour maintenir la température. Si des ajustements de température sont nécessaires, le contrôle est situé sur le panneau avant. Confirmez que les unités tiennent la température désirée.
- Reportez-vous à l'avant de ce manuel pour connaître l'emplacement du numéro de série. Veuillez enregistrer cette information dans votre manuel. Cela sera nécessaire lors de la commande de pièces de rechange ou du service de garantie.
- Avant de mettre des aliments, laissez votre appareil fonctionner pendant environ deux (2) heures afin que l'intérieur de l'appareil soit refroidi à la température de stockage.

FOURNITURE ÉLECTRIQUE

Tout câblage doit être effectué par un électricien qualifié conformément aux codes électriques locaux. Une prise correctement câblée et mise à la terre assurera un fonctionnement correct. Veuillez consulter l'étiquette de données attachée au compresseur pour déterminer les exigences électriques correctes. Les exigences de tension d'alimentation et d'ampérage se trouvent sur l'étiquette de numéro de série.

OPÉRATION





Laissez l'appareil fonctionner pendant environ deux (2) heures avant de le placer dans les aliments. Votre armoire à trempette pour crème glacée fonctionnera entre -10 et 10 F. Attendez-vous à une accumulation de givre sur les parois latérales. Ne jamais essayer de projeter du givre ou de la glace sur les parois de l'appareil.

CONDITIONS AMBIANTES

L'unité est conçue pour des températures de fonctionnement normales comprises entre 21 °C (70 °F) et 32 °C (86 °F). Un fonctionnement en dehors de ces températures peut provoquer une usure ou une défaillance prématurée du produit.

Randell a tenté de pré-régler le contrôle de la température pour que votre unité fonctionne à une température optimale, mais en raison de conditions ambiantes variées, notamment l'altitude, le type de nourriture et votre type d'opération, il peut être nécessaire de modifier cette température à l'aide du réglage de la commande jusqu'à ce que vous le souhaitiez. la température est atteinte.

FONCTIONNEMENT DU CONTRÔLEUR DANFOSS

LED	FONCTION
	Le compresseur est sous tension et le ventilateur de l'évaporateur est hors tension
	Dégivrage en cours
	Les ventilateurs attendent après le dégivrage
	Le ventilateur de l'évaporateur s'active
	Une alarme se déclenche
°C / °F	Unité de température

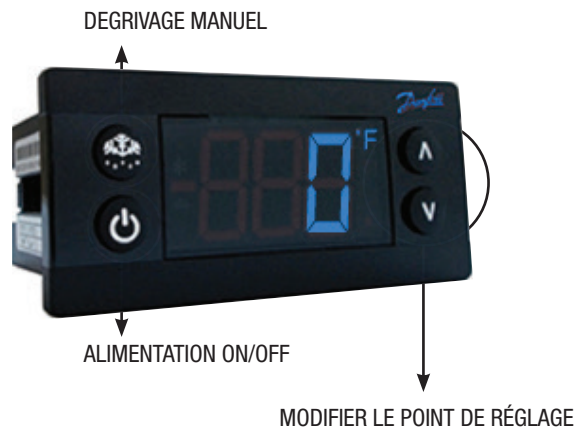

ALIMENTATION ON/OFF : Appuyez sur le bouton d'alimentation et maintenez-le enfoncé jusqu'à ce que l'affichage LED s'allume ou s'éteigne

DÉGIVRAGE MANUEL : Appuyez et maintenez le bouton « Dégivrage »

MODIFIER LE POINT DE RÉGLAGE : Pour élever la température

1. Appuyez longuement sur « \wedge » pour accéder au point de consigne.
2. Lorsque le point de consigne commence à clignoter, appuyez sur « \wedge » pour ajuster le point de consigne.
3. Au bout de 30 secondes, l'écran affiche automatiquement la température actuelle.

MODIFIER LE POINT DE RÉGLAGE : Pour abaisser la température

1. Appuyez longuement sur « \vee » pour accéder au point de consigne.
2. Lorsque le point de consigne commence à clignoter, appuyez sur « \vee » pour ajuster le point de consigne.
3. Au bout de 30 secondes, l'écran affiche automatiquement la température actuelle.

CHANGEMENT DE °F / °C :

1. Appuyez simultanément sur les boutons haut / bas pendant 5 secondes pour accéder au menu.
2. Le mot de passe est demandé. Le mot de passe est 000.
3. Appuyez sur le bouton en bas à gauche pour valider le mot de passe.
4. À l'aide des boutons haut / bas, naviguez jusqu'au niveau « diS ». Appuyez sur le bouton en bas à gauche pour valider la sélection.
5. À l'aide des boutons haut / bas, naviguez jusqu'au niveau « CFu ». Appuyez sur le bouton en bas à gauche pour valider la sélection.
 - a. « -F » désigne Fahrenheit.
 - b. « -C » désigne Celsius.
6. Appuyez sur le bouton supérieur gauche à plusieurs reprises pour revenir à quitter et revenir à l'écran d'accueil.

ENTRETIEN

AVERTISSEMENT : NE PAS UTILISER D'USTENSILES NI D'OBJETS POINTUS.

AVERTISSEMENT : NE PAS UTILISER DE BAC EN ACIER, DE BROSSES MÉTALLIQUES, DE GRATTOIRS OU DE NETTOYANTS AU CHLORURE POUR NETTOYER VOTRE ACIER INOXYDABLE.

MISE EN GARDE : NE PAS UTILISER DE SOLVANTS DE NETTOYAGE ABRASIFS ET NE JAMAIS UTILISER D'ACIDE CHLORHYDRIQUE (ACIDE MURIATIQUE) SUR DE L'ACIER INOXYDABLE.

AVERTISSEMENT : NE PAS LAVER LE MATÉRIEL SOUS PRESSION, CAR CELA POURRAIT ENDOMMAGER LES COMPOSANTS ÉLECTRIQUES.

Randell suggère fortement un programme de maintenance préventive incluant les procédures mensuelles, hebdomadaires et quotidiennes suivantes :

Si une défaillance de l'équipement résulte directement d'une négligence dans les consignes de maintenance préventive, les réparations et le remplacement de pièces ne seront pas couverts par la garantie.

Il est recommandé que le client contacte l'agent de service agréé local pour lui fournir un devis afin d'effectuer une maintenance préventive périodique.

PROCÉDURES MENSUELLES

Nettoyer la pale du ventilateur sur l'unité de condensation.

LES NETTOYANTS RECOMMANDÉS POUR VOTRE ACIER INOXYDABLE SONT LES SUIVANTS :

JOB	AGENT DE NETTOYAGE	COMMENTAIRES
Nettoyage de routine	Savon, ammoniac, médaillon détergent	Appliquer avec une éponge ou un chiffon
Empreintes digitales et frottis	Arcal 20, Lac-O-Nu, Ecoshine	Fournit un film barrière
Taches tenaces et décoloration	Cameo, Talc, Zud, Première impression	Frotter dans la direction des lignes de polissage
Acides gras et gras, sang, aliments brûlés	Easy-Off, Dégraisser, Aide au four	Excellent enlèvement sur toutes les finitions
Graisse et huile	Tout bon détergent commercial	Appliquer avec une éponge ou un chiffon
Restauration / Préservation	Avantage, Super Sheen	Bonne idée mensuelle

Référence : Institut de développement du nickel, Diversey Lever, Savin, Ecolab, NAFEM

Un bon entretien des équipements est la nécessité ultime pour éviter des réparations coûteuses. En évaluant chaque unité régulièrement, vous pouvez souvent détecter et réparer les problèmes mineurs avant qu'ils ne désactivent complètement l'unité et ne deviennent encombrants pour l'ensemble de vos opérations.

Pour plus d'informations sur la maintenance préventive, consultez votre société de services locale ou un membre de CFESA. La plupart des entreprises de réparation proposent ce service à des prix très raisonnables, afin de vous permettre de gérer votre entreprise en temps voulu et de vous assurer que tout votre équipement durera toute sa vie. Ces services offrent souvent des garanties ainsi que la flexibilité de la planification ou de la maintenance pour votre commodité. Pour une liste complète des ASA Randell en cours, veuillez visiter www.unifiedbrands.net.

Randell croit fermement dans les produits qu'elle fabrique et garantit ces produits avec l'une des meilleures garanties de l'industrie. Nous pensons qu'avec une maintenance et une utilisation appropriées, vous réaliserez un retour sur investissement rentable et des années de service satisfaisant.

PIECES DE RECHANGE

Pour commander des pièces, contactez votre agent d'entretien agréé. Veuillez fournir le nom du modèle, le numéro de série, la description de la pièce, le numéro de pièce, la quantité et, le cas échéant, la tension et le nombre de phases.

CONTACTEZ NOUS

Si vous avez des questions concernant le contenu de ce manuel, contactez Randell au 888-994-7636.

DÉPANNAGE

Votre marmite est conçue pour fonctionner de façon silencieuse et efficace lorsque entretenu correctement. Si vous rencontrez des problèmes, voici une liste des vérifications à effectuer. Les schémas de câblage se trouvent à la fin de ce manuel. En cas de doute, éteignez l'unité et contactez le service d'assistance au 888-994-7636.

SYMPTÔME	CAUSE POSSIBLE	PROCÉDURE
L'unité ne fonctionne pas	Pas de courant à l'unité	Unité à brancher
	Contrôle en position OFF	Allumez le contrôleur
	Contrôle défectueux	Téléphonez au 888-994-7636
Unité trop froide	Point de réglage incorrect	Ajustez le point de consigne de contrôle
Unité trop chaude	Porte / tiroir entrouvert	Assurez-vous que la porte / le tiroir est complètement fermé
	Joint déchiré ou déplacé	Inspectez le joint pour l'usure et la position
	Point de réglage incorrect	Ajustez le point de consigne de contrôle
	Produit chaud introduit dans l'armoire	Produit de pré-refroidissement 37 °F
	Glace sur la bobine	Lancez le dégivrage manuel
Unité bruyante	Glace sur la bobine	Lancez le dégivrage manuel
L'unité ne dégivre pas	Glace excessive sur le serpentín	Lancez le dégivrage manuel

CODES DE CONTRÔLE DANFOSS

AFFICHÉ CODE D'ALARME	ALARME	ACTION
Hi	Alarme Haute Température	Vérifiez l'étanchéité de la porte / du tiroir
		Un service de contact
Lo	Alarme Basse Température	Un service de contact
CON	Température limite du condensateur	Nettoyez le serpentín
		Inspectez le serpentín à la recherche d'obstacles obstruant la circulation de l'air
		Un service de contact
uHi	Tension de ligne trop élevée	Vérifiez la tension de la source d'alimentation, à effectuer par un technicien qualifié
		Un service de contact
uLi	Tension de ligne trop basse	Vérifiez la tension de la source d'alimentation, à effectuer par un technicien qualifié
		Un service de contact
LEA	Temps d'exécution continu du compresseur	Vérifiez l'étanchéité de la porte / du tiroir
		Inspecter le serpentín du condensateur, nettoyer si nécessaire
		Un service de contact
E01	Défaillance du capteur S1	Un service de contact
E02	Défaillance du capteur S2	Un service de contact
E03	Défaillance du capteur S3	Un service de contact
E04	Défaillance du capteur S4	Un service de contact

SERVICE

MISE EN GARDE : LES COMPOSANTS DOIVENT ÊTRE REMPLACÉS PAR DES PIÈCES D'ORIGINE. LES TRAVAUX DE MAINTENANCE DOIVENT ÊTRE EFFECTUÉS PAR DU PERSONNEL DE MAINTENANCE AUTORISÉ PAR L'USINE, DE MANIÈRE À MINIMISER LE RISQUE D'INFLAMMATION ÉVENTUELLE EN RAISON DE PIÈCES INCORRECTES OU D'UN SERVICE INCORRECT.

MISE EN GARDE : AVANT TOUTE RÉPARATION, ASSUREZ-VOUS QUE L'UNITÉ EST DÉBRANCHÉE DE SA SOURCE D'ALIMENTATION.

Cet équipement utilise un système de réfrigération R290. Cet équipement a été clairement indiqué sur l'étiquette de série le type de réfrigérant utilisé. Une étiquette d'avertissement indique également que l'unité contient du réfrigérant R290. R290 est sûr à utiliser tant que vous suivez ces étiquettes d'avertissement.

Ne pas fumer ni flammes nues lors de l'entretien de cet équipement. Si nécessaire, utilisez un extincteur de type CO2 ou à poudre.

Les pièces de rechange utilisées sur toute armoire de système de réfrigération R290 doivent avoir une certification UL spécifique pour les composants ne produisant pas d'étincelles.

Seul un technicien agréé, certifié dans le système R290, est autorisé à réparer cet équipement.

ENSEMBLE DE COLLECTEUR

Un ensemble de collecteur R134A peut être utilisé pour l'entretien de cet équipement.

RECUPERATION DE REFRIGERANT

Respectez toutes les réglementations nationales et locales en matière de récupération du réfrigérant R-290.

VÉRIFICATION ET RÉPARATION DES FUITES

Vérifiez les fuites d'un système R-290 de la même manière que vous le feriez avec un système R-134a ou R-404A, à l'exception des exceptions suivantes.

- Ne pas utiliser de détecteur de fuite Halid sur un système R290.
- Les détecteurs de fuites électroniques doivent être spécifiquement conçus pour les gaz combustibles.

L'utilisation d'une solution à bulles ou d'un détecteur de fuite à ultrasons est acceptable.

Lors de la réparation d'une fuite, il est recommandé d'utiliser de l'azote sec sans oxygène avec une trace de gaz ne dépassant pas 200PSI.

Lors de l'accès à un système R290, les vannes de perçage ne doivent pas rester sur l'équipement de manière permanente. Une fois la charge récupérée, les vannes Schrader doivent être installées sur les tronçons du processus. Une charge appropriée doit être pesée dans le système et le système doit être vérifié après une fuite.

L'équipement R290 doit comporter des tubes de traitement rouges et d'autres dispositifs via lesquels le fluide frigorigène est entretenu, comme par exemple un port de service. Ce marquage de couleur doit rester sur l'équipement. Si le marquage est supprimé, il doit être remplacé et s'étendre à au moins 2,5 centimètres (1") du compresseur.

MISE EN CHARGE

Suivez le montant de la charge spécifié sur l'étiquette de données. Il est recommandé d'utiliser les tuyaux les plus courts possibles pour éviter une charge insuffisante.

- S'assurer que le système est scellé et que l'étanchéité est vérifiée
- Évacuer le système à un minimum de 500 microns
- Peser en charge correcte
- Vérifier la fuite système à nouveau
- Purger le fluide frigorigène du tuyau côté haut au tuyau côté bas
- Débrancher les tuyaux
- Supprimer les prises de ligne

PAQUET DE RÉFRIGÉRATION

APPELEZ L'USINE POUR
LES PIÈCES DE RECHANGE : 888-994-7636

Liste des pièces

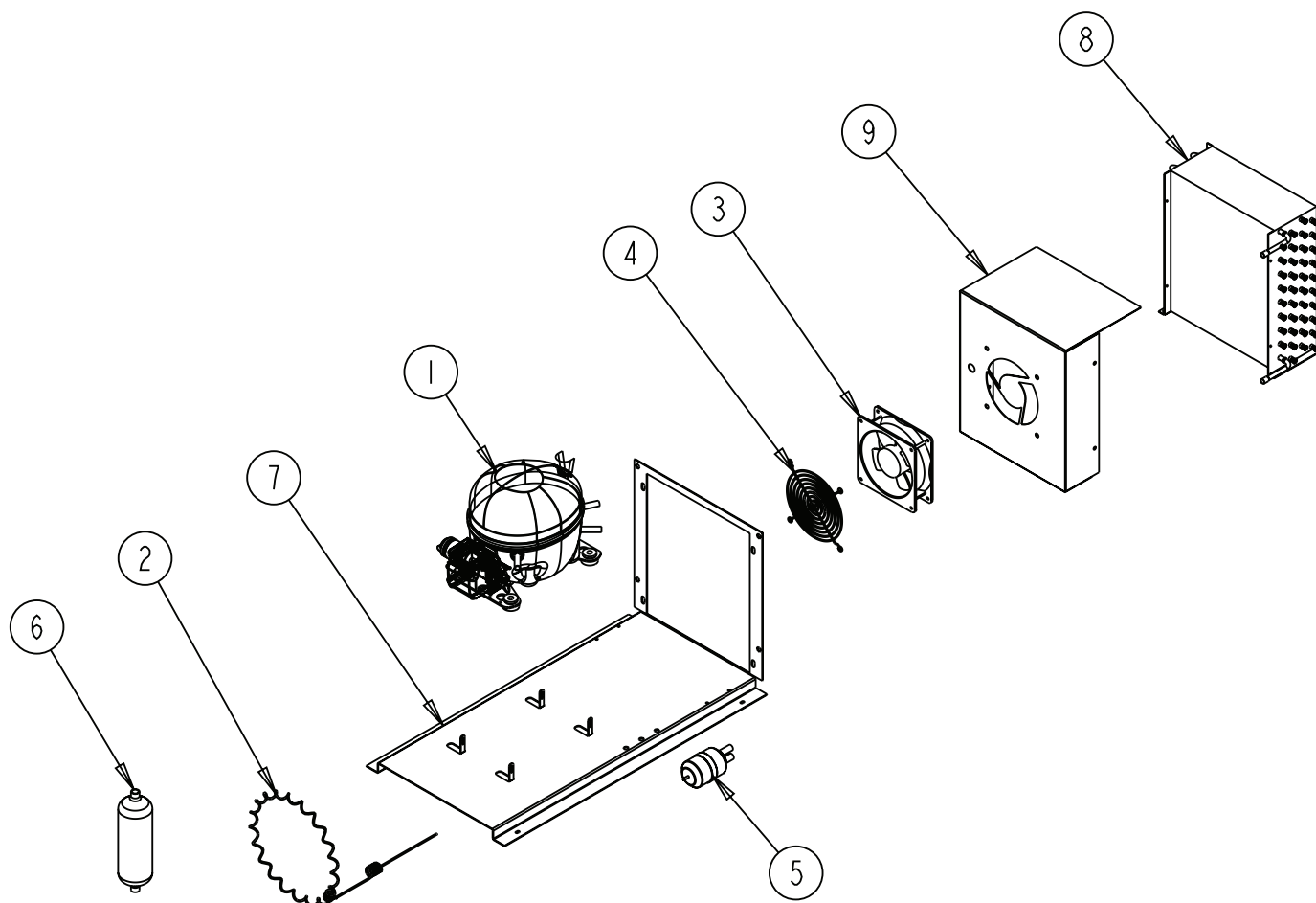

ARTICLE	PARTIE SERVICE	DESCRIPTION	DCHFT-45	DCHFT-57	DCST-36 / DCFT-36	DCST-44 / DCFT-44	DCST-54 / DCFT-54
1	RF CMP1701	COMPRESSEUR, 1/3HP, R290, EMBRACO 115V-60HZ	X	X	X	X	X
1A	RF CMP1701SC	COMPRESSEUR, DÉMARRER LES COMPOSANTS	X	X	X	X	X
2	RP CAP1902	BOUCHON, TUBE	X	X	X	X	X
3	RF FAN1401	VENTILATEUR À CONDENSATEUR	X	X	X	X	X
4	RF FAN0703	GARDE DE VENTILATEUR	X	X	X	X	X
5	RF FLT251	FILTRE DÉSHYDRATEUR, ENTRÉE 1/4 PO DBL	X	X	X	X	X
6	RF ACM1802	ACCUMULATEUR	X	X	X	X	X
7	RP MNT2001	SUPPORT COMPRESSEUR ASM (T07-1905)	X	X	X	X	X
8	RF COI1603	BOBINE DE CONDENSATEUR	X	X	X	X	X
9	RP SHD2001	CAPOT DE VENTILATEUR DE CONDENSATEUR (T07-1906)	X	X	X	X	X
NS	RP CAP1902	BOUCHON TUBE. .044 X 132 PO	X	X	X	X	X

BASE

APPELEZ L'USINE POUR
LES PIÈCES DE RECHANGE : 888-994-7636

Liste des pièces

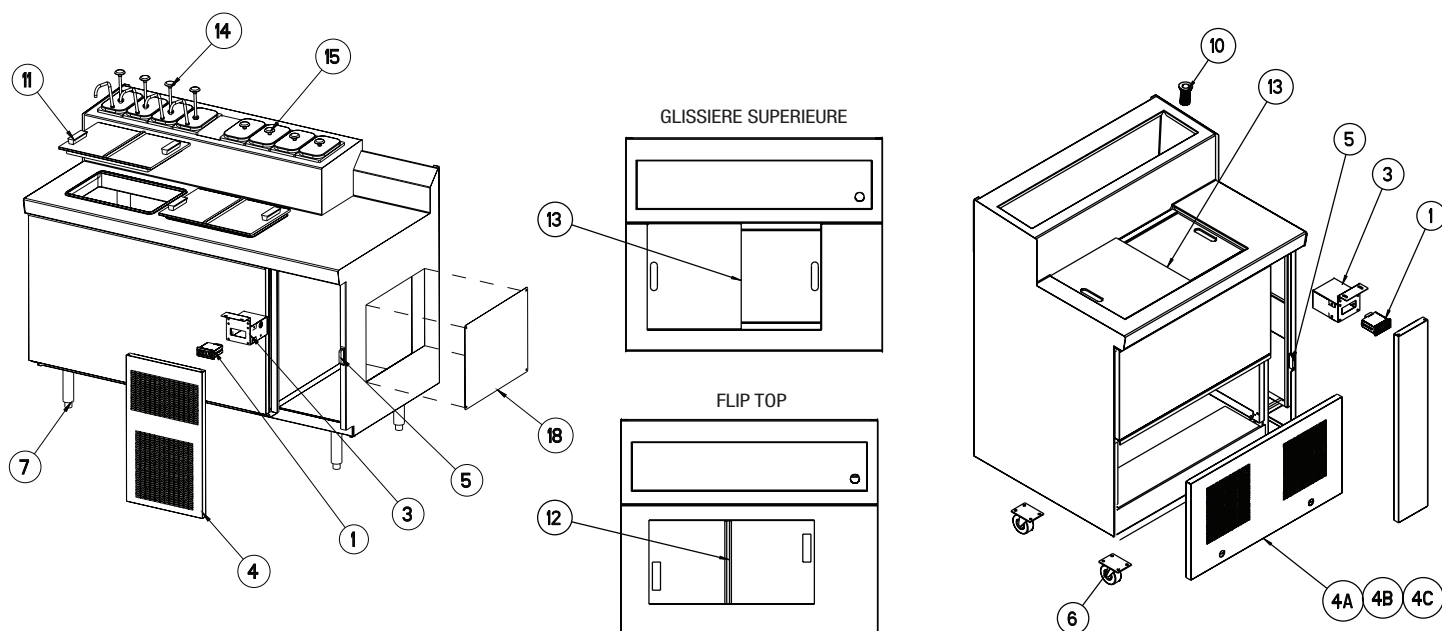

ARTICLE	PARTIE SERVICE	DESCRIPTION	DCHFT-45	DCHFT-57	DCST-36 / DCFT-36	DCST-44 / DCFT-44	DCST-54 / DCFT-54
1	RP CNT1925C	CONTROLEUR, DANFOSS PRÉPROGRAMMÉ	X	X	X	X	X
2	RF CNT1603	THERMISTOR, QTI, CAPTEUR D'AIR, NOIR, 10'	X	X	X	X	X
3	RP CVR2001	BOITE DE CONTROLE AVEC PLAQUE DE RECOUVREMENT	X	X	X	X	X
4	CONSULTER USINE	LOUVER, HAUTE CAPACITÉ	X	X	-	-	-
4A	CONSULTER USINE	LOUVER, 36 PO	-	-	X	-	-
4B	CONSULTER USINE	LOUVER, 44 PO	-	-	-	X	-
4C	CONSULTER USINE	LOUVER, 54 PO	-	-	-	-	X
5	HD CTH9901	CATCH, MAGNÉTIQUE SOUTHCO	X	X	X	X	X
6	HD CST041HD	ROULETTE, 3,75 PO O/A HAUTEUR W/O FREIN	-	-	X	X	X
7	HD LEG9902	PIEDS	X	X	-	-	-
8	EL WIR470	CORDON D'ALIMENTATION, 16GA 2' MÂLE	X	X	X	X	X
9	EL WIR1703	CORDON D'ALIMENTATION, FICHE COUDEE 9' 16/3 AVEC W/90 * -45 * (FIL SJTO)	X	X	X	X	X
10	HD DRN1702	DRAIN, ABS, GRIS, 1,375 PO, 1,00 PO NPS X 2,875 PO LG AVEC ECRU ET RONDELLE	-	-	X	X	X
11	HD LID110	COUVERCLE 110 11,5 PO x 16,5 PO SLRS110	X	X	-	-	X
12	HD LID111	COUVERCLE 111 10,25 PO x 20,2 PO SLRS111	-	-	X	X	-
13	PL BRD075	DE PLANCHE A DECOUPER	-	-	X	X	X
14	HD PMP83330	POMPE, SIROP/CONDIMENT 83330	X	X	X	X	X
15	HD LDL204	ASS. LOUCHE&COUVERCLE 82595 (CECILWARE# 204-7L)	X	X	X	X	X
16	PL JAR001	POT, GRAND PLASTIQUE 82557 82557	X	X	X	X	X
17	PL JAR002	POT, PETIT PLASTIQUE 82558 82558	X	X	X	X	X
18	CONSULTER USINE	PORTE, ACCÈS DRAIN	-	-	X	X	X
19	CONSULTER USINE	PANNEAU D'ACCÈS	X	X	-	-	-

