

# Technical Manual and Replacement Parts List

---

## Refrigerated Chef Base



**SILVER KING REFRIGERATION INC.**

1600 Xenium Lane North, Minneapolis, MN 55441-3787  
Phone (763) 923-2441

**SILVER KING**®

Specifications Subject to Change Without Notice.



**TECHNICAL MANUAL**  
**SILVER KING PREPARATION TABLES**  
**MODELS SKRCB50, SKRCB60, SKRCB79, AND SKRCB84**

Thank you for purchasing Silver King food service equipment. Our goal is to provide our customers with the most reliable equipment in the industry today. Please read this manual and the accompanying warranty information before operating your new Silver King unit. Be sure to complete and mail the warranty card within 10 days of purchase to validate your warranty.

**INSPECT FOR DAMAGE AND UNCRATE**

Upon delivery of your new Silver King unit, uncrate at once to examine and test for possible damage following the instructions printed on the exterior of the container. Report any damages to the carrier responsible for transportation and promptly present a claim for any evidence of mishandling. Save all packaging materials if a claim must be filed.

**INSTALLATION**

The stainless steel exterior of the cabinet has been protected by a plastic covering during manufacturing and shipping. This covering can be readily stripped before installation. After removing this covering, wash the interior and exterior surfaces using a warm, mild soapy water solution and a sponge or soft cloth. Rinse afterward with clean water and wipe dry. Do not use chlorinated cleaners.

**Location**

When locating your new Silver King unit, convenience and accessibility are important considerations, but the following installation guidelines must be observed;

- When stacking cooking equipment on these units observe the following load limits: Model SKRCB50 has a maximum load limit of 950 pounds and model SKRCB79 has a maximum limit of 1100 pounds of stacked equipment.
- The unit must be level.
- All caster brakes should be set when the unit is positioned in its intended place.

**Legs/Casters**

The unit comes with legs or casters. To install them, tip the unit on its back and thread the legs or casters into the four (SKRCB50) or six (SKRCB79) tapping plates in the base of the unit. The casters with brakes should be installed at the front of the cabinet. Make sure that they are installed tightly to prevent future thread wear. Periodically check for tightness.

**Drawers**

To remove the drawers for cleaning, simply open them fully, lift up on the front of the drawer to remove the front wheels from the drawer tracks, continue to slide the drawer out until the rear wheels reach the end of the tracks and lift the drawer out of the tracks. To reinstall the drawer, insert the rear wheels of the drawer into the drawer tracks and slide the drawer back until the front wheels on the drawer can be inserted into the track, push the drawer into the cabinet. . The drawer pans can be removed by lifting them out with the drawer extended.

The drawer tracks can be removed for cleaning when the drawers are removed from the cabinet. With the track fully in the cabinet, simply lift up on the drawer track to remove it from the cabinet.

The drawer slide system is rated for a maximum load of 200 pounds. The drawers are not designed for or intended to be used as a surface to stand on. At no time should the drawers be extended and used as a platform for standing on to reach elevated equipment.

**Electrical Connections**

Be sure to check the data plate, located on the liner of the cabinet, for required voltage prior to connecting the unit to a power source. The specifications on the data plate supersede any future discussion.

The standard unit is equipped with an eight (8) foot power cord that requires a 115 Volt, 60 Cycle, 1 Phase properly grounded electrical receptacle. The power cord comes with a 3 prong plug for grounding purposes. Any attempt to cut off the grounding spike or to connect to an ungrounded adapter plug will void the warranty, terminate the manufacturers responsibility and could result in serious injury.

The circuit must be protected with a 15 or 20 ampere fuse or breaker. The unit must be isolated on a circuit and not plugged into an extension cord.

**OPERATION**

Initial Start Up:

After satisfying the installation requirements, the unit is ready to start. The unit will start when the power cord is connected to the required power source. If the compressor does not start when the unit is initially plugged in, check to make sure that the temperature control is not in the 'off ' position. Allow the unit to run a minimum of two hours before loading it with product.

**Temperature Control**

The Temperature Control is located on the back wall of the cabinet liner and is factory set to maintain an average cabinet temperature of 35 to 40 Deg. F.. To access the temperature control, remove the top drawer from the cabinet, (top right drawer on model SKRCB79). To obtain colder temperatures turn the Temperature Control stem clockwise and visa versa. Allow the unit a minimum of one hour to respond to a control setting adjustment.

**Defrost**

Your Silver King unit is an automatic defrost unit. No additional plumbing is required. Defrost water is collected in a pan located in the compressor compartment where it is evaporated into the room air. It is important that the unit be level so the condensate can drain properly.

**MAINTENANCE**

Preventative maintenance is minimal although these few steps are very important to continued operation and maximizing the life of the appliance.

**Cabinet Surfaces**

The cabinet interior and exterior are stainless steel. These surfaces should be cleaned periodically with a solution of warm water and mild soap. After cleaning the surfaces should be rinsed with clean water and wiped dry with a soft cloth. Stainless steel cleaners can also be used. Should a surface become stained, do not attempt to clean with an abrasive cleaner or scouring pad. Use a soft cleanser and rub with the grain of the metal to avoid scratching the surface. Always rinse well and dry after cleaning. Do not use chlorinated cleaners.

**Condenser**

Periodically, dust on the condenser coil must be cleaned. The condenser is located behind the front cover at the right front of the unit. Remove the front cover by removing the two (2) screws at the left side of the cover and swinging the cover off the cabinet. The condenser will be exposed. Clean the accumulated dust/debris from the condenser with a vacuum or brush. This will need to be done regularly to maintain the compressor warranty!

**Drawer Wheels**

Lubricate the drawer whells periodically to obtain maximum life from the wheels.

**Casters**

Check to make sure that the casters are installed tightly to the cabinet.

MODEL \_\_\_\_\_ SERIAL NO. \_\_\_\_\_ DATE INSTALLED \_\_\_\_\_



## MANUAL TÉCNICO

### MESAS DE PREPARACIÓN SILVER KING

Gracias por comprar un equipo de servicio para alimentos Silver King. Nuestro objetivo es proporcionar a nuestros clientes el equipo más confiable en la industria actual. Sírvase leer este manual y la información sobre garantía que se adjunta antes de operar su nueva unidad Silver King. Asegúrese de completar y enviar la tarjeta de garantía en los 10 días siguientes a la compra a fin de validar su garantía.

#### **INSPECCIONE SI EXISTEN DAÑOS Y RETIRE LA UNIDAD DE LA CAJA DE EMBALAJE**

Una vez que le ha sido entregada su nueva unidad Silver King, retírela de la caja de embalaje para verificar posibles daños por flete siguiendo las instrucciones impresas en el exterior del contenedor. Informe sobre cualquier daño al transportista responsable y presente inmediatamente un reclamo por cualquier evidencia de mala manipulación. Si se presenta una denuncia, guarde todos los materiales de embalaje.

#### **INSTALACIÓN**

El exterior de acero inoxidable del gabinete ha sido protegido con una cubierta de plástico durante la fabricación y envío. Esta cubierta puede ser retirada fácilmente antes de la instalación. Luego de retirar esta cubierta, lave las superficies del interior y exterior usando una solución de agua tibia con jabón suave y una esponja o tela. Luego enjuague con agua limpia y séquela. No use limpiadores con cloro.

#### **Ubicación**

Al ubicar su nueva unidad Silver King, debe tomar en consideración la comodidad y accesibilidad. Además, debe seguir las siguientes pautas de instalación:

- Al apilar equipo de cocina sobre estas unidades, observe los siguientes límites de carga: El modelo SKRCB50 tiene un límite máximo de carga de 950 libras y los modelos SKRCB79 y SKRCB84 tienen un límite máximo de 1100 libras para equipo apilado.
- La unidad debe estar nivelada.
- Todos los frenos de las ruedecillas deben estar fijos cuando la unidad esté ubicada en el lugar indicado.

#### **Patatas/Ruedecillas**

La unidad está equipada con Patas o Ruedecillas. Para instalarlas, incline la unidad sobre su parte posterior y enrosque las Patas o Ruedecillas en las cuatro (SKRCB50) o seis (SKRCB79 y SKRCB84) placas de roscado en la base de la unidad. Las ruedecillas con frenos deben ser instaladas al frente del gabinete. Asegúrese que sean instaladas de manera firme para evitar un futuro desgaste de la rosca. Revise el ajuste de manera periódica.

#### **Cajones**

Para retirar los Cajones para su limpieza, simplemente ábralos por completo, levante la parte delantera del cajón para retirar las ruedas delanteras de las vías del cajón, continúe deslizando el cajón fuera hasta que las ruedas posteriores lleguen al final de las vías y levante el cajón fuera de las vías. Para volver a instalar el Cajón, inserte las ruedas posteriores del cajón dentro de las vías del cajón y deslice el cajón de vuelta hasta que las ruedas anteriores del cajón puedan ser insertados dentro de la vía, empuje el cajón hacia dentro del gabinete. Las parrillas del cajón pueden ser retiradas levantándolas fuera del cajón extendido.

Las vías del cajón deben ser retiradas para su limpieza cuando los cajones sean retirados del gabinete. Con la vía totalmente dentro del gabinete, simplemente levante la vía del cajón para retirarlo del gabinete.

El sistema de corredera del cajón tiene capacidad para una carga máxima de 200 libras. Los cajones no están diseñados ni tienen como propósito servir como superficie sobre la cual pararse. Los cajones nunca deben estar extendidos y ser usados como plataforma para pararse sobre ellos a fin de alcanzar equipos que se encuentren en una altura elevada.

## Conexiones Eléctricas

Asegúrese de revisar la placa de información, ubicada en el revestimiento del gabinete, para conocer el voltaje requerido, antes de conectar la unidad a la corriente. Las especificaciones en la placa de información invalidan cualquier discusión futura.

La unidad estándar está equipada con un cable de corriente de (8) pies que requiere un tomacorriente monofásico de 115 Voltios, 60 Ciclos, debidamente puesto a tierra. El cable de corriente tiene un enchufe de 3 espigas para la puesta a tierra. Cualquier intento de cortar la espiga de puesta de tierra o de conectar a un enchufe adaptador no puesto a tierra invalidará la garantía, pondrá fin a la responsabilidad de los fabricantes y podría traer como resultado graves lesiones.

El circuito debe estar protegido con un fusible o cortacircuito de 15 o 20 amperios. La unidad debe ser aislada en un circuito y no debe ser conectada a un cable de extensión.

## OPERACIÓN

Arranque inicial:

Luego de haber cumplido con los requisitos de instalación, la unidad está lista para arrancar. La Compresora arrancará cuando el cable de corriente se encuentre conectado a la fuente de poder requerida. Si la Compresora no arranca cuando la unidad es inicialmente enchufada, revise y asegúrese que el Control de Temperatura no se encuentre en posición de apagado. Deje que la unidad funcione durante dos horas antes de cargarla con producto.

## Control de Temperatura

El Control de Temperatura se encuentra ubicado en la pared posterior del revestimiento del gabinete y es fijado en fábrica para mantener una temperatura promedio dentro del gabinete de 35 a 40 grados F. Para tener acceso al control de temperatura, retire el cajón superior del gabinete (cajón superior derecho en los modelos SKRCB79 y SKRCB84). Para obtener temperaturas más frías, gire el botón de Control de Temperatura en sentido horario y viceversa. Deje la unidad un mínimo de una hora para responder a un ajuste de configuración de control.

## Descongelamiento

Su unidad Silver King es una unidad de descongelamiento automático. No es necesario tuberías adicionales. El agua de la escarcha es recogida en una parrilla ubicada en un compartimento de la compresora donde es evaporada hacia el aire de la habitación. Es importante que la unidad sea nivelada de manera horizontal de manera que el condensado pueda drenarse de manera adecuada.

## MANTENIMIENTO

El mantenimiento preventivo es mínimo; sin embargo, estos pasos son muy importantes para una operación continua y para maximizar la vida del artefacto.

## Superficies del Gabinete

El interior y exterior del gabinete están hechos de acero inoxidable. Estas superficies deben ser limpiadas periódicamente con una solución de agua tibia y jabón suave. Después de la limpieza de las superficies, éstas deben ser enjuagadas con agua limpia y secadas con una tela suave. También puede emplearse limpiadores de acero inoxidable. En caso de que una superficie se haya teñido, no intente limpiarla con un limpiador abrasivo o esponja para frotado. Use un limpiador suave y frote con el granulo del metal para evitar arañar la superficie. Siempre enjuague bien y seque después de la limpieza. No use limpiadores con cloro.

## Condensador

El polvo sobre la bobina del condensador debe ser limpiado periódicamente. El condensador se encuentra ubicado detrás de la cubierta anterior en el frente derecho de la unidad. Retire la cubierta anterior sacando los dos (02) tornillos al lado izquierdo de la cubierta y suspendiendo la cubierta fuera del gabinete. El condensador quedará expuesto. Limpie el polvo/residuos acumulados del condensador con una aspiradora o escobilla. ¡Será necesario realizar esto a menudo para mantener la garantía de la compresora!

## Ruedas del Cajón

Lubrique las ruedas del cajón periódicamente para obtener una vida máxima en las ruedas.

## Ruedecillas

Revise para asegurarse que las ruedecillas se encuentren instaladas de manera fija al gabinete.

MODELO \_\_\_\_\_

NO. DE SERIE \_\_\_\_\_

FECHA DE INSTALACIÓN \_\_\_\_\_



## MANUEL TECHNIQUE

### TABLES DE PREPARATION SILVER KING

### MODELES SKRCB50, SKRCB79 ET SKRCB84

Merci d'avoir choisi un équipement Silver King. Notre objectif est d'offrir à nos clients l'équipement le plus fiable de l'industrie. Veuillez lire ce manuel et les informations relatives à la garantie avant d'utiliser votre nouvelle unité Silver King. Assurez-vous de remplir et de renvoyer la carte de garantie dans les 10 jours suivant votre achat pour valider votre garantie.

#### **VERIFIEZ L'ABSENCE DE DOMMAGES ET DE DEFAUTS**

Dès réception de votre nouveau Silver King, veuillez l'examiner et le tester pour vérifier l'absence de dommages. Pour ce faire, suivez les instructions imprimées sur la face externe du conteneur. Signalez les dommages au transporteur et présentez une réclamation en cas de mauvaise manipulation. Conservez l'emballage en cas de réclamation.

#### **INSTALLATION**

La surface externe en acier inox de l'armoire a été protégée à l'aide d'un revêtement en plastique durant la fabrication et pendant le transport. Retirez ce revêtement avant l'installation. Ensuite, nettoyez les surfaces interne et externe à l'aide d'eau savonneuse chaude et d'une éponge ou d'un chiffon doux. Rincez à l'eau claire et séchez à l'aide d'un chiffon. N'utilisez pas d'eau de javel.

#### **Emplacement**

Lorsque vous placez votre unité Silver King, tenez compte de la facilité d'accès et suivez les recommandations suivantes :

- Lorsque vous empilez les équipements de cuissons sur ces armoires, respectez les charges maxi suivantes: La limite du modèle SKRCB50 est de 950 livres et les modèles SKRCB79 et SKRCB84 supportent jusqu'à 1100 livres.
- L'unité doit être de niveau.
- Les freins des roulettes doivent être bloqués dès que l'unité est à sa place définitive.

#### **Pieds/roulettes**

L'unité dispose de pieds ou de roulettes. Pour les installer, retournez l'unité et vissez les pieds ou les roulettes dans les quatre (SKRCB50) ou les six (SKRCB79 et SKRCB84) plaques taraudées de la base de l'unité. Installez les roulettes avec frein à l'avant de l'armoire. Assurez-vous que vous les avez installées fermement afin d'éviter l'usure des filets. Vérifiez régulièrement le serrage.

#### **Tiroirs**

Pour nettoyer les tiroirs, ouvrez-les complètement, relevez la partie avant du tiroir pour extraire les roulettes avant du rail et tirez sur le tiroir jusqu'à extraire les roulettes arrière du rail. Pour replacer le tiroir, introduisez les roulettes arrière du tiroir dans les rails et faites glisser le tiroir vers l'arrière jusqu'à ce que les roulettes avant s'alignent dans les rails. Poussez ensuite le tiroir dans l'armoire. Vous pouvez retirer les panneaux du tiroir en les soulevant lorsque le tiroir est tiré.

Vous pouvez retirer les rails du tiroir pour les nettoyer lorsque les tiroirs ont été séparés de l'armoire. Il vous suffit de soulever les rails pour les séparer de l'armoire.

Le système coulissant du tiroir supporte une charge maxi de 200 livres. Les tiroirs ne sont pas prévus pour supporter le poids d'une personne. N'utilisez jamais les tiroirs en tant qu'escalier pour atteindre un équipement situé en hauteur.

## **Branchements électriques**

Vérifiez la tension indiquée sur la plaque de caractéristiques, placée sur le plan de l'armoire, avant de brancher l'unité au secteur. Les caractéristiques de la plaque sont les seules valables.

L'unité standard est équipée d'un cordon d'alimentation de huit (8) pieds de long pour 115 volts, 60 Hz, monophasé et correctement mis à la masse. Le cordon dispose d'une fiche à trois broches pour la mise à la masse. Si vous coupez la broche de mise à la masse ou que vous utilisez la fiche avec une prise sans neutre, la garantie perd sa validité. Ce pourrait entraîner de graves blessures. En outre, le fabricant décline toute responsabilité en cas de dommage.

Le circuit doit être protégé à l'aide d'un fusible de 15 ou 20 ampères ou d'un rupteur. L'unité doit être isolée sur un circuit. Ne la branchez pas sur une allonge.

## **UTILISATION**

Première utilisation:

Une fois son installation correcte terminée, l'unité est prête. L'unité démarre lorsque vous branchez le cordon d'alimentation à une source de courant. Si le compresseur ne démarre pas lors du branchement de l'unité, vérifiez que le thermostat n'est pas désactivé. Laissez fonctionner l'unité durant deux heures avant de la charger.

## **Thermostat**

Le thermostat est placé sur la face arrière du plan de l'armoire. Il est réglé d'origine pour maintenir la température de l'armoire entre 35 et 40 ° F. Pour accéder au thermostat, retirez le tiroir supérieur de l'armoire (en haut à droite sur les modèles SKRCB79 et SKRCB84). Pour réduire la température, faites tourner le thermostat dans le sens des aiguilles d'une montre. Patientez au moins une heure pour constater le changement de réglage.

## **Dégivrage**

Votre unité Silver King est une unité à dégivrage automatique. Aucune connexion supplémentaire n'est nécessaire. L'eau du dégivrage est recueillie dans un plateau situé dans le compartiment du compresseur. Elle s'évapore dans l'air de la pièce. L'unité doit être de niveau afin que les condensats puissent être purgés correctement.

## **ENTRETIEN**

L'entretien préventif est minime mais il est essentiel pour permettre le bon fonctionnement et la longue durée de service de l'appareil.

## **Surfaces de l'armoire**

Les parties interne et externe de l'armoire sont en acier inox. Nettoyez régulièrement ces surfaces avec une solution d'eau chaude et de détergent doux. Après avoir nettoyé ces surfaces, rincez-les à l'eau claire et séchez-les à l'aide d'un chiffon doux. Vous pouvez également utiliser des éponges en acier inox. Si les surfaces s'oxydent, n'utilisez pas de produits abrasifs ou agressifs. Utilisez un chiffon doux et frottez dans le sens du grain afin de ne pas griffer la surface. Rincez et séchez après le nettoyage. N'utilisez pas d'eau de javel.

## **Condensateur**

Nettoyez périodiquement les poussières de la bobine du condensateur. Le condensateur est placé derrière le couvercle avant sur la droite de l'unité. Enlevez le couvercle avant en retirant les deux (2) vis sur la gauche du couvercle et séparez-le de l'armoire. Le condensateur apparaît. Nettoyez les débris/poussières du condensateur à l'aide d'une brosse ou d'un aspirateur. Nettoyez-le régulièrement pour conserver la validité de la garantie !

## **Roulettes des tiroirs**

Lubrifiez régulièrement les roulettes du tiroir pour garantir leur vie de service.

## **Roulettes**

Vérifiez que les roulettes sont fermement fixées à l'armoire.

MODELE \_\_\_\_\_

N° DE SERIE \_\_\_\_\_

DATE INSTALLATION \_\_\_\_\_

## TECHNISCHES HANDBUCH

### SILVER KING ZUBEREITUNGSTISCHE

Recht herzlichen Dank für Ihren Silver King Ankauf. Wir streben danach unseren Kunden mit den zuverlässigsten Geräten in der Industrie zu bedienen. Bitte lesen Sie dieses Handbuch und die Garantieunterlagen vor Sie mit der Bedienung Ihrer neuen Silver King Anlage anfangen. Der hinzugefügte Garantieschein soll innerhalb von 10 Tagen nach dem Ankaufsdatum ausgefüllt und zurückgeschickt werden um die Garantie gültig zu machen.

#### **AUSPACKEN UND AUF BESCHÄDIGUNGEN PRÜFEN**

Packen Sie Ihre neue Silver King Anlage sofort nach Empfang aus und inspizieren Sie sie auf eventuelle Transportschaden. Bitte achten Sie dabei auf die Hinweise auf der Außenseite der Verpackung. Irgendwelche Schaden sollen dem Spediteur sofort mitgeteilt werden, und zusammen mit jeglichen Beweisstücken schlechter Handhabung übergeben werden. Bitte behalten Sie jegliche Verpackungsmaterialien falls Sie einen Schadenersatzanspruch erheben.

#### **INSTALLATION**

Das Schrankgehäuse besteht aus rostfreiem Stahl und ist mit einer Plastikabdeckung zum Schutz während der Herstellung und des Transports versehen. Diese Abdeckung soll vor der Installation einfach abgezogen werden. Danach sollen Sie die Innen- und Außenflächen mit warmem, mildem Seifenwasser und einem Schwamm oder Tuch reinigen, gut abspülen und trockenwischen. Chlorreinigungsmittel sind nicht erlaubt.

#### **Standort**

Zweckmäßigkeit und Zugänglichkeit sind selbstverständlich sehr wichtig bei der Auswahl eines Standorts. Bitte achten Sie jedoch auf folgende Richtlinien:

- Beachten Sie folgende Ladegrenzleistungen beim Stapeln von Kochartikeln: Modell SKRCB50 hat eine Ladegrenzleistung von 430,9 Kg, und die Modelle SKRCB79 und SKRCB84 haben eine Ladegrenzleistung von 499 Kg.
- Die Einheit soll waagrecht stehen.
- Setzen Sie die Schwenklagerbremsen fest sobald das Gerät auf seinen endgültigen Standort steht.

#### **Füße/Schwenkrollen**

Das Gerät ist mit Füßen oder Schwenkrollen versehen die noch montiert werden sollen. Heben Sie den Tisch auf und schieben Sie die Füße oder Schwenkrollen in die 4 (SKRCB50) oder 6 (SKRB79 und SKRB84) Innengewinde in der Unterseite des Geräts. Die mit Bremsen versehenen Schwenkrollen sollen vorne am Schrank montiert werden. Bitte stellen Sie sicher, daß sie gut festsitzen um künftige Gewindeabnutzung zu vermeiden.. Die Verschraubung soll regelmäßig geprüft werden.

#### **Schränke**

Zur Reinigung der Schränke, sollen Sie sie einfach ganz herausziehen, vorne aufheben um die vorderen Räder von dem Schrankschienen zu entfernen, und den Schrank weiter herausziehen bis die hinteren Räder auf dem Schienenende ruhen und einfach von den Schrankschienen entfernt werden können. Um die Schränke wieder einzuschieben, sollen Sie die hinteren Räder des Schrankes in die Schrankschienen einlegen und den Schrank nach hinten schieben bis die vordere Räder in den Schienen passen und den Schrank in das Gehäuse geschoben werden kann. Die Schrankpfannen können auch herausgehoben werden, aber nur wenn der Schrank völlig ausgezogen ist.

Die Schrankschienen können auch herausgehoben werden aber nur wenn die Schränke entfernt sind. Heben Sie die ineinandergeschobenen Schienen einfach aus dem Schrank heraus.

Die Schrankschienen haben ein Höchstladevermögen von 90,72 Kg. Bitte stehen Sie nicht auf die Schränke da sie nicht dafür geeignet sind. Die Schränke dürfen nie herausgezogen werden und als Standfläche benutzt werden um hochliegende Gegenstände zu erreichen.

## **Elektrische Verbindungen**

Bitte überprüfen Sie das Spannungsbedürfnis anhand der Datenplatte auf der Innenverkleidung des Schrankes bevor Sie das Gerät mit einer Stromquelle verbinden. Die Daten auf der Datenplatte ersetzen jegliche künftige Diskussion.

Der Standardkühlisch ist mit einer acht (8) Fuß (= 2,438 m) langen Anschlußschnur versehen. Diese Schnur arbeitet mit einer 115 Volt, 60 Perioden, einphasig laufendem Steckdose. Die Anschlußschnur hat ein Erdungsstöpsel mit 3 Zweigen. Irgendwelche Versuche um die Erdungsspannungsspitze zu entfernen oder mit einem ungeerdeten Zwischenstecker zu verbinden, vernichten die Garantie, beenden die Verantwortung des Herstellers und kann zu ernsthaften Verletzungen führen.

Die Schaltung soll mit einer 15 oder 20 Ampere starken Schmelzsicherung, bzw. einem 15 oder 20 Ampere starken Unterbrecher ausgestattet sein. Die Einheit soll auf einem Stromkreis isoliert sein und darf nicht mit einer Verlängerungsschnur verbunden werden.

## **BEDIENUNG**

### **Erstmalige Inbetriebsetzung**

Das Gerät ist arbeitsbereit sobald die Installationsbedingungen erfüllt worden sind. Das Gerät startet sobald die Anschlußschnur in die vorgeschriebene Steckdose eingeschaltet ist. Falls der Kompressor nicht startet wenn die Anlage zum ersten Mal eingeschaltet wird, sollen Sie überprüfen ob die Temperaturkontrolle nicht ausgeschaltet ist. Lassen Sie die Anlage mindestens zwei Stunden laufen bevor Sie sie auffüllen.

### **Temperaturkontrolle**

Die Temperaturkontrolle befindet sich auf der Hinterfläche der Schrankverkleidung und ist auf ungefähr 2,222 bis 4,444 Grad Celsius werkseingestellt. Entfernen Sie den oberen Schrank (oben rechts für Modelle SKRCB79 and SKRCB84) um die Temperaturkontrolle zu erreichen. Schieben Sie die Temperaturrehre im Uhrzeigersinn um die Temperatur herabzusenken und umgekehrt. Bitte erlauben Sie mindestens eine Stunde um die erwünschte Temperatur zu erreichen.

### **Entfrostung**

Ihr Silver King Gerät ist mit einer automatischen Entfrostungsanlage versehen und bedarf keine zusätzliche Rohre. Das Entfrostungswasser wird in einer Pfanne in dem Kompressorabteil gesammelt und dann in die Raumluft verdampft. Bitte achten Sie darauf, daß das Gerät waagrecht steht um eine gute Entwässerung des Kondenzwassers zu gewähren.

## **WARTUNG/PFLEGE**

Obschon die vorbeugende Wartungsarbeiten minimal sind, sind sie sehr wichtig für einen ununterbrochenen Betrieb und eine höchstmögliche Lebensdauer Ihres Gerätes zu gewähren.

### **Schrankflächen**

Die Innen- und Außenflächen des Gerätes bestehen aus rostfreiem Stahl. Reinigen Sie diese Flächen regelmäßig mit warmem, mildem Seifenwasser, spülen Sie alles gut ab mit klarem Wasser und wischen Sie das Gerät trocken mit einem Tuch. Reiniger für rostfreier Stahl sind auch geeignet. Bitte verwenden Sie keine scheuernde Reinigungsmittel oder Padschwämme um Verschmutzungen zu entfernen. Verwenden Sie ein mildes Reinigungsmittel und reiben Sie mit der Metallfaser um Kratzer zu vermeiden. Chlorreinigungsmittel sind nicht erlaubt. Nach der Reinigung muss alles gut nachgespült und abgetrocknet werden.

### **Kondensator**

Das Kondensatorsieb soll regelmäßig entstaubt werden. Der Kondensator befindet sich hinter der Abdeckung rechts vorne. Entschrauben Sie die zwei (2) Schrauben links auf der Abdeckung um die vordere Abdeckung zu entfernen und den Kondensator offen zu legen. Staub/Schut mit einem Staubsauger oder einer Bürste entfernen. Der Kompressor soll regelmäßig gereinigt werden um die Kompressorgarantie zu sichern!

### **Schrankrollen**

Die Schrankrollen sollen regelmäßig geschmiert werden um eine höchstmögliche Lebensdauer der Rollen zu gewähren.

### **Schwenkrollen**

Bitte stellen Sie sicher, daß sie gut festsitzen um künftige Gewindeabnutzung zu vermeiden.

MODELL \_\_\_\_\_ SERIEN-NR. \_\_\_\_\_ INSTALLATIONSdatum \_\_\_\_\_

6

SECTION A-A  
SCALE 1 : 4

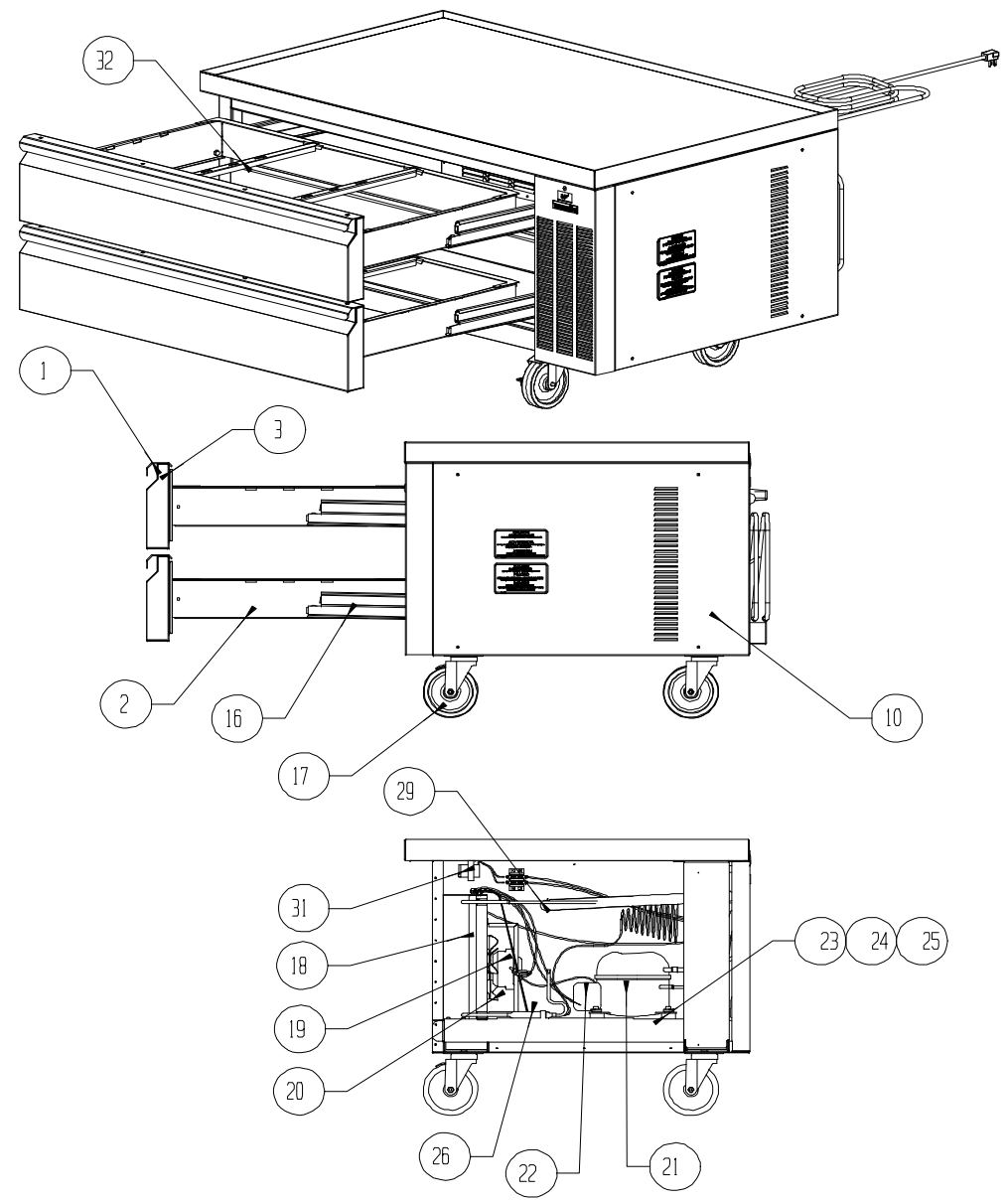
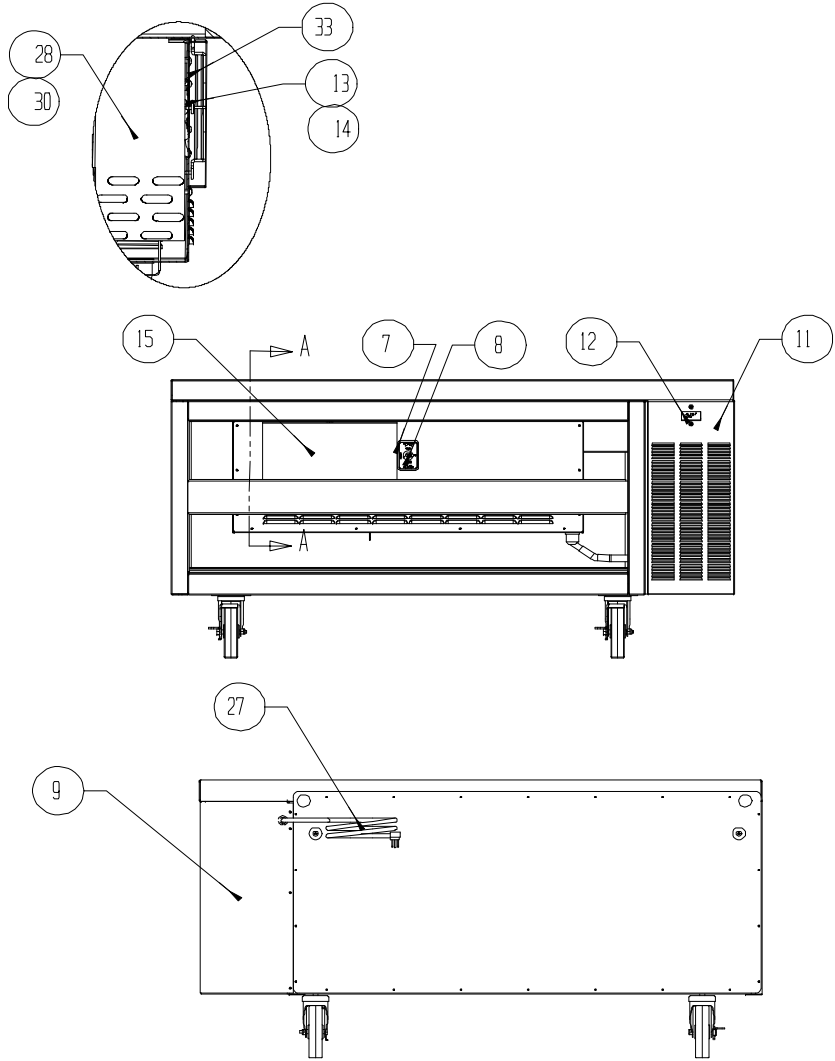

**REPLACEMENT PARTS LIST – MODELS SKRCB50, SKRCB60, SKRCB79, AND SKRCB84**

<b>ITEM NO.</b>	<b>PART DESCRIPTION</b>	<b>PART NO.</b>
1	DRAWER HANDLE (2 PAN DRAWER)	26188
	DRAWER HANDLE (3 PAN DRAWER)	26025
2	DRAWER ASSEMBLY (2 PAN DRAWER)	26193
	DRAWER ASSEMBLY (3 PAN DRAWER)	26033
3	DRAWER GASKET (2 PAN DRAWER)	10310-49
	DRAWER GASKET (3 PAN DRAWER)	10310-48
7	TEMPERATURE CONTROL PLATE	20653
8	TEMPERATURE CONTROL	20889
9	BACK PANEL	25933
10	RIGHT END PANEL	27005
11	FRONT COVER	27004
12	TEMPERATURE INDICATOR	26051
13	FAN MOTOR 115V	21251-2
	FAN MOTOR 230V	21251-3
14	FAN BLADE	99196
15	AIR DIVERTER	26759
16	DRAWER SLIDE KIT (2-SLIDES,8-WHEELS AND SCREWS)	26886
	DRAWER ROLLER KIT (SINGLE ROLLER)	10327-15
17	LEG KIT (SKRCB50)	10314-57
	LEG KIT (SKRCB79)	10314-56
	CASTER KIT (SKRCB50)	10314-03
	CASTER KIT (SKRCB79)	10314-55
18	CONDENSER COIL	25941
19	FAN MOTOR 115V	22048
	FAN MOTOR 230V	43193
20	FAN BLADE	23505
21	COMPRESSOR KIT 115/60	10343-63
	COMPRESSOR KIT 230/50	10343-71
22	ELECTRICAL KIT (RELAY/OVERLOAD/CAPACITOR) 115/60	10344-63
	ELECTRICAL KIT (RELAY/OVERLOAD/CAPACITOR) 230/50	10344-71
23	GROMMET - COMPRESSOR MOUNT	20481
24	HAIRPIN CLIP	98106
25	WASHER - COMPRESSOR MOUNT	22401
26	DRIER	22677
27	POWER CORD 115V	43263
	POWER CORD 230V	23514
28	EVAP COIL AND HEAT EXCHANGER ASSEMBLY	26101
29	HEAT EXCHANGER	26462
30	EVAPORATOR COIL	25916
31	TRANSFORMER 115V	26791
	TRANSFORMER 230V	26992
32	ADAPTER BAR	28726
33	FAN GUARD	41473

WHEN ORDERING REPLACEMENT PARTS, PLEASE PROVIDE MODEL AND SERIAL NUMBERS

