

MANUAL DE OPERACIÓN



Congelador de batidos y aguanieve modelo 430 Torque

Traducido de las instrucciones operativas originales

051430SM

3/97 (publicación original)

(Actualizado el 2/1/14)

Llene esta página como referencia rápida cuando requiera servicio:

Distribuidor Taylor: _____

Dirección: _____

Teléfono: _____

Servicio: _____

Piezas: _____

Fecha de instalación: _____

Información presentada en la placa de datos:

Modelo: _____

Número de serie: _____

Especificaciones eléctricas: Voltaje _____ Ciclos _____

Fases _____

Tamaño máximo del fusible: _____ Amperios

Amperaje máximo de los cables: _____ Amperios

Número de catálogo: _____

© 1997 Taylor Company
051430SM

Toda reproducción, divulgación o distribución de copias sin autorización de cualquier parte de esta obra, por cualquier persona, podría ser una infracción de las leyes de propiedad intelectual de los Estados Unidos de América y de otros países, resultar en el otorgamiento de una compensación por daños estatutarios de hasta USD 250.000 (17 USC 504) por infracción, y ser objeto de sanciones civiles y penales adicionales. Todos los derechos reservados.



Taylor Company
750 N. Blackhawk Blvd.
Rockton, IL 61072

Encarte para manual de operación Taylor®

Agregue los siguientes pasos a los procedimientos del manual de operación según resulte apropiado para su equipo.

Conjunto de la batidora

Paso 1

Antes de instalar el conjunto de la batidora, inspeccione el estado de las cuchillas raspadoras y las pinzas.

Revise las cuchillas raspadoras en busca de indicios de desgaste o daños. Si una cuchilla raspadora está mellada o desgastada, reemplace ambas cuchillas.

Revise las pinzas de las cuchillas raspadoras para comprobar que no estén dobladas y que la ranura sea uniforme a todo lo largo de la pinza. Reemplace las pinzas dañadas.



Figura 1

Paso 2

Antes de instalar las zapatas de la batidora, revíselas en busca de mellas, grietas o indicios de desgaste. Si hay defectos presentes, reemplace las zapatas de la batidora.

Armado de la puerta del congelador

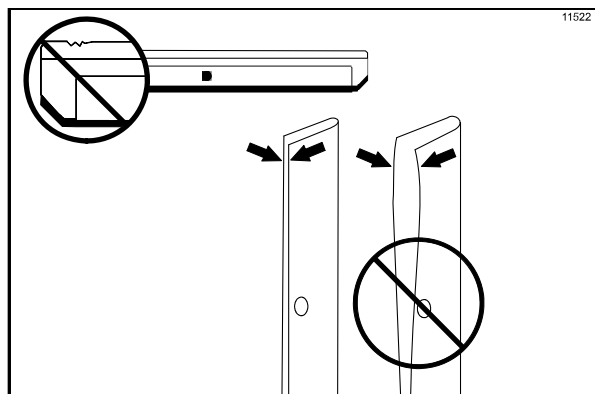
Paso 1

Antes de armar la puerta del congelador, revise los siguientes componentes en busca de mellas, grietas o indicios de desgaste: cojinete de la puerta, junta de la puerta, válvula de extracción, juntas tóricas y todos los costados del conjunto de la puerta, incluso el interior del agujero de la válvula de extracción. Reemplace las piezas dañadas.

Armado de la bomba de mezcla

Realice el siguiente paso si la unidad está equipada con una bomba de mezcla:

Paso 1

Inspeccione las piezas de caucho y de plástico de la bomba. Las juntas tóricas, los anillos de retención y las juntas deben estar en perfectas condiciones para que la bomba y la máquina funcionen correctamente. No pueden realizar su función si tienen mellas, cortes o agujeros en el material.

Inspeccione las piezas de plástico de la bomba en busca de grietas, desgaste y desprendimiento del plástico.

Reemplace de inmediato las piezas defectuosas y deseche las viejas.

Procedimientos de desinfección y cebado

¡IMPORTANTE! La unidad NO debe colocarse en la modalidad automática hasta que se haya extraído toda la solución desinfectante del cilindro refrigerante y se hayan realizado los procedimientos de cebado correctos. El incumplimiento de esta instrucción puede causar daños al cilindro refrigerante.

© 2015 Taylor Company

Toda reproducción, divulgación o distribución no autorizada de copias de la totalidad o cualquier parte de esta obra puede representar una violación de las leyes de derechos de autor de los Estados Unidos de América y otros países, y podría ser objeto de una sanción estatutaria de compensación de daños de hasta USD 250.000 (17 USC 504) por infracción, además de que podría ser objeto de sanciones civiles y penales adicionales. Todos los derechos reservados.



Taylor Company
750 N. Blackhawk Blvd.
Rockton, IL 61072

Índice

Sección 1	Notas para el instalador	1
	Seguridad del instalador	1
	Preparación del lugar.....	1
	Unidades enfriadas por aire	2
	Conexiones eléctricas	2
	Rotación de la batidora	3
	Refrigerante	3
Sección 2	Para el operador	4
Sección 3	Seguridad	5
Sección 4	Identificación de piezas para el operador	7
Sección 5	Importante: Para el operador.....	10
	Ajuste de viscosidad	10
	Interruptor de energía	10
	Botón de restablecimiento	10
	Lámpara indicadora “Mezcla baja”	10
	Lámpara indicadora: “Sin mezcla”	10
Sección 6	Procedimientos operativos.....	11
	Armado	11
	Desinfección	14
	Cebado	15
	Procedimiento de cierre	16
	Drenaje de producto del cilindro refrigerante	16
	Enjuague.....	16
	Limpieza	17
	Desarmado	17
	Cepillado.....	17

Sección 7	Importante: Lista de comprobación para el operador.....	18
	Durante la limpieza y desinfección:.....	18
	Identificación y resolución de problemas de recuento bacteriano:.....	18
	Revisiones de mantenimiento regulares:	18
	Almacenamiento invernal.....	19
Sección 8	Guía de identificación y resolución de problemas	20
Sección 9	Calendario de reemplazo de piezas	22
Sección 10	Garantía limitada del equipo.....	23
Sección 11	Garantía limitada de las piezas	25

Nota: Nuestras actividades de investigación generan mejoras constantes. Por lo tanto, la información en este manual está sujeta a cambios sin aviso previo.

Nota: Solamente las instrucciones provistas por la fábrica o por sus representantes de traducción autorizados se consideran juegos de instrucciones originales.

© 1997 Taylor Company
(Actualizado en enero de 2014)
051430SM

Toda reproducción, divulgación o distribución de copias sin autorización de cualquier parte de esta obra, por cualquier persona, podría ser una infracción de las leyes de propiedad intelectual de los Estados Unidos de América y de otros países, resultar en el otorgamiento de una compensación por daños estatutarios de hasta USD 250.000 (17 USC 504) por infracción, y ser objeto de sanciones civiles y penales adicionales. Todos los derechos reservados.



Taylor Company
750 N. Blackhawk Blvd.
Rockton, IL 61072

Se ha incluido la siguiente información en el manual como lineamientos de seguridad y cumplimiento reglamentario. Consulte la lista de comprobación de instalación para conocer todos los detalles de la instalación.

Seguridad del instalador



En todas las regiones del mundo, el equipo debe instalarse de conformidad con los códigos vigentes en el lugar. Comuníquese con las autoridades locales si tiene preguntas al respecto.

Deberá tenerse cuidado para asegurar que se observen todas las prácticas básicas de seguridad durante las actividades relacionadas con la instalación, mantenimiento y reparación del equipo Taylor.

- Solo el personal de servicio autorizado por Taylor deberá realizar actividades de instalación y reparación del equipo.
- Antes de iniciar actividades de instalación o reparación, el personal de servicio autorizado deberá consultar la norma 29CFR1910.147 de la OSHA o el código vigente de su localidad, a fin de conocer las normas de la industria referentes a los procedimientos de bloqueo y etiquetado.
- El personal de servicio autorizado deberá asegurar que el equipo de protección personal apropiado esté disponible y sea usado durante las actividades de instalación y servicio.
- El personal de servicio autorizado deberá quitarse todas las alhajas metálicas, anillos y relojes antes de trabajar con equipo eléctrico.



Antes de realizar reparaciones, es necesario desconectar la alimentación eléctrica principal del congelador. El incumplimiento de esta instrucción podría causar lesiones o incluso la muerte como consecuencia de descargas eléctricas o piezas móviles peligrosas, y dañar el equipo o reducir su rendimiento.

Nota: Todas las reparaciones deben ser realizadas por un técnico de servicio autorizado por Taylor.



Esta unidad tiene bordes filosos que pueden causar lesiones graves.

Preparación del lugar

Antes de desembalar la unidad, revise el área donde se instalará la unidad. Asegúrese de que se hayan resuelto todos los posibles peligros para el usuario o el equipo.

Solo para uso bajo techo: Esta unidad está diseñada para funcionar bajo techo, en temperaturas ambiente normales de 71 °F a 75 °F (21 °C a 24 °C). El congelador ha funcionado de manera correcta en temperaturas ambiente altas de 104 °F (40 °C), con capacidad reducida.



Esta unidad **NO** deberá instalarse en lugares donde pueda usarse una manguera o un chorro de agua. **NUNCA** use una manguera o chorro de agua para enjuagar o limpiar la unidad. El incumplimiento de esta instrucción puede provocar una electrocución.



Esta unidad deberá instalarse en una superficie nivelada para evitar el riesgo de inclinación y caída. Deberá tenerse mucho cuidado al mover el equipo. Se requieren dos o más personas para mover la unidad de manera segura. La inobservancia de esta precaución puede causar lesiones o daños al equipo.

El instalador autorizado debe inspeccionar la unidad en busca de daños e informar prontamente de cualquier daño al distribuidor local autorizado de Taylor.

Esta unidad está hecha con piezas en tamaños estadounidenses. Las conversiones métricas son aproximadas y pueden variar en tamaño respecto de la medida con unidades inglesas.

Unidades enfriadas por aire

NO obstruya las aberturas de entrada y descarga de aire. Las unidades enfriadas por aire requieren un espacio libre mínimo de 3" (76.2 mm) en **todos** los costados del congelador para permitir el flujo correcto de aire por el condensador. La falta de espacio libre adecuado puede reducir la capacidad refrigerante del congelador e incluso provocar daños permanentes al compresor.

Conexiones eléctricas

Este equipo se entrega con un cordón de tres hilos y una clavija con pata de puesta a tierra, para ser conectada a un circuito derivado de una fase, 60 ciclos. La unidad debe conectarse a un receptáculo bien puesto a tierra. El cordón y la clavija provistos son de 20 A para los modelos de 115 V, 60 Hz, 1 fase, o de 15 A para los modelos de 208-230 V, 60 Hz, 1 fase; por lo tanto, la toma de la pared también debe ser de 20 A para los modelos de 115 V, 60 Hz, 1 fase, o de 15 A para los modelos de 208-230 V, 60 Hz, 1 fase. Consulte la etiqueta de datos, localizada en el panel lateral, para conocer las especificaciones eléctricas. Puede utilizarse cableado permanente, si así lo requieren los códigos locales. Las instrucciones para la conversión a cableado permanente son las siguientes:

1. Compruebe que el congelador esté desconectado de la alimentación eléctrica.
2. Quite el panel apropiado y localice la pequeña caja eléctrica en la base del congelador.
3. Quite el cordón instalado en la fábrica y el buje de liberación de tensión.
4. Tienda el cableado permanente por el agujero de 7/8" (22 mm) en la bandeja base.
5. Conecte los dos cables de suministro eléctrico. Conecte el cable de conexión a tierra al perno de puesta a tierra de la caja eléctrica.
6. Compruebe que la unidad esté puesta a tierra antes de aplicar el suministro eléctrico.

En Estados Unidos, este equipo debe instalarse de conformidad con el Código Eléctrico Nacional (NEC) de Estados Unidos, ANSI/NFPA 70-1987. El propósito de este código es proteger de manera práctica a las personas y los bienes de los riesgos relacionados con el uso de la electricidad. El código contiene medidas que se consideran necesarias para la seguridad. En las demás regiones del mundo, el equipo debe instalarse de conformidad con los códigos vigentes en el lugar. Sírvase consultar con las autoridades de su localidad.



¡OBEDEZCA LOS CÓDIGOS ELÉCTRICOS DE SU LOCALIDAD!

Cada unidad requiere una fuente de poder por etiqueta de datos. Revise las etiquetas de datos del congelador para conocer las especificaciones de fusibles o de protección contra corriente excesiva del circuito, amperaje del circuito y otras especificaciones eléctricas. Consulte el diagrama de cableado en el interior de la caja eléctrica para conocer las conexiones correctas del suministro eléctrico.



ATENCIÓN: ESTE EQUIPO DEBE ESTAR BIEN PUESTO A TIERRA. LA INOBSERVANCIA DE ESTA PRECAUCIÓN PUEDE PROVOCAR LESIONES GRAVES OCASIONADAS POR DESCARGAS ELÉCTRICAS.



Esta unidad tiene un borne de puesta a tierra equipotencial que deberá ser conectado por el instalador autorizado a la parte trasera del armazón. El lugar de instalación está marcado por el símbolo de unión equipotencial (5021 de IEC 60417-1) en el panel desmontable y en el armazón del equipo.



- Los dispositivos fijos que no estén equipados con cordón de energía eléctrica y una clavija u otro dispositivo para desconectar el aparato de la fuente de energía deberán tener un dispositivo de desconexión de todos los polos, con separación de contacto mínima de 3 mm, en la instalación externa.
- Los aparatos conectados en forma permanente a cableado fijo y que tienen corrientes de fuga que pueden exceder 10 mA, sobre todo al ser desconectados, al no usarse durante largos períodos o durante la instalación inicial, deben tener dispositivos de protección, como un interruptor accionado por pérdida de corriente a tierra (GFI), para proteger contra fugas de corriente, los cuales deberán ser instalados por personal autorizado de conformidad con los códigos locales.
- Los cordones de alimentación eléctrica usados con esta unidad deberán ser cables enfundados flexibles, resistentes a aceite, no más ligeros que un cordón normal enfundado con policloropreno u otro

elastómero sintético equivalente (designación de código 60245 IEC 57), instalado con el anclaje para cordones eléctrico apropiado para liberar a los conductores del esfuerzo, incluso de torsión, en los terminales, y proteger los conductores de la abrasión.

Si el cable de alimentación está dañado, deberá ser reemplazado por un técnico de servicio autorizado por Taylor para evitar peligros.

Rotación de la batidora



La batidora debe girar en sentido dextrógiro al observarla por el cilindro refrigerante.

Nota: El procedimiento descrito a continuación debe ser realizado por un técnico de servicio autorizado por Taylor.

Para corregir la rotación en una unidad monofásica, intercambie las conexiones en el interior del motor de la batidora. (Consulte el diagrama impreso en el motor.)

Refrigerante



En consideración de nuestro medio ambiente, Taylor utiliza solo refrigerantes HFC ecológicos. El refrigerante HFC utilizado en esta unidad es R404A. Este refrigerante por lo general se considera no tóxico y no inflamable, con un potencial de reducción de ozono de cero (0). Sin embargo, todo gas a presión es potencialmente peligroso y debe manejarse con precaución.

NUNCA llene un cilindro refrigerante completamente con líquido. El llenado del cilindro a aproximadamente el 80% de su capacidad permitirá la expansión normal del contenido.



Use únicamente refrigerante R404a que cumpla con la especificación 700 de la norma AHRI. El uso de cualquier otro refrigerante puede exponer a los usuarios y operadores a riesgos de seguridad inesperados.



El líquido refrigerante rociado sobre la piel puede provocar daños graves a los tejidos. Proteja los ojos y la piel. En caso de quemadura con refrigerante, enjuague de inmediato con agua fría. Si las quemaduras son graves, aplique compresas de hielo y llame de inmediato a un médico.



Taylor recuerda a los técnicos que deben tener presentes las leyes gubernamentales sobre sistemas de recuperación, reciclaje y reclamación de refrigerantes. Si tiene alguna duda acerca de estas leyes, comuníquese con el Departamento de Servicio de la fábrica.



ADVERTENCIA: La combinación de refrigerante R404A y aceites de polioléster absorbe grandes cantidades de humedad. Al abrir un sistema de refrigeración, éste no debe permanecer abierto más de 15 minutos. Coloque tapones en todas las mangueras y tuberías abiertas para evitar que el aceite absorba agua o humedad del aire.

El congelador que usted ha comprado ha sido diseñado y fabricado con sumo cuidado para ofrecerle un funcionamiento confiable. Si el congelador Taylor modelo 430 Torque es utilizado y cuidado de manera correcta, producirá un producto de calidad consistente. Al igual que todos los productos mecánicos, esta máquina requiere limpieza y mantenimiento. La cantidad necesaria de cuidado y atención será mínima si se cumplen al pie de la letra los procedimientos operativos descritos en este manual.

Lea este manual de operación detenidamente antes de utilizar el equipo o realizar tareas de mantenimiento.

El congelador Taylor NO compensará ni corregirá los errores cometidos durante las operaciones de configuración o llenado. Por lo tanto, los procedimientos de armado inicial y cebado son de suma importancia. Recomendamos enfáticamente que todo el personal responsable del funcionamiento, armado y desarmado del equipo se reúna para estudiar estos procedimientos, obtener el entrenamiento apropiado y asegurar que no se presenten malos entendidos.

Si requiere asistencia técnica, comuníquese con un distribuidor autorizado de productos Taylor para obtener el servicio.

Nota: La garantía de Taylor solo tendrá validez si las piezas son autorizadas por Taylor, se compran a un distribuidor local autorizado por Taylor, y el trabajo de mantenimiento o reparación es realizado por un técnico de servicio autorizado por Taylor. Taylor se reserva el derecho de rechazar reclamaciones de garantía de unidades o piezas si se instalaron en la unidad piezas o refrigerantes no autorizados por Taylor, si se realizaron modificaciones al sistema no recomendadas por la fábrica o si se determina que la avería fue causada por abuso, uso indebido, negligencia o incumplimiento de las instrucciones operativas. Consulte la sección "Garantía limitada" de este manual para conocer todos los detalles sobre la garantía de Taylor.

Nota: Nuestras actividades de investigación generan mejoras constantes. Por lo tanto, la información en este manual está sujeta a cambios sin aviso previo.



Si este producto tiene adherida una etiqueta con el símbolo de un recipiente para basura cruzado por una línea diagonal, esto significa que el producto cumple las disposiciones de la Directriz de la UE y otras leyes similares que han entrado en vigor después del 13 de agosto de 2005. Por lo tanto, debe recolectarse por separado después de completarse su uso y no puede eliminarse como residuos no

clasificados para el sistema municipal de recolección de basura.

El usuario es responsable de devolver el producto al centro de recolección apropiado, tal como lo especifiquen los códigos de su localidad. Para obtener más información sobre las leyes vigentes en su localidad, comuníquese con el centro municipal de recolección de basura o con un distribuidor.

Renuncia de garantía de compresor

Los compresores de refrigeración de esta unidad están garantizados durante el plazo especificado en la sección de garantía limitada de este manual. Sin embargo, como resultado del Protocolo de Montreal y las enmiendas de 1990 a la Ley de Aire Limpio de los Estados Unidos, constantemente se prueban y desarrollan nuevos refrigerantes con el propósito de lograr su utilización en la industria de servicios. Algunos de estos refrigerantes nuevos se anuncian como reemplazos directos en varias aplicaciones. Sin embargo, hay que señalar que en las tareas de servicio ordinario del sistema de refrigeración de esta unidad **únicamente debe utilizarse el refrigerante especificado en la etiqueta de datos**. El uso no autorizado de otros refrigerantes invalidará la garantía del compresor Taylor. Es responsabilidad del dueño de la unidad informar de esta situación a los técnicos que contrate.

También debe señalarse que Taylor no garantiza el refrigerante empleado en el equipo. Por ejemplo, si se pierde refrigerante durante el servicio ordinario de la unidad, Taylor no tendrá la obligación de proveer refrigerante de reemplazo, en ninguna condición, con o sin cargo. Taylor recomendará un reemplazo apropiado si el refrigerante original es prohibido, se vuelve obsoleto o deja de estar disponible durante el período de cinco (5) años de garantía de Taylor para la compresora.

Ocasionalmente, Taylor puede probar nuevos refrigerantes alternativos. Si un nuevo refrigerante alternativo demuestra ser, mediante las pruebas realizadas por Taylor, aceptable como reemplazo directo para esta unidad, el descargo de responsabilidad en esta sección "Renuncia de garantía de compresora" no se aplicará al uso del refrigerante alternativo aprobado por Taylor.

Llame a Taylor o a su distribuidor local autorizado de Taylor para conocer el estado actual de los refrigerantes alternativos y su relación con la garantía de la compresora. Esté listo para proporcionar el modelo y el número de serie de la unidad.

Nota: Nuestras actividades de investigación continuas generan mejoras constantes. Por lo tanto, la información en este manual de operación está sujeta a cambios sin aviso previo.

En Taylor Company nos preocupa la seguridad del operador en todo momento que tiene en contacto con la unidad y sus piezas. Taylor hace su mejor esfuerzo para diseñar y fabricar características de seguridad integradas que protegen a los operadores y a los técnicos de servicio.

La instalación, el mantenimiento y la reparación del equipo de refrigeración pueden ser peligrosos, debido a la presión del sistema y los componentes eléctricos. Solamente el personal de servicio capacitado y calificado debe instalar, reparar, mantener o reparar equipo de refrigeración. Al trabajar con equipo de refrigeración, observe las precauciones en la documentación y en las etiquetas adheridas a la unidad, así como las demás precauciones de seguridad correspondientes. Cumpla con todos los requisitos de los códigos de seguridad. Utilice gafas de seguridad y guantes de trabajo.



IMPORTANTE: La inobservancia de las precauciones de seguridad presentadas a continuación puede ocasionar lesiones graves o incluso la muerte. Asimismo, el incumplimiento de estas advertencias puede dañar la máquina y sus componentes. A su vez, los daños a los componentes resultarán en gastos de reemplazo de piezas y servicios de reparación.



NO use el congelador sin antes leer este manual de operaciones. La inobservancia de esta instrucción puede dañar el equipo, reducir el rendimiento del congelador, crear riesgos para la salud o causar lesiones.



Este aparato solamente debe ser utilizado por personal entrenado. No ha sido diseñado para ser utilizado por niños o personas con deficiencias físicas, sensoriales o mentales, o que no posean la experiencia y los conocimientos necesarios, a menos que sea bajo supervisión o para fines de enseñanza sobre el uso del aparato bajo la guía de una persona responsable por su seguridad. Deberá supervisarse a los niños para asegurar que no jueguen con el aparato.



NO use un chorro de agua para limpiar o enjuagar el congelador. El incumplimiento de estas instrucciones puede provocar electrocuciones graves.



- **NO** use el congelador si no está bien puesto a tierra.
- **NO** use el congelador con fusibles mayores que los especificados en la etiqueta de datos del congelador.
- Todas las reparaciones deben ser realizadas por un técnico de servicio autorizado por Taylor.
- Antes de realizar reparaciones, es necesario desconectar la alimentación eléctrica principal de la máquina.
- Para unidades conectadas mediante cable: Solamente los técnicos autorizados por Taylor o los electricistas certificados podrán instalar una clavija o un cable de repuesto en estas unidades.
- Los dispositivos fijos que no estén equipados con cordón de energía eléctrica y una clavija u otro dispositivo para desconectar el aparato de la fuente de energía deberán tener un dispositivo de desconexión de todos los polos, con separación de contacto mínima de 3 mm, en la instalación externa.
- Los aparatos conectados en forma permanente a cableado fijo y que tienen corrientes de fuga que pueden exceder 10 mA, sobre todo al ser desconectados, al no usarse durante largos períodos o durante la instalación inicial, deben tener dispositivos de protección, como un interruptor accionado por pérdida de corriente a tierra (GFI), para proteger contra fugas de corriente, los cuales deberán ser instalados por personal autorizado de conformidad con los códigos locales.
- Los cordones de alimentación eléctrica usados con esta unidad deberán ser cables enfundados flexibles, resistentes a aceite, no más ligeros que un cordón normal enfundado con policloropreno u otro elastómero sintético equivalente (designación de código 60245 IEC 57), instalado con el anclaje para cordones eléctrico apropiado para liberar a los conductores del esfuerzo, incluso de torsión, en los terminales, y proteger los conductores de la abrasión.

Si el cable de alimentación está dañado, deberá ser reemplazado por un técnico de

servicio autorizado por Taylor para evitar peligros.

El incumplimiento de estas instrucciones puede provocar una electrocución. Comuníquese con su distribuidor local autorizado de productos Taylor para solicitar el servicio.



Esta unidad tiene un borne de puesta a tierra equipotencial que deberá ser conectado por el instalador autorizado a la parte trasera del armazón. El lugar de instalación está marcado por el símbolo de unión equipotencial (5021 de IEC 60417-1) en el panel desmontable y en el armazón del equipo.



- **NO** permita que el personal no entrenado utilice esta máquina.
- **NO** use el congelador si los paneles de servicio o las puertas de acceso no están bien sujetos con tornillos.
- **NO** quite piezas funcionales internas (por ejemplo, puerta del congelador, batidora, cuchillas raspadoras, etc.) hasta que todos los interruptores de control estén en la posición de apagado.

El incumplimiento de estas instrucciones puede resultar en lesiones graves a los dedos o las manos causadas por piezas móviles peligrosas.



Esta unidad tiene bordes filosos que pueden causar lesiones graves.

- **NO** introduzca los dedos ni objetos en el surtidor de la puerta. Esto podría contaminar el producto y causar lesiones graves por el contacto con la cuchilla.
- **TENGA MUCHO CUIDADO** al quitar el conjunto de la batidora. Las cuchillas raspadoras son muy filosas.



Este congelador debe colocarse sobre una superficie nivelada. La inobservancia de esta precaución puede causar lesiones o daños al equipo.



El acceso al área de servicio de la unidad deberá restringirse a personas que tengan conocimientos y experiencia práctica con la unidad, en particular en lo referente a la seguridad e higiene.



Los calendarios de limpieza y desinfección son establecidos por los organismos reguladores estatales y locales y siempre deben obedecerse. Consulte la sección sobre limpieza en este manual, para conocer los procedimientos correctos de limpieza de la unidad.



Esta máquina está diseñada para mantener la temperatura del producto por debajo de 41 °F (5 °C). Todo producto que se agregue a esta máquina deberá estar a menos de 41 °F (5 °C). El incumplimiento de esta instrucción puede causar riesgos para la salud y el mal desempeño del congelador.

NO obstruya las aberturas de entrada y descarga de aire.

Las unidades enfriadas por aire requieren un espacio libre mínimo de 3" (76.2 mm) en **todos** los costados del congelador para permitir el flujo correcto de aire por el condensador. La falta de espacio libre adecuado puede reducir la capacidad refrigerante del congelador e incluso provocar daños permanentes al compresor.

Solo para uso bajo techo: Esta unidad está diseñada para funcionar bajo techo, en temperaturas ambiente normales de 71 °F a 75 °F (21 °C a 24 °C). El congelador ha funcionado de manera correcta en temperaturas ambiente altas de 104 °F (40 °C), con capacidad reducida.

NO opere la unidad sin producto. El incumplimiento de esta instrucción puede causar daños a la unidad.

NIVEL DE RUIDO: Las emisiones sonoras aéreas no excederán 78 dB(A) al medirse a una distancia de 1,0 metros de la superficie de la máquina y a una altura de 1,6 metros del piso.

Sección 4 Identificación de piezas para el operador

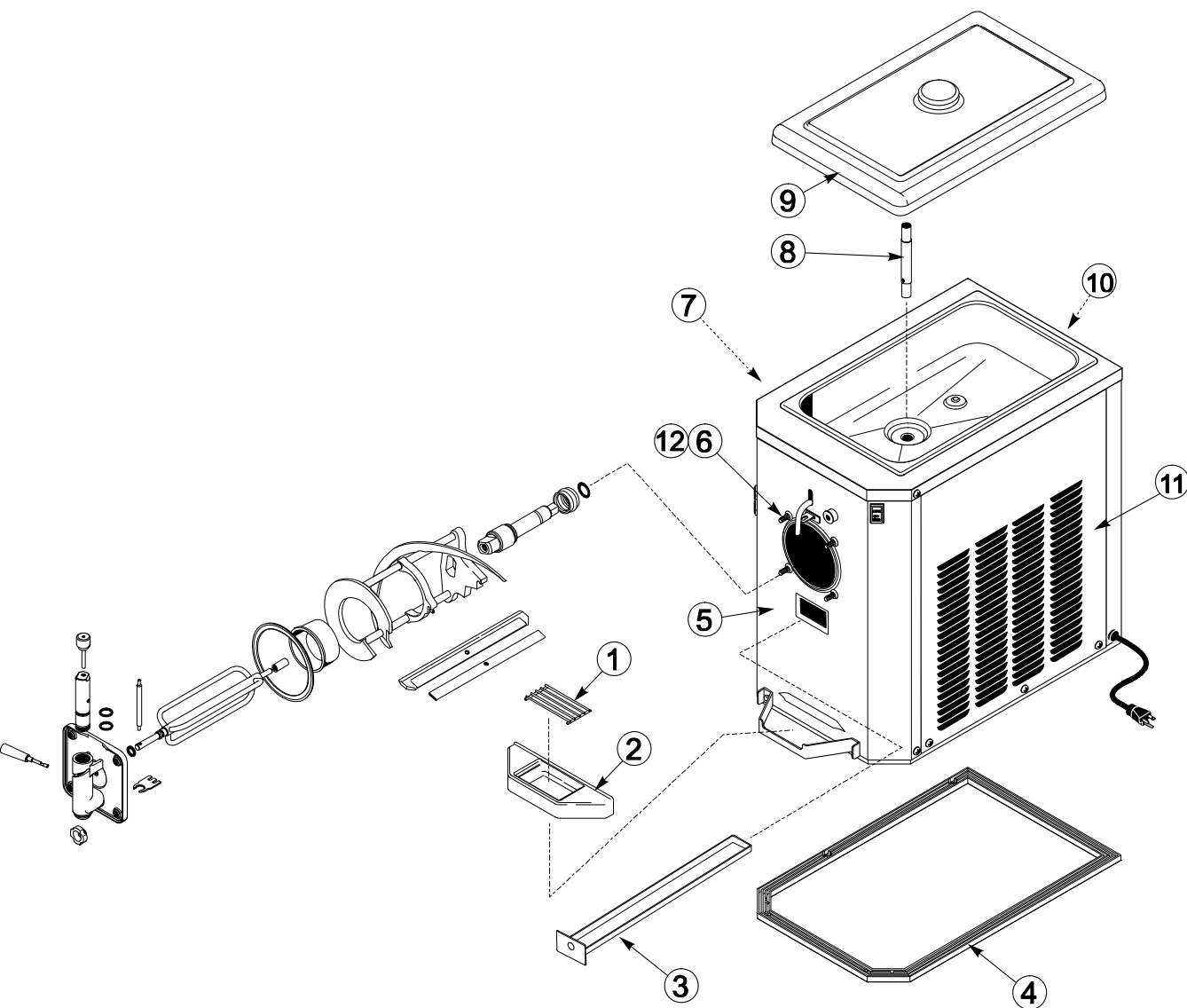

Artículo	Descripción	Número de catálogo
1	Escudo contra salpicaduras	049320
2	Bandeja de goteo	049319
3	Bandeja de goteo, 17-1/4" long.	027504
4	Junta, bandeja base	049420
5	Conjunto de panel delantero	X50678
6	Perno, cono de nariz	013496

Artículo	Descripción	Número de catálogo
7	Panel lateral izquierdo	049639
8	Tubo de alimentación, orificio de 13/32	025663-10
9	Conjunto de tapa negra aislada	X49679-BLA
10	Panel trasero	049325
11	Panel lateral derecho	049640
12	Arandela de perno de congelador	049032

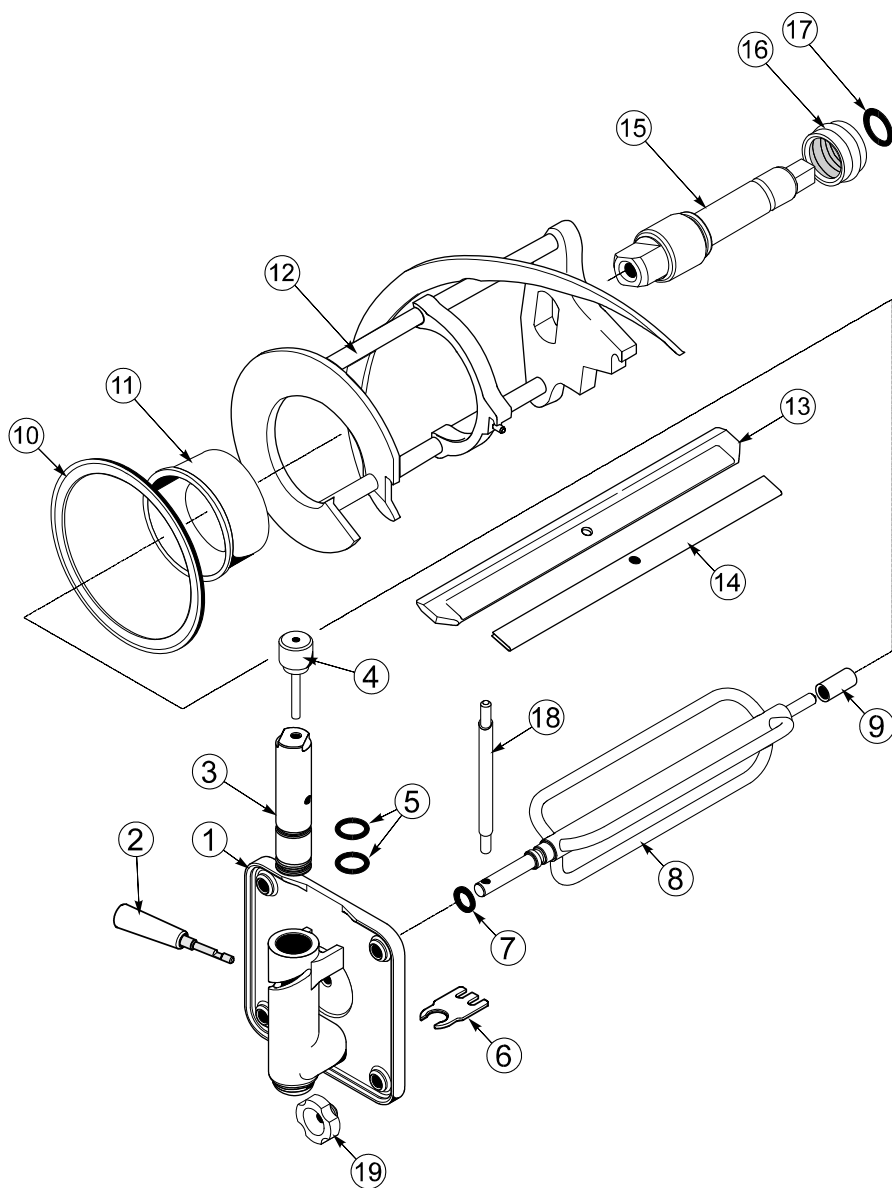

Artículo	Descripción	Número de catálogo
*1	Conjunto de puerta, parcial	X39248-SER
2	Conjunto de palanca de extracción	X47384
3	Válvula de extracción	047734
4	Conjunto de válvula, pasador de palanca	X25929
5	Junta tórica, 1" diám. ext. x 0,139 ancho	032504
6	Rompehielos	047735
7	Junta tórica, 0,291 diám. int. x 0,080 ancho	018550
8	Conjunto de par de torsión	X50382
9	Cojinete de guía	014496
10	Junta de puerta, 5,109" diám. int. x 5.630"	014030

Artículo	Descripción	Número de catálogo
11	Cojinete delantero	013116
12	Conjunto de batidora, 4 qt, perno de apoyo	X49490
13	Cuchilla raspadora de plástico	046237
14	Pinza de cuchilla raspadora	046238
15	Eje de batidora	035418
16	Sello de eje motor	032560
17	Junta tórica, 7/8 diám. ext. x 0.139 ancho	025307
18	Brazo de par de torsión	025660
19	Tuerca de perno	029880

***¡IMPORTANTE!** Para las unidades modelo 430 equipadas con puertas con tapón de cebado, ordene: Conjunto de puerta, parcial, cebado X50403-SER; tapón de cebado, 050405; y junta tórica 043758 (no ilustrados)

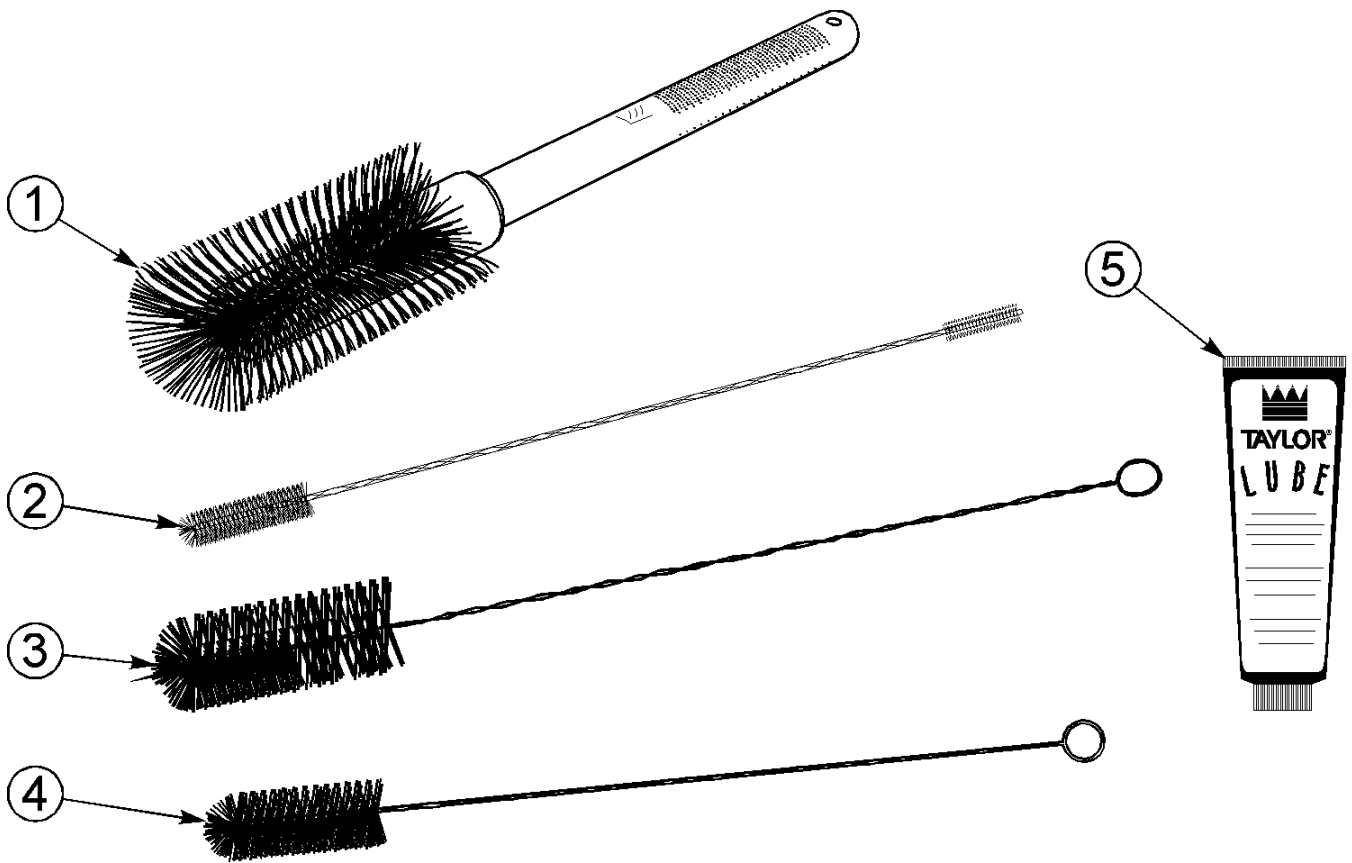

Artículo	Descripción	Número de catálogo
1	Cepillo, 3" x 7", blanco	023316
2	Cepillo doble	013072
3	Cepillo, válvula de extracción	014753

Artículo	Descripción	Número de catálogo
4	Cepillo, cojinete trasero	013071
5	Lubricante Taylor	047518
*6	Video de capacitación, modelo 430 Torque	050987-DVD

*no ilustrados

Ajuste de viscosidad

La viscosidad (espesor) del aguanieve puede ajustarse girando el tornillo de ajuste de viscosidad situado en el lado superior derecho del panel delantero. Gire el tornillo de ajuste de viscosidad en sentido de las manecillas para obtener un producto más espeso o en sentido contrario al de las manecillas para obtener un producto más líquido. Después de efectuar el ajuste, permita que el sistema de refrigeración ejecute dos o tres ciclos para evaluar la viscosidad con exactitud.



Figura 1

Interruptor de energía

La posición central es la de apagado. La posición hacia arriba es la de modalidad automática ("AUTO"), que activa el motor de la batidora y el sistema de refrigeración. La posición hacia abajo es la de lavado ("WASH"), que activa únicamente el motor de la batidora.

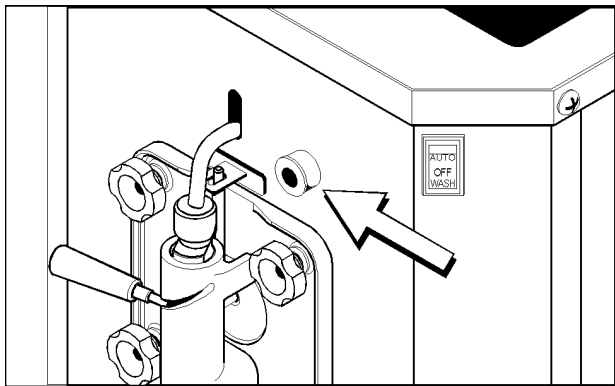

Figura 2

Botón de restablecimiento

El botón de restablecimiento se encuentra en el panel trasero. El mecanismo de restablecimiento protege el motor de la batidora de las sobrecargas. El mecanismo de restablecimiento se activa si hay una sobrecarga. Para restablecer el congelador de manera correcta, mueva el interruptor de energía a la posición de apagado. Oprima el botón de restablecimiento con fuerza. Mueva el interruptor de energía a la posición de lavado y observe el funcionamiento del congelador. Una vez satisfecho con el funcionamiento, mueva el interruptor de control a la posición "AUTO".

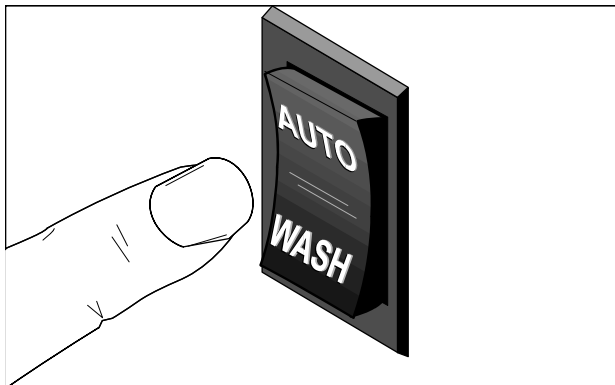

Figura 3

IMPORTANTE: No utilice objetos metálicos para oprimir el botón de restablecimiento.

Lámpara indicadora "Mezcla baja"

En el frente de la máquina hay una lámpara indicadora de nivel de mezcla. Cuando la lámpara parpadea, indica que la tolva de mezcla tiene poco producto y que deberá llenarse lo más pronto posible.

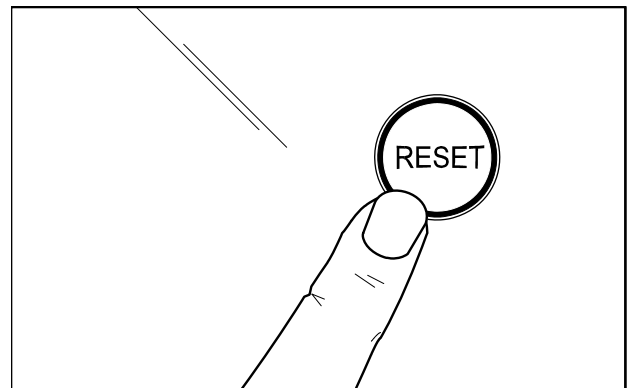
Lámpara indicadora: "Sin mezcla"

En el frente de la máquina hay una lámpara indicadora que se ilumina cuando no hay mezcla. Si esta lámpara parpadea, esto indica que la tolva está vacía y que es necesario añadir más mezcla. Con el fin de evitar daños a la unidad, la refrigeración se cancela automáticamente al iluminarse los indicadores de condición sin mezcla.

Sección 6

Procedimientos operativos

El congelador modelo 430 ha sido diseñado para producir un producto de batido o aguanieve con el espesor deseado. Esta unidad un cilindro refrigerante de 4 cuartos de galón (3,785 litros).

Estas instrucciones comienzan en el momento en que llegamos al restaurante por la mañana y encontramos las piezas que fueron desarmadas y colocadas para secar al aire después del cepillado de la noche anterior.

En los procedimientos de apertura descritos a continuación se muestra cómo armar las piezas en el congelador, desinfectar las piezas y cebar el congelador con producto fresco antes de servir la primera porción.

Si está desarmando la máquina por primera vez o necesita información sobre cómo llegar a este punto de partida de las instrucciones, vaya a la sección "Desarmado", página 17, y comience allí.

Armado

Nota: Al lubricar las piezas, use un lubricante aprobado de grado alimenticio (por ejemplo, Taylor Lube).

Paso 1

Lubrique ambas ranuras del eje motor y deslice la junta tórica hasta su lugar. Lubrique la junta tórica y la parte del eje que tiene contacto con el cojinete. NO lubrique el extremo cuadrado del eje motor. Lubrique la ranura del manguito y deslice el manguito por el eje y la ranura hasta que enganche en su sitio. Llene la parte interna del sello con 1/4" (6,4 mm) adicionales de lubricante y lubrique de manera uniforme el extremo del sello que entra en el cojinete de armazón trasero. Instale el eje motor.



Figura 4

Nota: No instale el manguito con el interior hacia fuera.

Inserte el eje motor de la batidora en el cojinete de armazón trasero y enganche el extremo cuadrado firmemente en el receptáculo hembra de la unidad motriz. Compruebe que el eje motor entre en el acoplamiento motor sin atorarse.

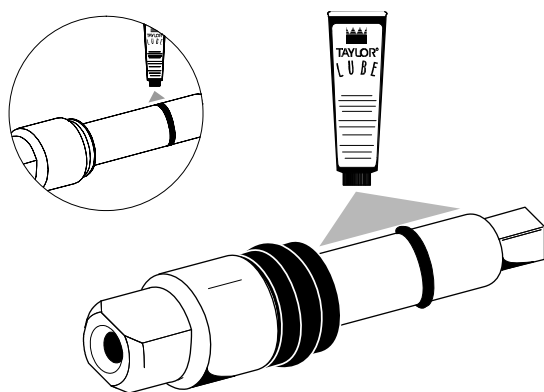

Figura 5

Paso 2

Instale el conjunto de la batidora. Revise primero la cuchilla raspadora en busca de mellas o indicios de desgaste. Reemplace la cuchilla si tiene mellas. Si la cuchilla está en buen estado, coloque la pinza en la cuchilla e instale la cuchilla y la pinza en el conjunto de la batidora. Cerciérese de que los agujeros de la cuchilla estén ubicados de manera segura en el perno de la batidora.

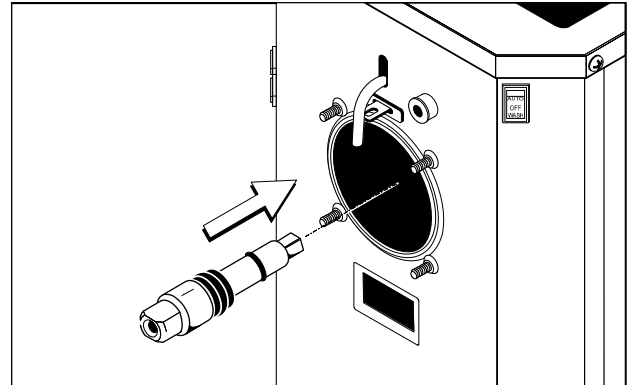

Figura 6

Sostenga la batidora con firmeza, deslícela dentro del cilindro refrigerante y alinee el orificio en la parte trasera de la batidora con las piezas planas en el extremo del eje motor.

Introduzca la batidora por completo en el cilindro refrigerante, por encima del extremo del eje motor. El conjunto de la batidora no debe extenderse más allá del frente del cilindro refrigerante.

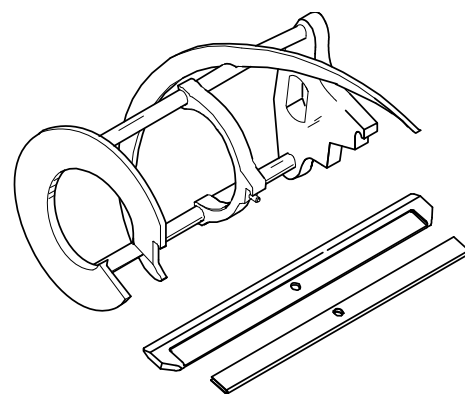

Figura 7

Paso 3

Coloque el cojinete guía de plástico blanco en el extremo corto del rotor de par de torsión. Deslice la junta tórica hasta la ranura del eje largo del rotor de par de torsión y lubrique la junta tórica. No lubrique el cojinete guía.

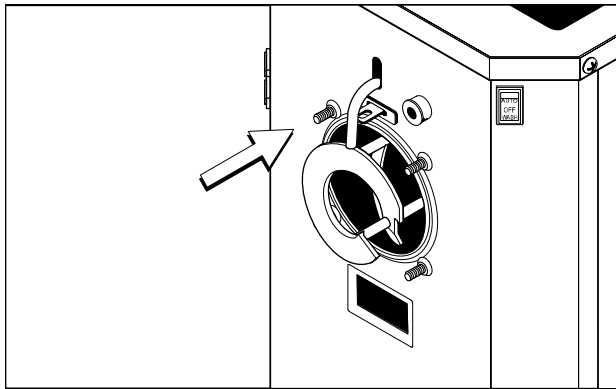

Figura 8

Paso 4

Inserte el extremo del rotor de par de torsión que tiene el cojinete guía en el agujero piloto del centro del eje motor. El agujero del eje del par de torsión debe girarse a la posición horaria de las 12:00.

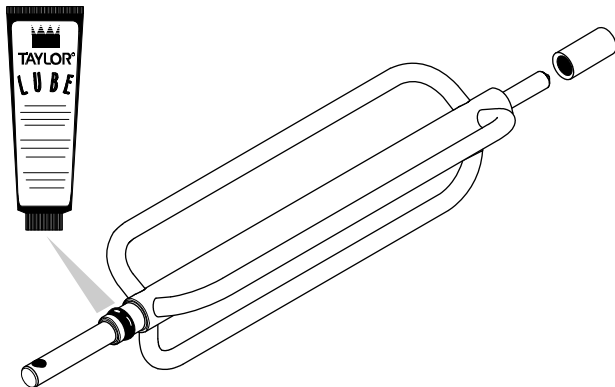

Figura 9

Paso 5

Arme la puerta del congelador y el "rompehielos" (dispositivo limpiador del surtidor de la puerta). Para armar la puerta con el rompehielos, instale las juntas tóricas en la válvula de extracción y lubríquelas.

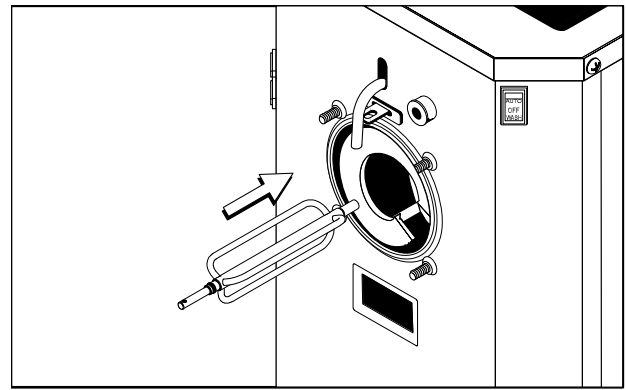

Figura 10

Inserte la válvula de extracción en la puerta de manera que aproximadamente 1/2" (13 mm) de la válvula sobresalgan por la parte superior de la puerta.

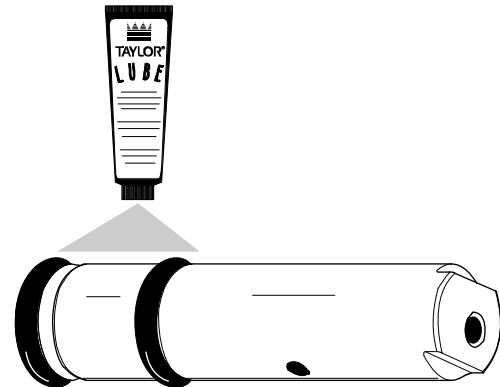

Figura 11

Gire la válvula de extracción para que las piezas planas de la parte superior de la válvula queden perpendiculares al frente de la puerta.

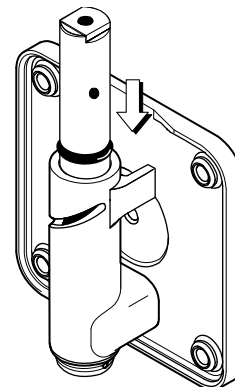

Figura 12

Introduzca el rompehielos por el surtidor de la puerta, hasta la ranura localizada justo arriba de la junta tórica inferior.

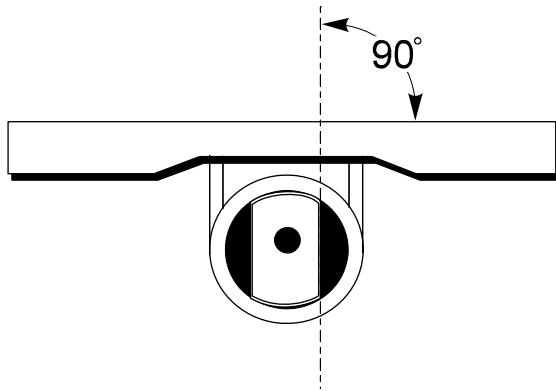

Figura 13

Después de colocar el rompehielos, gire la válvula de extracción para permitir la instalación de la palanca de extracción. Esto asegurará el rompehielos en su sitio. Instale el pasador de la palanca de extracción y cierre la válvula de extracción moviéndola hacia la izquierda.

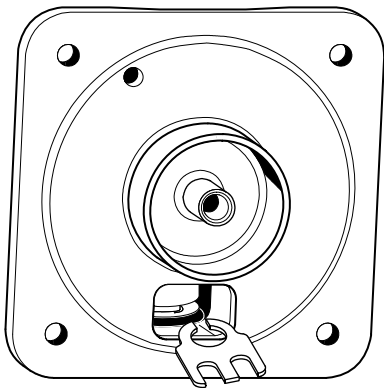

Figura 14

Coloque la junta de caucho grande en la ranura de la parte trasera de la puerta. Monte el cojinete delantero de plástico blanco en el cubo del cojinete, cerciorándose de que el extremo con brida del cojinete quede apoyado contra la puerta del congelador. **NO** lubrique la junta de la puerta ni el cojinete delantero.

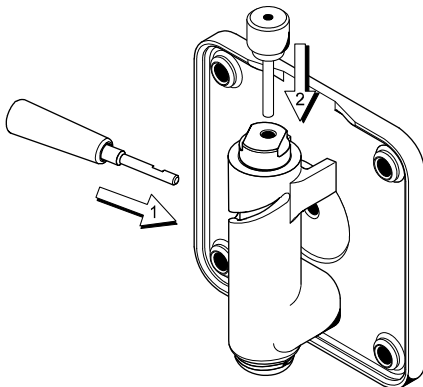

Figura 15

Paso 6

Coloque el brazo de torsión en la posición correcta introduciéndolo por la ranura del brazo del interruptor de par de torsión y luego hacia abajo, por el agujero del rotor de par de torsión que sobresale de la puerta. Compruebe que la instalación esté correcta moviendo el rotor de par de torsión hacia delante y hacia atrás; debe moverse con facilidad.

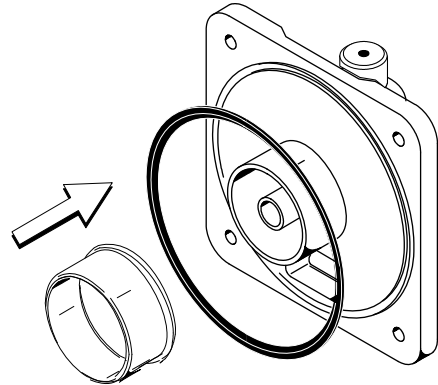

Figura 16

Paso 7

Instale la bandeja de goteo delantera. Introduzca la bandeja de goteo larga en el agujero del panel delantero.

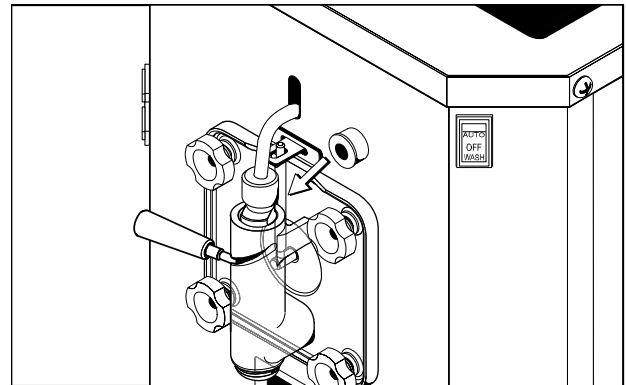

Figura 17

Paso 8

Instale la bandeja de goteo delantera y el escudo contra salpicaduras debajo del surtidor de la puerta.

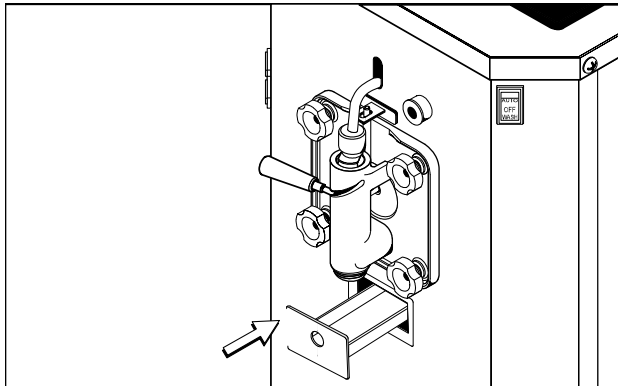

Figura 18

Paso 9

Coloque el tubo de alimentación de aire y mezcla (opcional) en el fondo de la tolva de mezcla.

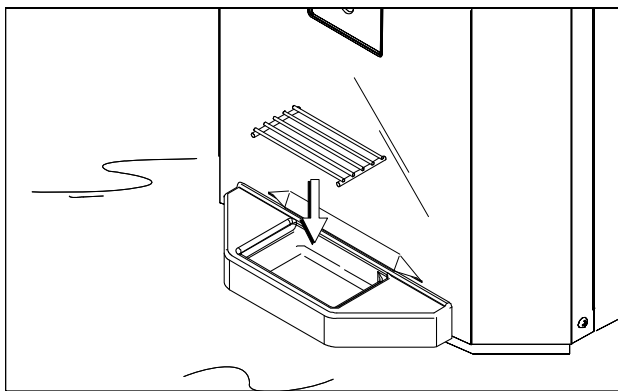

Figura 19

Desinfección

Paso 1

Prepare un balde con solución desinfectante aprobada a 100 ppm (por ejemplo, 2,5 galones [9,5 litros] de Kay-5® o 2 galones [7,6 litros] de Stera-Sheen®). USE AGUA TIBIA Y SIGA LAS INSTRUCCIONES DEL FABRICANTE.

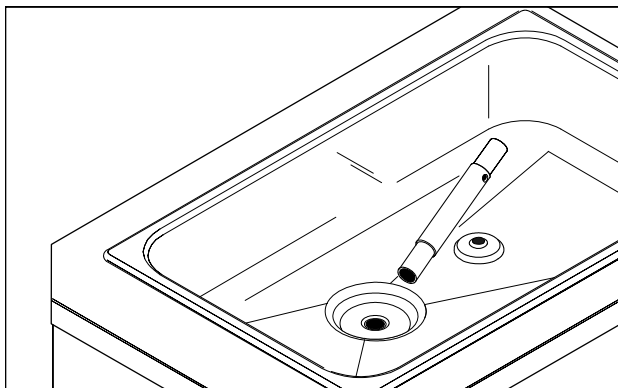
Paso 2

Vierta la solución desinfectante en la tolva y deje que fluya al cilindro refrigerante.



Figura 20

Paso 3

Mientras la solución fluye al cilindro refrigerante, cepille la tolva de mezcla, el tubo de alimentación de aire y mezcla (opcional) y el orificio de entrada de mezcla.

Paso 4

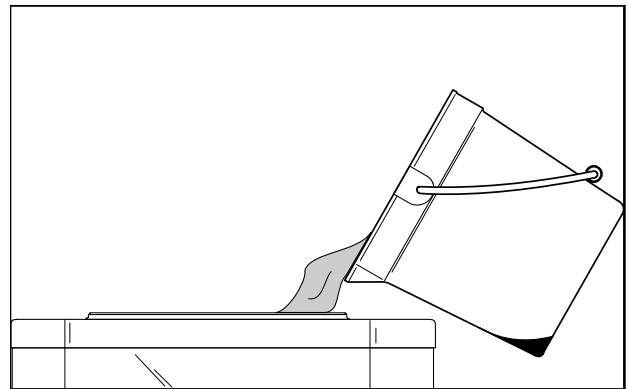
Mueva el interruptor de energía a la posición de lavado. Con esto, la solución desinfectante se agitará en el cilindro refrigerante. Permita que la solución se agite durante cinco minutos.



Figura 21

Paso 5

Coloque un balde para mezcla vacío debajo del surtidor de la puerta y mueva la palanca de extracción a la derecha. Extraiga toda la solución desinfectante. Cuando la solución desinfectante deje de salir por el surtidor de la puerta, mueva la palanca de extracción a la izquierda y mueva el interruptor de control a la posición de apagado.

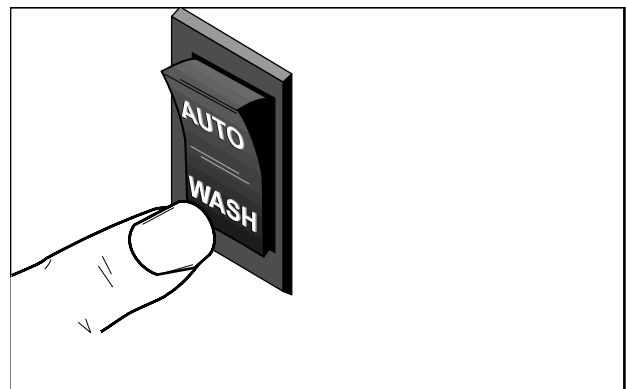

Figura 22

Paso 6

Coloque el tubo de alimentación de aire y mezcla (opcional) en posición vertical en la esquina de la tolva.

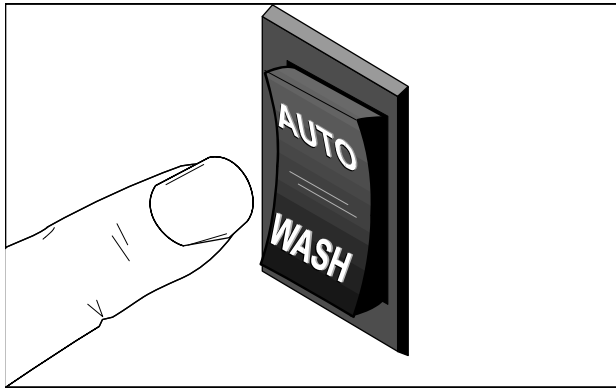

Figura 23

Cebado

Paso 1

Coloque un balde debajo del surtidor de la puerta y mueva la palanca de extracción a la derecha. Vierta dos galones (7,6 litros) de mezcla FRESCA en la tolva y deje que fluya al cilindro refrigerante. Esto expulsará los residuos de solución desinfectante. Mueva la palanca de extracción a la izquierda cuando la mezcla comience a salir con concentración normal por el surtidor de la puerta.

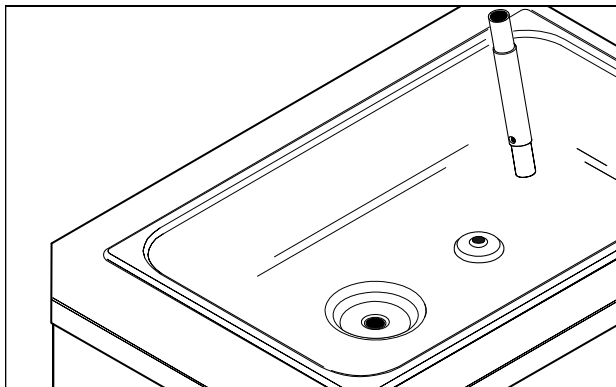
Paso 2

Cuando la mezcla deje de burbujear al cilindro refrigerante, instale el tubo de alimentación de aire y mezcla (opcional) en el orificio de entrada de mezcla, con el lado que tiene el agujero hacia abajo.



Figura 24

Paso 3

Mueva el interruptor de energía a la posición de modalidad automática. El producto tendrá la viscosidad correcta para servirse cuando termine el ciclo de la unidad. La viscosidad (espesor) del aguanieve puede ajustarse girando el tornillo de ajuste de viscosidad situado en la parte superior derecha del panel delantero. Gire el tornillo de ajuste de viscosidad en sentido de las manecillas para obtener un producto más espeso o en sentido contrario al de las manecillas para obtener un producto más líquido. Después de efectuar el ajuste, permita que el sistema de refrigeración ejecute dos o tres ciclos para evaluar la viscosidad con exactitud.

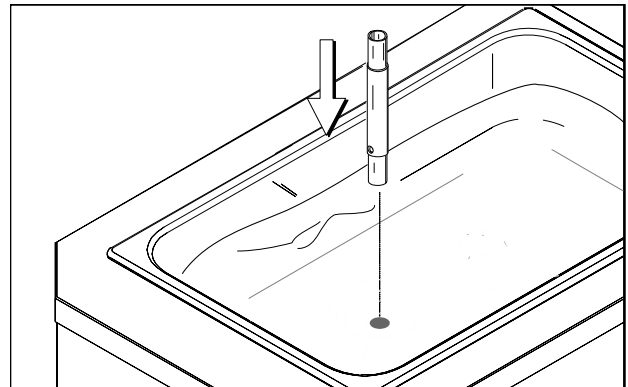

Figura 25

Paso 4

Coloque la tapa de la tolva de mezcla en su sitio. Durante las operaciones del día, revise periódicamente que haya mezcla suficiente en la tolva.

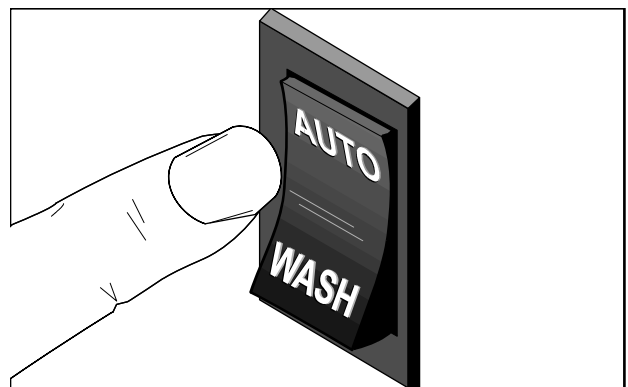

Figura 26

Procedimiento de cierre

Para desarmar la unidad necesitará los siguientes artículos:

- Dos baldes de limpieza
- Cepillos (provistos con el congelador)
- Limpiador
- Toallas desechables

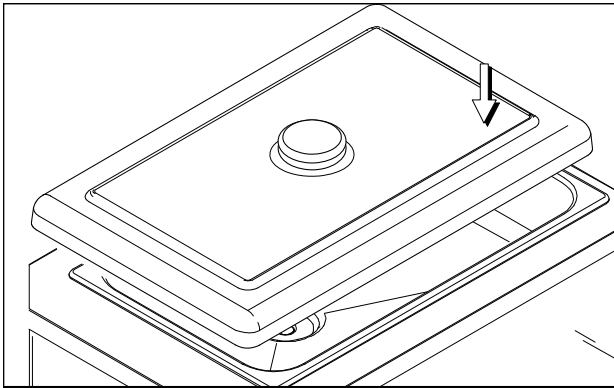
Drenaje de producto del cilindro refrigerante

Paso 1

Mueva el interruptor de energía a la posición de apagado el mayor tiempo posible antes de la limpieza, para que el producto congelado se suavice y la limpieza sea más fácil.

Paso 2

Levante la tapa de la tolva. Si la unidad está equipada con un tubo de alimentación de aire y mezcla, llévela al fregadero para limpiarlo.

Paso 3

Si los códigos de salud de su localidad permiten el uso de producto reprocesado, coloque un recipiente para producto reprocesado de acero inoxidable, desinfectado, aprobado por la NSF, debajo del surtidor de la puerta. Mueva el interruptor de energía a la posición de lavado (WASH) y mueva la palanca de extracción hacia la derecha. Cuando el producto deje de salir por el surtidor de la puerta, mueva la palanca de extracción a la izquierda y mueva el interruptor de energía a la posición de

apagado. Coloque la tapa desinfectada sobre el recipiente para producto reprocesado y coloque el recipiente en la cámara frigorífica.

Nota: Si los códigos de salud de su localidad NO permiten el uso de producto reprocesado, será necesario desechar el producto. Siga las instrucciones del paso anterior, pero drene el producto a un balde para mezcla y deseche la mezcla en forma correcta.



SIEMPRE OBEDEZCA LOS CÓDIGOS DE SALUD DE SU LOCALIDAD.

Enjuague

Paso 1

Vierta dos galones (7,6 litros) de agua fría limpia en la tolva de mezcla. Utilice los cepillos provistos para tallar la tolva de mezcla y el orificio de entrada de mezcla.



Figura 27

Paso 2

Coloque un balde debajo del surtidor de la puerta, mueva el interruptor de energía a la posición de lavado y mueva la palanca de extracción a la derecha. Drene toda el agua de enjuague del cilindro refrigerante. Cuando el agua de enjuague deje de salir por el surtidor de la puerta, mueva la palanca de extracción a la izquierda y mueva el interruptor de control a la posición de apagado.

Repita este procedimiento hasta que el agua de enjuague que sale del cilindro refrigerante esté limpia.

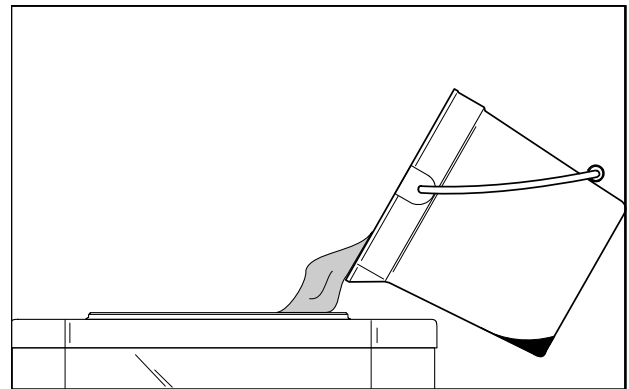
Limpieza

Paso 1

Prepare un balde con solución limpiadora aprobada a 100 ppm (por ejemplo, 2,5 galones [9,5 litros] de Kay-5® o 2 galones [7,6 litros] de Stera-Sheen®). USE AGUA TIBIA Y SIGA LAS INSTRUCCIONES DEL FABRICANTE.

Paso 2

Vierta la solución limpiadora en la tolva y deje que fluya al cilindro refrigerante.

Paso 3

Cepille la tolva de mezcla y el orificio de entrada de mezcla mientras la solución fluye al cilindro refrigerante.

Paso 4

Mueva el interruptor de energía a la posición de lavado. Con esto, la solución limpiadora se agitará en el cilindro refrigerante.

Paso 5

Coloque un balde vacío debajo del surtidor de la puerta y mueva la palanca de extracción a la derecha. Drene toda la solución limpiadora. Cuando la solución deje de salir por el surtidor de la puerta, mueva la palanca de extracción a la izquierda y mueva el interruptor de energía a la posición de apagado.

Desarmado

Paso 1

COMPRUEBE QUE EL INTERRUPTOR DE CONTROL ESTÉ EN LA POSICIÓN DE APAGADO.

Paso 2

Quite los tornillos manuales, la puerta del congelador, el conjunto de la batidora, el rotor de par de torsión, la cuchilla raspadora y el eje motor del cilindro refrigerante. Lleve estas piezas al fregadero para limpiarlas.

Paso 3

Quite la bandeja de goteo delantera y el escudo contra salpicaduras. Lleve estas piezas al fregadero para limpiarlas.

Paso 4

Quite la bandeja de goteo trasera del panel delantero.

Nota: Si la bandeja de goteo contiene una cantidad excesiva de mezcla, esto indica que es necesario reemplazar o lubricar correctamente el sello del eje motor.

Cepillado

Paso 1

Prepare un fregadero con solución limpiadora (por ejemplo, Kay-5® o Stera-Sheen®). USE AGUA TIBIA Y SIGA LAS INSTRUCCIONES DEL FABRICANTE. Si utiliza otro limpiador aprobado, dilúyalo conforme a las instrucciones en la etiqueta. **IMPORTANTE:** Siga las instrucciones en la etiqueta. Una solución demasiado FUERTE puede dañar las piezas, mientras que una solución demasiado DÉBIL no limpiará en forma adecuada.) Compruebe que todos los cepillos entregados con el congelador estén disponibles para el cepillado.

Paso 2

Quite la junta tórica y el sello del eje motor. Quite la junta tórica y el cojinete del rotor de par de torsión.

Paso 3

Quite la válvula de extracción, el rompehielos, el cojinete delantero y la junta de la puerta del congelador. Quite todas las juntas tóricas.

Nota: Para extraer la junta tórica, sujétela con una toalla desechable. Aplique presión ascendente hasta que la junta tórica salte de la ranura. Con la otra mano, empuje la parte superior de la junta tórica hacia delante hasta que salga de la ranura y pueda quitarse con facilidad.

Paso 4

Cepille minuciosamente todas las piezas desarmadas, utilizando la solución limpiadora y comprobando que se eliminen todos los residuos de lubricante y mezcla. Coloque las piezas limpias sobre una superficie limpia y seca para que sequen al aire.

Paso 5

Lleve un poco de solución limpiadora al congelador. Use el cepillo de cerdas negras para limpiar el cojinete de armazón trasero localizado en la parte posterior del cilindro refrigerante.



Figura 28

Paso 6

Limpie las superficies exteriores del congelador.

Sección 7 Importante: Lista de comprobación para el operador

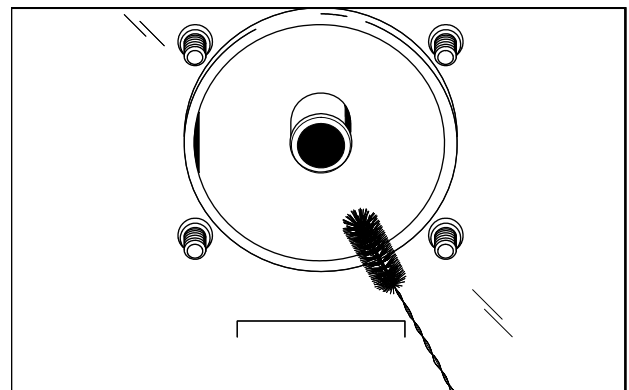
Durante la limpieza y desinfección:

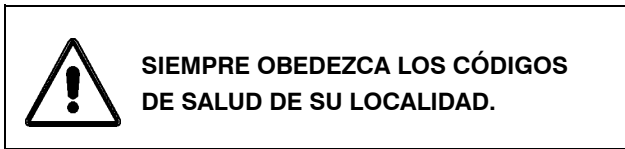

Los calendarios de limpieza y desinfección son establecidos por los organismos reguladores federales, estatales y locales, y siempre deben obedecerse. Si la unidad tiene una modalidad de “espera”, no deberá utilizarse como reemplazo de los procedimientos y frecuencias apropiado de limpieza y desinfección establecidos por las autoridades de salud. Es importante hacer hincapié en los siguientes puntos durante las operaciones de limpieza y desinfección.



LA LIMPIEZA Y DESINFECCIÓN DEBEN EFECTUARSE TODOS LOS DÍAS.

Identificación y resolución de problemas de recuento bacteriano:

- 1. Limpie y desinfecte la máquina minuciosamente con regularidad. Esto debe incluir el desarmado y cepillado completo de la unidad.
- 2. Use todos los cepillos provistos para lograr una limpieza minuciosa. Los cepillos han sido diseñados especialmente para llegar a todos los conductos de mezcla.
- 3. Use el cepillo de cerdas blancas para limpiar el tubo de alimentación de mezcla, que se extiende desde la tolva hasta la parte trasera del cilindro refrigerante.
- 4. Use el cepillo de cerdas negras para limpiar minuciosamente el cojinete de armazón trasero, localizado en la parte posterior del cilindro refrigerante. Asegúrese de aplicar cantidades abundantes de solución limpiadora al cepillo.
- 5. SI LOS CÓDIGOS DE SALUD LOCALES PERMITEN EL USO DE PRODUCTO REPROCESADO, compruebe que la mezcla para producto reprocesado esté almacenada en un recipiente de acero inoxidable desinfectado, con tapa, y que sea utilizada el día siguiente. NO cebe la máquina con producto reprocesado. Al utilizar producto reprocesado, quite la espuma, deséchela y luego mezcle el producto reprocesado con mezcla fresca por partes iguales durante las operaciones del día.
- 6. Un día designado de la semana, opere la máquina hasta que la mezcla llegue al nivel más bajo posible y deseche la mezcla después del cierre. De esta manera se interrumpirá el ciclo de producto reprocesado y se reducirá la posibilidad de altos índices de bacterias.
- 7. Prepare la solución limpiadora y la solución desinfectante en la forma indicada. Lea detenidamente las instrucciones en la etiqueta y sígalas al pie de la letra. Una solución demasiado fuerte puede dañar las piezas y una solución demasiado débil no limpiará o desinfectará en forma apropiada.
- 8. La temperatura de la mezcla en la tolva y la cámara frigorífica debe ser menor que 40 °F (4,4 °C).

Revisiones de mantenimiento regulares:

- 1. Reemplace las cuchillas raspadoras melladas, dañadas o desgastadas. Antes de instalar la batidora, compruebe que la cuchilla raspadora esté bien sujeta.
- 2. Revise el cojinete de armazón trasero en busca de indicios de desgaste (mezcla excesiva en la bandeja de goteo) y compruebe que se haya limpiado correctamente.
- 3. Use un destornillador y una toalla de tela para mantener el cojinete de armazón trasero y el receptáculo hembra cuadrado limpios y libres de depósitos de lubricante y mezcla.
- 4. Deseche las juntas tóricas y los sellos si están desgastados o rotos o se ajustan con demasiada holgura, e instale juntas tóricas nuevas.
- 5. Siga todos los procedimientos de lubricación descritos en la sección “Armado”.
- 6. Revise los condensadores en busca de acumulación de suciedad y pelusas. Los condensadores sucios reducen la eficiencia y la capacidad de la máquina. Los condensadores deben limpiarse **cada mes** con un cepillo suave. **Nunca** use destornilladores o instrumentos metálicos para limpiar entre las aletas. **Nota:** En el caso de máquinas equipadas con un filtro de aire, será necesario limpiar los filtros con una aspiradora como parte del calendario mensual.

Almacenamiento invernal

Si el restaurante estará cerrado durante los meses de invierno, es importante observar ciertas precauciones para proteger el congelador, sobre todo si el edificio no tendrá calefacción y estará sujeto a condiciones de congelación. Desconecte el congelador del suministro eléctrico principal para evitar posibles daños eléctricos.

Un distribuidor de producto Taylor de su localidad puede realizar este servicio.

Envuelva las piezas removibles del congelador, como la batidora, las cuchillas, el eje motor y la puerta del congelador, y colóquelas en un lugar seco y protegido. Las molduras y juntas de caucho pueden protegerse con una envoltura de papel impermeable. Todas las piezas deben limpiarse minuciosamente para eliminar los residuos de mezcla seca o lubricante, que pueden atraer ratones y otras alimañas.

Sección 8 Guía de identificación y resolución de problemas

PROBLEMA	CAUSA PROBABLE	SOLUCIÓN	PÁGINA
1. No se surte producto.	a. El interruptor de energía está en la posición de apagado.	a. Mueva el interruptor de energía a la posición "AUTO".	15
	b. Mezclado incorrecto del producto.	b. Siga detenidamente las instrucciones de mezclado del producto.	---
	c. Mezcla inadecuada en la tolva.	c. Llene la tolva con mezcla.	16
	d. Producto congelado en el cilindro refrigerante.	d. Ajuste la viscosidad.	10
	e. Unidad desactivada por restablecimiento.	e. Mueva el interruptor de energía a la posición de apagado. Oprima el botón de restablecimiento. Mueva el interruptor de control de vuelta a la posición "AUTO".	10
	f. El conjunto de la batidora no gira o lo hace en sentido contrario al de las manecillas. El interruptor de control no está en la posición "AUTO".	f. El interruptor de energía debe estar en la posición "AUTO". Si la batidora gira en sentido contrario al de las manecillas, llame a un técnico de servicio para que corrija la rotación.	1
	g. Unidad desconectada.	g. Conecte el cordón eléctrico.	---
	h. Cortacircuitos activado o fusible fundido.	h. Restablezca el cortacircuito o reemplace el fusible.	---
2. La unidad no funciona en la modalidad automática o de lavado.	a. Unidad desconectada de la toma de la pared.	a. Conecte el cordón eléctrico.	---
	b. Cortacircuitos activado o fusible fundido.	b. Restablezca el cortacircuito o reemplace el fusible.	---
	c. Unidad desactivada por restablecimiento.	c. Mueva el interruptor de energía a la posición de apagado. Oprima el botón de restablecimiento. Mueva el interruptor de control de vuelta a la posición "AUTO".	10
3. La compresora no funciona en la modalidad automática.	a. El motor de la batidora está desactivado por una sobrecarga.	a. Mueva el interruptor de control a la posición de apagado. Oprima el botón de restablecimiento. Mueva el interruptor de control de vuelta a la posición "AUTO".	10
	b. Condensador sucio (unidades enfriadas por aire).	b. Limpie el condensador cada mes.	18
4. Producto demasiado espeso.	a. Mezcla inadecuada en la tolva.	a. Llene la tolva con mezcla.	16
	b. Mezclado incorrecto del producto.	b. Siga detenidamente las instrucciones de mezclado del producto.	---
	c. Viscosidad está mal ajustada.	c. Ajuste el control de viscosidad.	10
	d. El brazo de par de torsión no está instalado.	d. Instale el brazo de torsión.	13

PROBLEMA	CAUSA PROBABLE	SOLUCIÓN	PÁGINA
5. Producto demasiado líquido.	a. Cuchilla raspadora faltante, mal instalada o averiada.	a. Instale o reemplace la cuchilla raspadora.	11
	b. Mezclado incorrecto del producto.	b. Siga detenidamente las instrucciones de mezclado del producto.	- - -
	c. Viscosidad está mal ajustada.	c. Ajuste la viscosidad.	10
	d. Rotación incorrecta de la batidora.	d. Comuníquese con un técnico de servicio.	- - -
	e. Condensadores sucios.	e. Limpie el condensador regularmente.	18
6. Marcas en las paredes del cilindro refrigerante.	a. Perno roto en el conjunto de la batidora.	a. Repare o reemplace el conjunto de la batidora.	- - -
	b. Cojinete delantero desgastado o faltante.	b. Instale o reemplace el cojinete delantero.	12
7. Fugas excesivas en la bandeja de goteo trasera.	a. Lubricación incorrecta o insuficiente del sello del eje motor.	a. Use el lubricante correcto (Taylor Lube) y siga los procedimientos de lubricación.	11
	b. Sello averiado o faltante en el eje motor.	b. Reemplace el sello cada tres meses.	22
	c. Cojinete de armazón trasero desgastado.	c. Comuníquese con un técnico de servicio para reemplazar la pieza.	- - -
8. Fugas excesivas en el surtidor de la puerta.	a. Lubricación incorrecta o insuficiente de las juntas tóricas de la válvula de extracción.	a. Use el lubricante correcto (Taylor Lube) y siga los procedimientos de lubricación.	11
	b. Juntas tóricas averiadas o faltantes en la válvula de extracción.	b. Reemplace las juntas tóricas cada tres meses.	22
9. No puede extraer el eje motor.	a. Lubricación del extremo cuadrado del eje motor.	a. No lubrique el extremo cuadrado. Comuníquese con un técnico de servicio para reemplazar la pieza.	11
	b. Esquinas redondeadas en el eje motor, el acoplamiento motor o ambos.	b. Comuníquese con un técnico de servicio para reemplazar el eje motor, el acoplamiento motor o ambos.	- - -

Sección 9

Calendario de reemplazo de piezas

DESCRIPCIÓN DE LA PIEZA	CADA 3 MESES	CADA 6 MESES	CADA AÑO	CANTIDADES QUE DEBEN REEMPLAZARSE
Sello del eje motor	X			1
Junta tórica del eje motor	X			1
Cuchilla raspadora	X			1
Junta de la puerta del congelador	X			1
Cojinete delantero	X			1
Juntas tóricas de la válvula de extracción	X			2
Cepillo de cerdas negras, 1" x 2"		Inspeccione y reemplace si es necesario	Máximo	1
Cepillo de cerdas blancas, -1-1/2" x 2"		Inspeccione y reemplace si es necesario	Máximo	1
Cepillo de cerdas blancas, 3" x 7"		Inspeccione y reemplace si es necesario	Máximo	1

Sección 10 Garantía limitada del equipo

GARANTÍA LIMITADA DE TAYLOR COMPANY PARA CONGELADORES

Taylor Company, tiene el placer de ofrecer esta garantía limitada para el nuevo equipo de congeladores de la marca Taylor, disponible de Taylor para el mercado en general (el "Producto"), exclusivamente al comprador original.

GARANTÍA LIMITADA

Taylor garantiza que el Producto estará libre de fallas causadas por defectos en materiales o mano de obra en condiciones normales de uso y servicio, como sigue. Todos los períodos de garantía comienzan en la fecha de instalación original del Producto. Si una pieza presenta una falla debido a un defecto durante el período de garantía correspondiente, Taylor, a través de un distribuidor o agencia de servicio autorizados por Taylor, proveerá una pieza nueva o remanufacturada, a discreción de Taylor, para reemplazar la pieza defectuosa, sin cargo por la pieza. Salvo que se especifique lo contrario en este documento, estas son las obligaciones exclusivas de Taylor en virtud de esta garantía limitada para una falla de Producto. Esta garantía limitada está sujeta a todas las disposiciones, condiciones, limitaciones y exclusiones que se presentan a continuación y en el reverso de este documento.

Producto	Pieza	Período de garantía limitada
Helados cremosos	Conjunto de coraza aislada	Cinco (5) años
Yogur helado	Compresor de refrigeración	Cinco (5) años
Batidos	(excepto válvula de servicio)	
Smoothies	Motores de batidora	Dos (2) años
Bebidas heladas	Engranaje motor de batidora	Dos (2) años
Postres por lotes	Tarjetas de circuitos impresos y controladores Softech a partir del número de serie H8024200	Dos (2) años
	Piezas no especificadas en este tabla o excluidas a continuación	Un (1) año

CONDICIONES DE LA GARANTÍA LIMITADA

1. Si no puede verificarse la fecha de instalación original del Producto, el período de la garantía limitada comenzará noventa (90) días después de la fecha de manufactura del Producto (tal como lo indica el número de serie del Producto). Podrá exigirse un comprobante de compra en el momento del servicio.
2. Esta garantía limitada solo tendrá validez si la instalación del Producto y todo el trabajo de servicio requerido para el Producto son realizados por un distribuidor o agencia de servicio autorizados por Taylor, y solo si se utilizan piezas Taylor genuinas y nuevas.
3. La instalación, el uso, el cuidado y el mantenimiento deberán ser normales y de conformidad con todas las instrucciones contenidas en el manual de operación de Taylor.
4. Las piezas defectuosas deberán devolverse al distribuidor o agencia de servicio autorizados por Taylor para obtener un crédito.
5. El uso de cualquier refrigerante distinto del especificado en la etiqueta de datos del Producto anulará esta garantía limitada.

EXCEPCIONES A LA GARANTÍA LIMITADA

Esta garantía limitada **no** cubre lo siguiente:

1. Mano de obra y otros costos de diagnóstico, reparación, extracción, instalación, envío, servicio o manejo de piezas defectuosas, piezas de repuesto o nuevos Productos.
2. Mantenimiento, limpieza y lubricación normales, tal como se describe en el manual de operación de Taylor, incluso limpieza de condensadores.

3. Reemplazo de artículos de desgaste designados como piezas clase "000" en el manual de operación de Taylor.
4. Mangueras externas, suministros eléctricos externos y puesta a tierra de la máquina.
5. Piezas no provistas o designadas por Taylor, o daños que resulten de su uso.
6. Viajes de retorno o tiempo de espera porque se impide que el técnico de servicio comience a realizar el trabajo de servicio de garantía en el momento de su llegada.
7. Fallas, daños o reparaciones como consecuencia de instalaciones deficientes, aplicación incorrecta, abuso, falta de servicio o servicio incorrecto, alteración no autorizada u operación o uso incorrectos según el manual de operación de Taylor, como sería no utilizar las técnicas apropiadas de limpieza y armado, las herramientas correctas o los suministros de limpieza aprobados.
8. Fallas, daños o reparaciones como consecuencia de robo, vandalismo, viento, lluvia, inundación, altos niveles de agua, agua, relámpago, terremoto o cualquier desastre natural, incendio, entornos corrosivos, infestación de insectos o roedores, u otros percances, accidentes o condiciones que estén fuera del control razonable de Taylor; operación fuera de las especificaciones de suministro eléctrico o de agua del Producto; o componentes reparados o alterados de manera que, a juicio del fabricante, tengan un efecto perjudicial en el desempeño o en el desgaste o deterioro normales.
9. Cualquier Producto comprado por Internet.
10. Incapacidad para encender debido a condiciones de voltaje, fusibles fundidos, cortacircuitos abiertos o daños provocados por la insuficiencia o interrupción del servicio eléctrico.
11. Costos de electricidad o combustible, o aumentos en los costos de electricidad u otros combustibles, por la razón que sea.
12. Los daños resultantes del uso de cualquier refrigerante distinto del especificado en la etiqueta de datos del Producto anularán esta garantía limitada.
13. Todo costo de reemplazo, relleno o desecho de refrigerante, incluido el costo del refrigerante.
14. **CUALQUIER DAÑO ESPECIAL, INDIRECTO O CONSECUENTE DE PROPIEDADES O COMERCIAL, DE LA NATURALEZA QUE SEA.** Algunas jurisdicciones no permiten la exclusión de daños incidentes o consecuentes, por lo cual esta limitación tal vez no se aplique en su caso.

Esta garantía limitada le concede derechos legales específicos, y usted podría tener también otros derechos, los cuales varían de una jurisdicción a otra.

LIMITACIÓN DE GARANTÍA

ESTA GARANTÍA LIMITADA ES EXCLUSIVA Y SUSTITUYE A CUALQUIER OTRA GARANTÍA, CONDICIÓN O REMEDIO CONFORME A LA LEY, INCLUSIVE GARANTÍAS O CONDICIONES IMPLÍCITAS DE COMERCIABILIDAD O IDONEIDAD PARA UN FIN ESPECÍFICO. EL ÚNICO REMEDIO DEL PROPIETARIO ORIGINAL REFERENTE A CUALQUIER PRODUCTO SERÁ LA REPARACIÓN O EL REEMPLAZO DE LOS COMPONENTES DEFECTUOSOS, CONFORME A LOS TÉRMINOS Y CONDICIONES DE ESTA GARANTÍA LIMITADA. SE EXCLUYEN DE MANERA EXPRESA TODOS LOS DERECHOS A INDEMNIZACIÓN POR DAÑOS CONSECUENTES O INCIDENTES (INCLUSO RECLAMACIONES POR PÉRDIDA DE VENTAS, PÉRDIDA DE GANANCIAS, DAÑOS A BIENES O GASTOS DE SERVICIO). LAS GARANTÍAS EXPRESAS ESPECIFICADAS EN ESTA GARANTÍA LIMITADA NO PODRÁN SER ALTERADAS, AMPLIADAS O CAMBIADAS POR NINGÚN DISTRIBUIDOR, CONCESIONARIO U OTRA PERSONA.

REMEDIOS LEGALES

El propietario **deberá** notificar a Taylor por escrito, mediante una carta certificada y registrada a la siguiente dirección, de todo defecto o queja en relación con el Producto, especificando dicho defecto o queja y una solicitud específica de reparación, reemplazo u otra corrección del Producto en garantía, enviada al menos treinta (30) días antes de recurrir a cualquier derecho o remedio legal.

Taylor Company
750 N. Blackhawk Blvd.
Rockton, IL 61072, Estados Unidos de América

Sección 11 Garantía limitada de las piezas

GARANTÍA LIMITADA DE TAYLOR COMPANY PARA PIEZAS TAYLOR GENUINAS

Taylor Company, tiene el placer de ofrecer esta garantía limitada para nuevos componentes y piezas de repuesto Taylor genuinos, disponibles de Taylor para el mercado en general (las "Piezas"), exclusivamente al comprador original.

GARANTÍA LIMITADA

Taylor garantiza que las Piezas estarán libres de fallas causadas por defectos en materiales o mano de obra en condiciones normales de uso y servicio, como sigue. Todos los períodos de garantía comienzan a partir de la fecha de instalación original de la Pieza en la unidad Taylor. Si una Pieza presenta una falla debido a un defecto durante el período de garantía correspondiente, Taylor, a través de un distribuidor o agencia de servicio autorizados por Taylor, proveerá una Pieza nueva o remanufacturada, a discreción de Taylor, para reemplazar la Pieza defectuosa, sin cargo por la Pieza. Salvo que se especifique lo contrario en este documento, estas son las obligaciones exclusivas de Taylor en virtud de esta garantía limitada para una falla de una Pieza. Esta garantía limitada está sujeta a todas las disposiciones, condiciones, limitaciones y exclusiones que se presentan a continuación y en el reverso de este documento.

Pieza o código de clase de garantía de la pieza	Período de garantía limitada
Piezas de clase 103?	Tres (3) meses
Piezas de clase 212?	Doce (12) meses
Piezas de clase 512	Doce (12) meses
Piezas de clase 000	Sin garantía
Pieza Taylor núm. 072454 (Motor de 24 VCC, *C832/C842*)	Cuatro (4) años

CONDICIONES DE LA GARANTÍA LIMITADA

1. Si la fecha de instalación original de la Pieza no puede verificarse de otra manera, podría requerirse la presentación de un comprobante de compra en el momento del servicio.
2. Esta garantía limitada solo tendrá validez si la Pieza es instalada, y todo el trabajo requerido de servicio relacionado con la Pieza es realizado, por un distribuidor o agencia de servicio autorizados por Taylor.
3. La garantía limitada se aplica únicamente a Piezas que aún son usadas por el propietario original en el lugar de la instalación original y en la unidad de la instalación original.
4. La instalación, el uso, el cuidado y el mantenimiento deberán ser normales y de conformidad con todas las instrucciones contenidas en el manual de operación de Taylor.
5. Las Piezas defectuosas deberán devolverse al distribuidor o agencia de servicio autorizados por Taylor para obtener un crédito.
6. Esta garantía no pretende reducir el plazo de cualquier cobertura de garantía provista de conformidad con una garantía limitada aparte de Taylor para equipo de congeladores o parrillas.
7. El uso de cualquier refrigerante distinto del especificado para la unidad donde se instale la Pieza anulará esta garantía limitada.

^{1,2} Excepto la Pieza Taylor núm. [032129SER2](#) (compresor de aire, 230 V SERV) y la Pieza Taylor núm. [075506SER1](#) (compresor de aire, 115 V, 60 Hz), que tendrán un período de garantía limitada de doce (12) meses al usarse en equipo de congeladores Taylor y un período de garantía limitada de dos (2) años al usarse en equipo de parrillas Taylor.

EXCEPCIONES A LA GARANTÍA LIMITADA

Esta garantía limitada **no** cubre lo siguiente:

1. Mano de obra y otros costos de diagnóstico, reparación, extracción, instalación, envío, servicio o manejo de Piezas defectuosas, piezas De repuesto o nuevas Piezas.
2. Mantenimiento, limpieza y lubricación normales, tal como se describe en el manual de operación de Taylor, incluso limpieza de condensadores o de carbón y grasa acumulados.
3. Servicio requerido, ya sea limpieza o reparaciones generales, para devolver los conjuntos de superficies de cocinado, incluida la placa superior y la placa inferior, a condiciones operativas que permitan el cocinado correcto o el armado apropiado de las hojas antiadherentes y pinzas de sujeción como resultado de la acumulación de grasa en las superficies de cocinado, incluso, sin limitación, las placas superiores e inferiores, los costados de la campana o la parte superior de la campana.
4. Reemplazo de las superficies de cocinado, incluso la placa superior y la placa inferior, como consecuencia de picaduras o corrosión (o, en el caso de la placa superior, debido a la pérdida de revestimiento) como consecuencia de daños provocados por el impacto de espátulas u otros utensilios pequeños usados durante el proceso de cocinado o como resultado del uso de limpiadores, materiales de limpieza o procesos de limpieza no aprobados por Taylor.
5. Reemplazo de artículos de desgaste designados como Piezas de clase "000" en el manual de operación de Taylor, así como todas las hojas antiadherentes y pinzas del conjunto de placa superior del Producto.
6. Mangueras externas, suministros eléctricos externos y puesta a tierra de la máquina.
7. Piezas no provistas o designadas por Taylor, o daños que resulten de su uso.
8. Viajes de retorno o tiempo de espera porque se impide que el técnico de servicio comience a realizar el trabajo de servicio de garantía en el momento de su llegada.
9. Fallas, daños o reparaciones como consecuencia de instalaciones deficientes, aplicación incorrecta, abuso, falta de servicio o servicio incorrecto, alteración no autorizada u operación o uso incorrectos según el manual de operación de Taylor, como sería no utilizar las técnicas apropiadas de limpieza y armado, las herramientas correctas o los suministros de limpieza aprobados.
10. Fallas, daños o reparaciones como consecuencia de robo, vandalismo, viento, lluvia, inundación, altos niveles de agua, agua, relámpago, terremoto o cualquier desastre natural, incendio, entornos corrosivos, infestación de insectos o roedores, u otros percances, accidentes o condiciones que estén fuera del control razonable de Taylor; operación fuera de las especificaciones de suministro eléctrico, de gas o de agua de la unidad donde está instalada una pieza; o reparaciones o alteraciones de las Piezas o de las unidades donde están instaladas en una forma que, a juicio de Taylor, tengan un efecto perjudicial en el desempeño o en el desgaste o deterioro normales.
11. Cualquier Pieza comprada por Internet.
12. Incapacidad para encender debido a condiciones de voltaje, fusibles fundidos, cortacircuitos abiertos o daños provocados por la insuficiencia o interrupción del servicio eléctrico.
13. Costos de electricidad, gas u otros combustibles, o aumentos en los costos de electricidad u otros combustibles, por la razón que sea.
14. Los daños que resulten del uso de cualquier refrigerante distinto del especificado para la unidad donde se instale la Pieza anularán esta garantía limitada.
15. Todo costo de reemplazo, relleno o desecho de refrigerante, incluido el costo del refrigerante.
16. **CUALQUIER DAÑO ESPECIAL, INDIRECTO O CONSECUENTE DE PROPIEDADES O COMERCIAL, DE LA NATURALEZA QUE SEA.** Algunas jurisdicciones no permiten la exclusión de daños incidentes o consecuentes, por lo cual esta limitación tal vez no se aplique en su caso.

Esta garantía limitada le concede derechos legales específicos, y usted podría tener también otros derechos, los cuales varían de una jurisdicción a otra.

LIMITACIÓN DE GARANTÍA

ESTA GARANTÍA LIMITADA ES EXCLUSIVA Y SUSTITUYE A CUALQUIER OTRA GARANTÍA, CONDICIÓN O REMEDIO CONFORME A LA LEY, INCLUSIVE GARANTÍAS O CONDICIONES IMPLÍCITAS DE COMERCIABILIDAD O IDONEIDAD PARA UN FIN ESPECÍFICO. EL ÚNICO REMEDIO DEL PROPIETARIO ORIGINAL REFERENTE A CUALQUIER PRODUCTO SERÁ LA REPARACIÓN O EL REEMPLAZO DE LAS PIEZAS DEFECTUOSAS, CONFORME A LOS TÉRMINOS Y CONDICIONES DE ESTA GARANTÍA LIMITADA. SE EXCLUYEN DE MANERA EXPRESA TODOS LOS DERECHOS A INDEMNIZACIÓN POR DAÑOS CONSECUENTES O INCIDENTES (INCLUSO RECLAMACIONES POR PÉRDIDA DE VENTAS, PÉRDIDA DE GANANCIAS, DAÑOS A BIENES O GASTOS DE SERVICIO). LAS GARANTÍAS EXPRESAS ESPECIFICADAS EN ESTA GARANTÍA LIMITADA NO PODRÁN SER ALTERADAS, AMPLIADAS O CAMBIADAS POR NINGÚN DISTRIBUIDOR, CONCESIONARIO U OTRA PERSONA.

REMEDIOS LEGALES

El propietario **deberá** notificar a Taylor por escrito, mediante una carta certificada y registrada a la siguiente dirección, de todo defecto o queja en relación con la Pieza, especificando dicho defecto o queja y una solicitud específica de reparación, reemplazo u otra corrección de la Pieza en garantía, enviada al menos treinta (30) días antes de recurrir a cualquier derecho o remedio legal.

Taylor Company
750 N. Blackhawk Blvd.
Rockton, IL 61072, Estados Unidos de América