

MANUAL DE OPERACIÓN



Modelo C722 Congelador de helados cremosos

Instrucciones operativas originales

080568SM

2/22/12 (publicación original)
Actualizado el 15 de septiembre de 2016

Llene esta página como referencia rápida cuando requiera servicio:

Distribuidor Taylor: _____

Dirección: _____

Teléfono: _____

Servicio: _____

Piezas: _____

Fecha de instalación: _____

Información de la etiqueta de datos:

Modelo: _____

Número de serie: _____

Especificaciones eléctricas: Voltaje _____ Ciclos _____

Fases _____

Tamaño máximo del fusible: _____ A

Amperaje máximo de los cables: _____ A

© 2012 Taylor Company

080568SM

Toda reproducción, divulgación o distribución no autorizada de copias de la totalidad o cualquier parte de esta obra puede representar una violación de las leyes de derechos de autor de los Estados Unidos de América y otros países, y podría ser objeto de una sanción estatutaria de compensación de daños de hasta USD 250.000 (17 USC 504) por infracción, además de que podría ser objeto de sanciones civiles y penales adicionales. Todos los derechos reservados.



Taylor Company
750 N. Blackhawk Blvd.
Rockton, IL 61072

Índice

Sección 1	Notas para el instalador	1
	Seguridad del instalador	1
	Preparación del lugar	1
	Unidades enfriadas por aire	1
	Conexiones hidráulicas (solo unidades enfriadas por agua).....	2
	Conexiones eléctricas	2
	Rotación de la batidora	3
	Carros opcionales	3
	Refrigerante	3
Sección 2	Notas para el operador.....	4
Sección 3	Seguridad	5
Sección 4	Identificación de piezas para el operador	8
	Modelo C722	8
	Conjunto de puerta y batidora.....	10
	X69928-14S Conjunto de bomba de mezcla simplificada, acero inoxidable.....	11
	Accesorios	12
	Cepillos	13
	Carros opcionales	14
Sección 5	Importante: Para el operador.....	15
	Definiciones de símbolos	16
	Descripciones de las pantallas operativas	18
	Menú del gerente	19
Sección 6	Procedimientos operativos.....	25
	Armado	25
	Armado de la bomba de mezcla	30
	Desinfección	32
	Cebado	34
	Procedimiento de cierre	35
	Drenaje de producto del cilindro refrigerante	35
	Enjuague.....	35

Limpieza de la tolva	36
Desarmado	36
Cepillado manual	37
Sección 7 Importante: Lista de comprobación para el operador.....	38
Durante la limpieza y desinfección.....	38
Identificación y resolución de problemas de recuento bacteriano.....	38
Revisiones de mantenimiento regulares	38
Almacenamiento invernal.....	39
Sección 8 Guía de resolución de problemas	40
Sección 9 Calendario de reemplazo de piezas	44
Sección 10 Garantía limitada del equipo.....	45
Sección 11 Garantía limitada de las piezas	47

Nota: Nuestras actividades de investigación generan mejoras constantes. Por lo tanto, la información en este manual está sujeta a cambios sin aviso previo.

Nota: Solamente las instrucciones provistas por la fábrica o por sus representantes de traducción autorizados se consideran juegos de instrucciones originales.

© 2012 Taylor Company
Actualizado en agosto de 2016
080568SM

Toda reproducción, divulgación o distribución no autorizada de copias de la totalidad o cualquier parte de esta obra puede representar una violación de las leyes de derechos de autor de los Estados Unidos de América y otros países, y podría ser objeto de una sanción estatutaria de compensación de daños de hasta USD 250 000 (17 USC 504) por infracción, además de que podría ser objeto de sanciones civiles y penales adicionales.
Todos los derechos reservados.



Taylor Company
750 N. Blackhawk Blvd.
Rockton, IL 61072

La información presentada a continuación se ha incluido en el manual como lineamientos de seguridad y reglamentarios. Consulte la lista de comprobación para la instalación para conocer las instrucciones de instalación completas.



Esta unidad tiene bordes filosos que pueden causar lesiones graves.

Seguridad del instalador



En todas las regiones del mundo, el equipo debe instalarse de conformidad con los códigos vigentes en el lugar. Comuníquese con las autoridades locales si tiene preguntas al respecto.

Deberá tenerse cuidado para asegurar que se observen todas las prácticas básicas de seguridad durante las actividades relacionadas con la instalación, mantenimiento y reparación del equipo Taylor.

- Solo el personal de servicio autorizado por Taylor deberá realizar actividades de instalación y reparación del equipo.
- Antes de iniciar actividades de instalación o reparación, el personal de servicio autorizado deberá consultar la norma 29CFR1910.147 de la OSHA o el código vigente de su localidad, a fin de conocer las normas de la industria referentes a los procedimientos de bloqueo y etiquetado.
- El personal de servicio autorizado deberá asegurar que el equipo de protección personal apropiado esté disponible y sea usado durante las actividades de instalación y servicio.
- El personal de servicio autorizado deberá quitarse todas las alhajas metálicas, anillos y relojes antes de trabajar con equipo eléctrico.



Antes de realizar reparaciones, es necesario desconectar la alimentación eléctrica principal del congelador. El incumplimiento de esta instrucción podría causar lesiones o incluso la muerte como consecuencia de descargas eléctricas o piezas móviles peligrosas, y dañar el equipo o reducir su rendimiento.

Nota: Todas las reparaciones deben ser realizadas por un técnico de servicio autorizado por Taylor.

Preparación del lugar

Antes de desembalar la unidad, revise el área donde se instalará la unidad. Asegúrese de que se hayan resuelto todos los posibles peligros para el usuario o el equipo.

Unidades enfriadas por aire

El modelo C722 enfriado por aire requiere una separación mínima de 152 mm (6") en los costados izquierdo y derecho, y de 0 mm (0") en la parte trasera. El modelo C722 equipado con descarga de aire superior requiere 152 mm (6") de separación en el costado izquierdo, 0 mm (0") en el costado derecho y 0 mm (0") en la parte trasera.

Este espacio libre permite el flujo adecuado del aire por el condensador. La falta de espacio libre adecuado puede reducir la capacidad refrigerante del congelador e incluso provocar daños permanentes al compresor.

Solo para uso bajo techo: Esta unidad está diseñada para funcionar bajo techo, en temperaturas ambiente normales de 70 a 75 °F (21 a 24 °C). El congelador ha funcionado de manera correcta en temperaturas ambiente altas de 104 °F (40 °C), con capacidad reducida.



Esta unidad **NO** deberá instalarse en lugares donde pueda usarse una manguera o un chorro de agua. **NUNCA** use una manguera o chorro de agua para enjuagar o limpiar la unidad. El incumplimiento de esta instrucción puede provocar una electrocución.



Esta unidad deberá instalarse en una superficie nivelada para evitar el riesgo de inclinación y caída. Deberá tenerse mucho cuidado al mover el equipo. Se requieren dos o más personas para mover la unidad de manera segura. La inobservancia de esta precaución puede causar lesiones o daños al equipo.

Desembale la unidad e inspeccione si tiene daños. Informe de cualquier daño a su distribuidor de productos Taylor.

Este equipo ha sido fabricado en los Estados Unidos y las piezas utilizan medidas del sistema inglés. Las conversiones métricas son aproximadas y pueden variar en tamaño respecto de la medida con unidades inglesas.

Conexiones hidráulicas

(solo unidades enfriadas por agua)

Debe proveerse un suministro adecuado de agua fría con válvula de paso manual. En la parte inferior de la bandeja base, o en el lado derecho, se proveen dos conexiones I.P.S. de 3/8" para conectar fácilmente la entrada y salida de agua. Las líneas hidráulicas con diámetro interno de 1/2" deben conectarse a la máquina. (Se recomienda el uso de mangueras flexibles, si los códigos locales lo permiten.) Dependiendo de la condición del agua, tal vez sea recomendable instalar un cernidor para evitar que los objetos extraños obstruyan la válvula hidráulica automática. Solo habrá una conexión de entrada de agua y una conexión de salida de agua. NO instale una válvula de cierre manual en la línea de salida de agua. El agua siempre debe fluir en el siguiente orden: Primero, por la válvula hidráulica automática; segundo, por el condensador; tercero, por la conexión de salida a un **desagüe de colector abierto**.



Se requiere un dispositivo de prevención de reflujo en el lado donde está la conexión de entrada de agua. Consulte los códigos nacionales, estatales y locales vigentes para determinar la configuración correcta.

Conexiones eléctricas

En los Estados Unidos, este equipo ha sido diseñado para instalarse de conformidad con el Código Eléctrico Nacional (National Electrical Code, NEC), ANSI/NFPA 70-1987. El propósito del Código Eléctrico Nacional es proteger de manera práctica a las personas y los bienes de los riesgos relacionados con el uso de la electricidad. El código contiene medidas que se consideran necesarias para la seguridad. En las demás regiones del mundo, el equipo debe instalarse de conformidad con los

códigos vigentes en el lugar. Sírvase consultar con las autoridades de su localidad.



¡OBEDEZCA LOS CÓDIGOS ELÉCTRICOS DE SU LOCALIDAD!

Cada unidad requiere una fuente de poder por etiqueta de datos. Revise las etiquetas de datos del congelador para conocer las especificaciones de fusibles o de protección contra corriente excesiva del circuito, amperaje del circuito y otras especificaciones eléctricas. Consulte el diagrama de cableado en el interior de la caja eléctrica para conocer las conexiones correctas del suministro eléctrico.



ATENCIÓN: ESTE EQUIPO DEBE ESTAR BIEN PUESTO A TIERRA. LA INOBSERVANCIA DE ESTA PRECAUCIÓN PUEDE PROVOCAR LESIONES GRAVES OCASIONADAS POR DESCARGAS ELÉCTRICAS.



NO use el congelador con fusibles mayores que los especificados en la etiqueta de datos de la unidad. El incumplimiento de esta instrucción puede provocar electrocuciones o daños a la máquina.



Esta unidad tiene un borne de puesta a tierra equipotencial que deberá ser conectado por el instalador autorizado a la parte trasera del armazón. El lugar de instalación está marcado por el símbolo de unión equipotencial (5021 de IEC 60417-1) en el panel desmontable y en el armazón del equipo.



Los dispositivos fijos que no estén equipados con cordón de energía eléctrica y una clavija u otro dispositivo para desconectar el aparato de la fuente de energía deberán tener un dispositivo de desconexión de todos los polos, con separación de contacto mínima de 3 mm, en la instalación externa.



Los aparatos conectados en forma permanente a cableado fijo y que tienen corrientes de fuga que pueden exceder 10 mA, sobre todo al ser desconectados o no usarse durante largos períodos, deberán tener dispositivos de protección, como un interruptor accionado por pérdida de corriente a tierra (GFI), para proteger contra fugas de corriente, los cuales deberán ser instalados por personal autorizado de conformidad con los códigos locales.



Los cordones de alimentación eléctrica usados con esta unidad deberán ser cables enfundados flexibles, resistentes a aceite, no más ligeros que un cordón normal enfundado con policloropreno u otro elastómero sintético equivalente (designación de código 60245 IEC 57), instalado con el anclaje para cordones eléctrico apropiado para liberar a los conductores del esfuerzo, incluso de torsión, en los terminales, y proteger los conductores de la abrasión.

Si el cable de alimentación está dañado, deberá ser reemplazado por el fabricante, su agente de servicio o por una persona calificada similar, a fin de evitar peligros.

Rotación de la batidora



La batidora debe girar en sentido dextrógiro al observarla por el cilindro refrigerante.

Nota: Los procedimientos descritos a continuación únicamente deben ser realizados por un técnico de servicio entrenado.

Para corregir la rotación en una unidad trifásica, solo tiene que intercambiar dos líneas (las que sean) de alimentación eléctrica en el bloque de terminales principal del congelador.

Para corregir la rotación en una unidad monofásica, intercambie las conexiones en el interior del motor de la batidora. (Consulte el diagrama impreso en el motor).

Las conexiones eléctricas se hacen directamente al bloque de terminales provisto en la caja de empalmes.

Carros opcionales

Hay dos carros opcionales disponibles.

1. **C20600-AFB: Carro de altura compatible con los requisitos de la ADA, no equipado con puerta.**
2. **C20600-000: Carro de altura estándar con panel frontal de puerta y panel trasero reversibles.**

Nota: Si se requiere la puerta en la parte trasera de carro y no en el frente, pueden invertirse el panel delantero de puerta y el panel trasero. Para invertir los paneles, quite los cinco tornillos de cada panel. Invierta los paneles y vuelva a instalarlos, asegurándose de volver a instalar **todos** los tornillos.



¡IMPORTANTE! Por cuestiones de seguridad, el congelador debe estar bien sujeto al carro mediante los 4 pernos. El incumplimiento de esta precaución puede causar lesiones o daños al equipo.

Refrigerante



En consideración de nuestro medio ambiente, Taylor utiliza solo refrigerantes HFC ecológicos. El refrigerante HFC utilizado en esta unidad es R404A. Este refrigerante por lo general se considera no tóxico y no inflamable, con un potencial de reducción de ozono de cero (0).

Sin embargo, todo gas a presión es potencialmente peligroso y debe manejarse con precaución. NUNCA llene un cilindro refrigerante completamente con líquido. El llenado del cilindro a aproximadamente el 80 % de su capacidad permitirá la expansión normal del contenido.



Use únicamente refrigerante R404a que cumpla con la especificación 700 de la norma AHI. El uso de cualquier otro refrigerante puede exponer a los usuarios y operadores a riesgos de seguridad inesperados.



El líquido refrigerante rociado sobre la piel puede provocar daños graves a los tejidos. Proteja los ojos y la piel. En caso de quemaduras con refrigerante, enjuague de inmediato con agua fría. Si las quemaduras son graves, aplique compresas de hielo y llame de inmediato a un médico.



Taylor recuerda a los técnicos que deben tener presentes las leyes gubernamentales sobre sistemas de recuperación, reciclaje y reclamación de refrigerantes. Si tiene alguna duda acerca de estas leyes, comuníquese con el Departamento de Servicio de la fábrica.



ADVERTENCIA: La combinación de refrigerante R404A y aceites de polioléster absorbe grandes cantidades de humedad. Al abrir un sistema de refrigeración, éste no debe permanecer abierto más de 15 minutos. Coloque tapones en todas las mangueras y tuberías abiertas para evitar que el aceite absorba agua o humedad del aire.

Este congelador ha sido diseñado y fabricado con sumo cuidado para ofrecerle un funcionamiento confiable.

Si esta unidad es utilizada y cuidada de manera correcta, producirá un producto de calidad consistente. Al igual que todos los productos mecánicos, esta máquina requiere limpieza y mantenimiento. La cantidad necesaria de cuidado y atención será mínima si se cumplen al pie de la letra los procedimientos operativos descritos en este manual.

Lea este manual de operación detenidamente antes de utilizar el equipo o realizar tareas de mantenimiento.

El congelador Taylor NO compensará ni corregirá los errores cometidos durante las operaciones de configuración o llenado. Por lo tanto, los procedimientos de armado inicial y cebado son de suma importancia. Recomendamos enfáticamente que el personal responsable del funcionamiento, armado y desarmado del equipo, revise estos procedimientos en equipo para obtener el entrenamiento apropiado y asegurar que no se presenten confusiones.

Si requiere asistencia técnica, comuníquese con un distribuidor autorizado de productos Taylor para obtener el servicio.

Nota: La garantía solo tendrá validez si las piezas son autorizadas por Taylor, se compran a un distribuidor local autorizado de Taylor Distributor, y únicamente si el trabajo de mantenimiento o reparación es realizado por un técnico de servicio autorizado por Taylor. Taylor se reserva el derecho de rechazar reclamaciones de garantía de las unidades o piezas si se han instalado en la unidad piezas no aprobadas por Taylor o refrigerantes incorrectos, si se han realizado modificaciones que excedan las recomendaciones de la fábrica, o si se determina que la falla se debió a abuso, uso indebido, negligencia o incumplimiento de las instrucciones operativas. Para conocer todos los detalles de la garantía de Taylor, consulte la sección "Garantía limitada" de este manual.

Nota: Nuestras actividades de investigación generan mejoras constantes. Por lo tanto, la información en este manual está sujeta a cambios sin aviso previo.



Si este producto tiene adherida una etiqueta con el símbolo de un recipiente para basura cruzado por una línea diagonal, esto significa que el producto cumple las disposiciones de la Directriz de

la UE y otras leyes similares que han entrado en vigor después del 13 de agosto de 2005. Por lo tanto, debe recolectarse por separado después de completarse su uso y no puede eliminarse como residuos no clasificados para el sistema municipal de recolección de basura. El usuario es responsable de devolver el producto al centro de recolección apropiado, tal como lo especifiquen los códigos de su localidad.

Para obtener más información sobre las leyes vigentes en su localidad, comuníquese con el centro municipal de recolección de basura o con un distribuidor.

Renuncia de garantía de compresor

Los compresores de refrigeración de esta unidad están garantizados durante el período indicado en la sección "Garantía limitada" de este manual. Sin embargo, como resultado del Protocolo de Montreal y las enmiendas de 1990 a la Ley de Aire Limpio de los Estados Unidos, constantemente se prueban y desarrollan nuevos refrigerantes con el propósito de lograr su utilización en la industria de servicios. Algunos de estos refrigerantes nuevos se anuncian como reemplazos directos en varias aplicaciones. Sin embargo, hay que señalar que en las tareas de servicio ordinario del sistema de refrigeración de esta unidad **únicamente debe utilizarse el refrigerante especificado en la etiqueta de datos**. El uso no autorizado de otros refrigerantes invalidará la garantía de Taylor para el compresor. Es responsabilidad del propietario de la unidad informar de esta situación a los técnicos que contrate.

También debe señalarse que Taylor no garantiza el refrigerante empleado en el equipo. Por ejemplo, si se pierde refrigerante durante el servicio ordinario de la máquina, Taylor no tendrá la obligación de proveer o reemplazar el refrigerante, en ninguna condición, con o sin cargo. Taylor tampoco tendrá la obligación de recomendar un reemplazo apropiado si el refrigerante original es prohibido, se vuelve obsoleto o deja de estar disponible durante el período de cinco años de garantía del compresor.

Taylor seguirá vigilando lo que sucede en la industria y probará nuevas alternativas conforme se vayan desarrollando. Si nuestras pruebas revelan que una alternativa nueva es aceptable como reemplazo directo, la renuncia anterior será nula y sin valor. Consulte con su distribuidor de productos Taylor o con la fábrica Taylor para conocer el estado actual de los refrigerantes alternativos y su relación con la garantía del compresor. Esté listo para proporcionar el modelo y el número de serie de la unidad.

En Taylor Company nos preocupa la seguridad del operador cuando tiene en contacto con el congelador o sus piezas. Taylor ha hecho un gran esfuerzo por diseñar y fabricar características de seguridad incorporadas que lo protejan a usted y al técnico de servicio. Como ejemplo de esto, se han adherido al congelador etiquetas de advertencia para destacar las precauciones de seguridad al operador.

Para utilizar la unidad de manera segura:



IMPORTANTE: La inobservancia de las precauciones de seguridad presentadas a continuación puede ocasionar lesiones graves o incluso la muerte. Asimismo, el incumplimiento de estas advertencias puede dañar la máquina y sus componentes. A su vez, los daños a los componentes resultarán en gastos de reemplazo de piezas y servicios de reparación.



NO use el congelador sin antes leer este manual de operaciones. La inobservancia de esta instrucción puede dañar el equipo, reducir el rendimiento del congelador, crear riesgos para la salud o causar lesiones.



Este aparato únicamente deberá ser usado por personal capacitado. No ha sido diseñado para ser utilizado por niños o personas con deficiencias físicas, sensoriales o mentales, o que no posean la experiencia y los conocimientos necesarios, a menos que sea bajo supervisión o para fines de enseñanza sobre el uso del aparato bajo la guía de una persona responsable por su seguridad. Los niños deberán ser supervisados para asegurar que no jueguen con el aparato.



Esta unidad tiene un borne de puesta a tierra equipotencial que deberá ser conectado por el instalador autorizado a la parte trasera del armazón. El lugar de instalación está marcado por el símbolo de unión equipotencial (5021 de IEC 60417-1) en el panel desmontable y en el armazón del equipo.



NO use un chorro de agua para limpiar o enjuagar el congelador. El incumplimiento de estas instrucciones puede provocar electrocuciones graves.



- **NO** use el congelador si no está bien puesto a tierra.
- **NO** use el congelador con fusibles mayores que los especificados en la etiqueta de datos del congelador.
- Todas las reparaciones deben ser realizadas por un técnico de servicio autorizado por Taylor.
- Antes de realizar reparaciones, es necesario desconectar la alimentación eléctrica principal de la máquina.
- Unidades conectadas mediante cable: Únicamente técnicos de servicio autorizados por Taylor o electricistas certificados podrán instalar una clavija o un cable de repuesto en estas unidades.
- Los dispositivos fijos que no estén equipados con cordón de energía eléctrica y una clavija u otro dispositivo para desconectar el aparato de la fuente de energía deberán tener un dispositivo de desconexión de todos los polos, con separación de contacto mínima de 3 mm, en la instalación externa.
- Los aparatos conectados en forma permanente a cableado fijo y que tienen corrientes de fuga que pueden exceder 10 mA, sobre todo al ser desconectados o no usarse durante largos períodos, deberán tener dispositivos de protección, como un interruptor accionado por pérdida de corriente a tierra (GFI), para proteger contra fugas de corriente, los cuales deberán ser instalados por personal autorizado de conformidad con los códigos locales.
- Los cordones de alimentación eléctrica usados con esta unidad deberán ser cables enfundados flexibles, resistentes a aceite, no más ligeros que un cordón normal enfundado con policloropreno u otro elastómero sintético equivalente (designación de código 60245 IEC 57), instalado con el anclaje para cordones eléctrico apropiado para liberar a los conductores del esfuerzo, incluso de torsión, en los terminales, y proteger los conductores de la abrasión.
Si el cable de alimentación está dañado, deberá ser reemplazado por el fabricante, su agente de servicio o por una persona calificada similar, a fin de evitar peligros.

El incumplimiento de estas instrucciones podría provocar una electrocución. Comuníquese con su

distribuidor local autorizado de productos Taylor para solicitar el servicio.



- **NO** permita que el personal no entrenado utilice esta máquina.
- **NO** use el congelador si los paneles de servicio o las puertas de acceso no están bien sujetos con tornillos.
- **NO** retire componentes operativos internos (por ejemplo, puerta del congelador, batidora, cuchillas raspadoras, etc.) a menos que todos los interruptores de control estén en la posición de apagado.

El incumplimiento de estas instrucciones puede resultar en lesiones graves a los dedos o las manos causadas por piezas móviles peligrosas.



Esta unidad tiene bordes filosos que pueden causar lesiones graves.

- **NO** introduzca objetos ni los dedos en el surtidor de la puerta. Esto podría contaminar el producto y causar lesiones graves por el contacto con la cuchilla.
- **TENGA MUCHO CUIDADO** al quitar el conjunto de la batidora. Las cuchillas raspadoras son muy filosas.
- **¡ATENCIÓN! BORDES FILOSOS:** Se requieren dos personas para manipular el despachador de conos y vasos. Deben usarse guantes protectores y **NO** deben usarse los orificios de montaje para levantar o sostener el despachador. El incumplimiento de esta instrucción puede causar lesiones en los dedos o daños al equipo.



El acceso al área de servicio de la unidad está restringido a las personas que tengan conocimientos y experiencia práctica con el aparato, en particular en cuanto a seguridad e higiene se refiere.



Esta máquina debe colocarse sobre una superficie nivelada. Deberá tenerse mucho cuidado al moverla por cualquier razón. Se requieren dos o más personas para mover la máquina de manera segura. La inobservancia de esta precaución puede causar lesiones o daños al equipo.



Los calendarios de limpieza y desinfección son establecidos por los organismos reguladores estatales y locales y siempre deben obedecerse. Consulte la sección sobre limpieza en este manual, para conocer los procedimientos correctos de limpieza de la unidad.



Esta máquina está diseñada para mantener el producto a una temperatura inferior a 41 °F (5 °C). Todo producto que se agregue a esta máquina deberá estar a menos de 41 °F (5 °C). La inobservancia de esta instrucción podría crear riesgos para la salud o causar un desempeño deficiente del congelador.

NO obstruya las aberturas de entrada y descarga de aire:

El modelo C722 enfriado por aire requiere una separación mínima de 152 mm (6") en los costados izquierdo y derecho, y de 0 mm (0") en la parte trasera. El modelo C722 equipado con descarga de aire superior requiere 152 mm (6") de separación en el costado izquierdo, 0 mm (0") en el costado derecho y 0 mm (0") en la parte trasera. Este espacio libre permite el flujo adecuado del aire por el condensador. La falta de espacio libre adecuado puede reducir la capacidad refrigerante del congelador e incluso provocar daños permanentes al compresor.

Solo para uso bajo techo: Esta unidad está diseñada para funcionar bajo techo, en temperaturas ambiente normales de 70 a 75 °F (21 a 24 °C). La máquina ha funcionado de manera correcta en temperaturas ambiente altas de 104 °F (40 °C), con capacidad reducida.

NO opere la máquina sin producto. El incumplimiento de esta instrucción podría dañar la máquina.

NIVEL DE RUIDO: Las emisiones sonoras aéreas no excederán 78 dB(A) al medirse a una distancia de 1.0 metros de la superficie de la máquina y a una altura de 1.6 metros del piso.

Sección 4 Identificación de piezas para el operador



Figura 1

Identificación de piezas de la vista desarrollado del modelo C722

ARTÍCULO	DESCRIPCIÓN	NÚM. CATÁLOGO
1	KIT DE TAPA DE TOLVA, 14 QT, NEGRA	X69146
2	ORIFICIO	022465-100
3	JUNTA TÓRICA 11/16 DIÁM. EXT. X 0.103 ANCHO, ROJA	016132
4	CONJUNTO DE TUBO DE ALIMENTACIÓN, ACERO INOXIDABLE, AGUJERO DE 5/32"	X29429-2
5	JUNTA TÓRICA, 0.643 DIÁM. EXT. X 0.077 ANCHO	018572
6	PANEL TRASERO	080162
7	CONJUNTO DE PANEL LATERAL DERECHO	X68854
8	CONJUNTO DE PANEL DELANTERO	X81843
9	TORNILLO DE CABEZA RANURADA, 1/4-20 X 3/8	011694
10	CONJUNTO DE PANEL INFERIOR DELANTERO	X81841
11	BANDEJA DE GOTEO, REPISA	080782
12	BANDEJA DE GOTEO	080781

ARTÍCULO	DESCRIPCIÓN	NÚM. CATÁLOGO
13	ALAMBRE, ESCUDO CONTRA SALPICADURAS	046177-SP
14	CONJUNTO DE BANDEJA DE GOTEO, 15 1/8" LONG.	X51601
15	PERNO, CONO DE NARIZ	055987
16	PANEL IZQUIERDO	068851
17	CONJUNTO DE FILTRO	X81440
17 A	FILTRO DE AIRE, 18.28 X 15.5 X 0.70	052779-15
18	TAPA DE ACCESO, DELANTERA DERECHA	056933
19	TORNILLO, 10 X 3/8, HEXAGONAL RANURADO	015582
20	TAPA DE ACCESO, IZQUIERDA	081834
21	BANDEJA DE GOTEO TRASERA	080226
*22	CONJUNTO DE ASPA, AGITADOR	X56591-SP

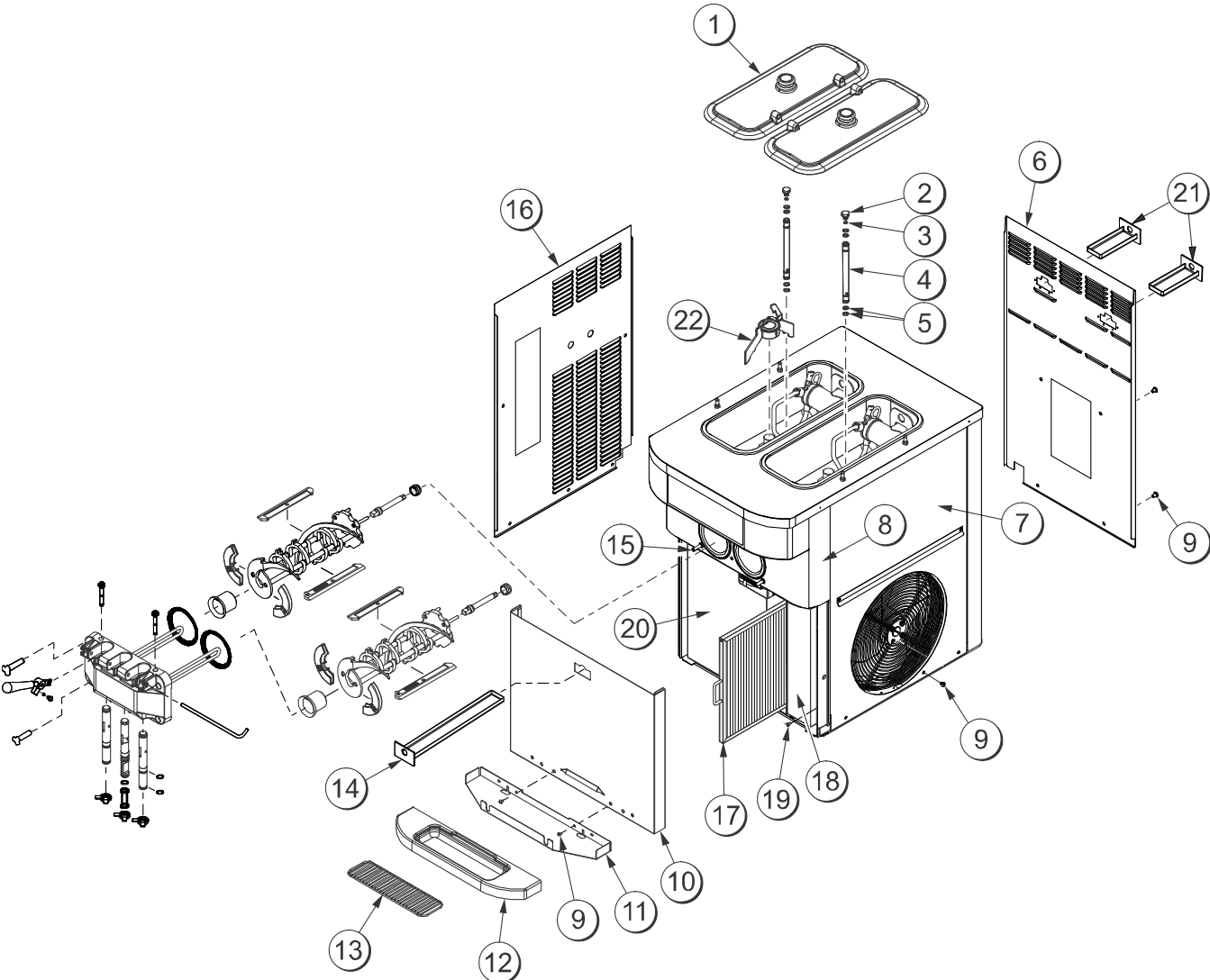
*SOLAMENTE UNIDADES EQUIPADAS DE FÁBRICA CON AGITADOR

Conjunto de puerta y batidora



Figura 2

ARTÍCULO	DESCRIPCIÓN	NÚM. CATÁLOGO
1	CONJUNTO DE PUERTA, DEFLECTOR CON PROGRAMA	X68889-SER
1a	CONJUNTO DE AMORTIGUADOR CORTO, 4"	X50883
2	JUNTA, PUERTA TRATAMIENTO TÉRMICO, 4", DOBLE	048926
3	KIT DE COJINETE DE ZAPATAS DELANTERAS, BATIDORA	X50350
3a	COJINETE, ZAPATA DELANTERA	*VER NOTA
3b	ZAPATA, HÉLICE DELANTERA, FRONTAL	*VER NOTA
3c	ZAPATA, HÉLICE DELANTERA, POSTERIOR	*VER NOTA
4	JUNTA TÓRICA -1/2 DIÁM. EXT. X 0.070 ANCHO	024278
5	CUCHILLA RASPADORA DE PLÁSTICO	084978
6	CONJUNTO DE BATIDORA, 2.8 QT, 1 PATILLA	X80291
7	EJE DE BATIDORA	081707
8	SELLO DE EJE MOTOR	032560

ARTÍCULO	DESCRIPCIÓN	NÚM. CATÁLOGO
9	PERNO DE PALANCA, DOBLE	059894
10	CONJUNTO DE VÁLVULA DE EXTRACCIÓN	X69615
11	JUNTA TÓRICA 7/8 DIÁM. EXT. X 0.103 ANCHO	083693
12	BOQUILLA DE MOLDEADO, 1.010" DIÁM. INT., 6 PUNTAS	014218
13	SELLO DE VÁLVULA DE EXTRACCIÓN, GRANDE H	034698
14	CONJUNTO DE VÁLVULA DE EXTRACCIÓN, CENTRAL	X62218
15	TUERCA DE PERNO, NEGRA, 2.563" LONG.	058764
16	TORNILLO DE AJUSTE, 5/16-24	056332
17	JUNTA TÓRICA 1/4 DIÁM. EXT. X 0.070 ANCHO	015872
18	CONJUNTO DE PALANCA DE EXTRACCIÓN	X56421-1
19	TUERCA DE PERNO, NEGRA, 3.250" LONG.	058765
20	TAPÓN DE CEBADO DOBLE	059936

*NO DISPONIBLE POR SEPARADO. PIDA EL KIT [X50350](#).

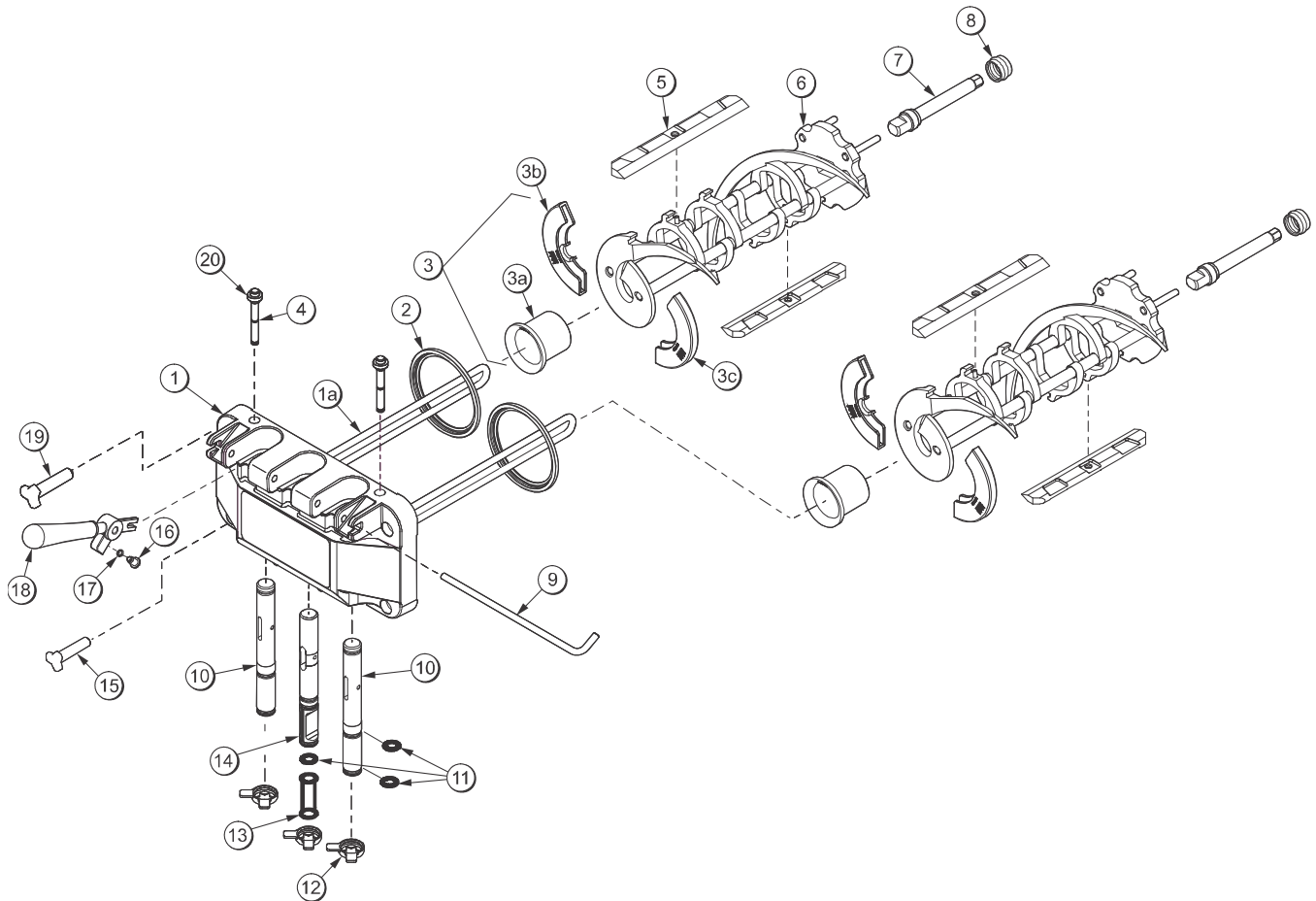
X69928-14S Conjunto de bomba de mezcla simplificada, acero inoxidable



Figura 3

ARTÍCULO	DESCRIPCIÓN	NÚM. CATÁLOGO
1 - 7	CONJUNTO DE BOMBA DE MEZCLA SIMPLIFICADA, ACERO INOXIDABLE	X69928-14S
1	ADAPTADOR, ENTRADA DE MEZCLA, ACERO INOXIDABLE, ROJO	069921
2	JUNTA DE VÁLVULA, BOMBA SIMPLIFICADA	053527
3	TAPÓN DE CUERPO DE VÁLVULA, ACERO INOXIDABLE	056874-14
4	JUNTA TÓRICA 2-1/8 DIÁM. EXT. X 0.139 ANCHO, 225	020051
5	PISTÓN DE BOMBA SIMPLIFICADA, CORTO	069922

ARTÍCULO	DESCRIPCIÓN	NÚM. CATÁLOGO
6	PASADOR DE RETENCIÓN	X55450
7	CILINDRO DE TOLVA DE BOMBA, HELADOS CREMOSOS	069920
8	CONJUNTO DE TUBO DE ALIMENTACIÓN, IZQUIERDO *C722*	X69919
9	CONJUNTO DE TUBO DE ALIMENTACIÓN, DERECHO *C722*	X69924
10	CONJUNTO DE CAMISA, BOMBA DE MEZCLA *HT*	X44761

Accesorios

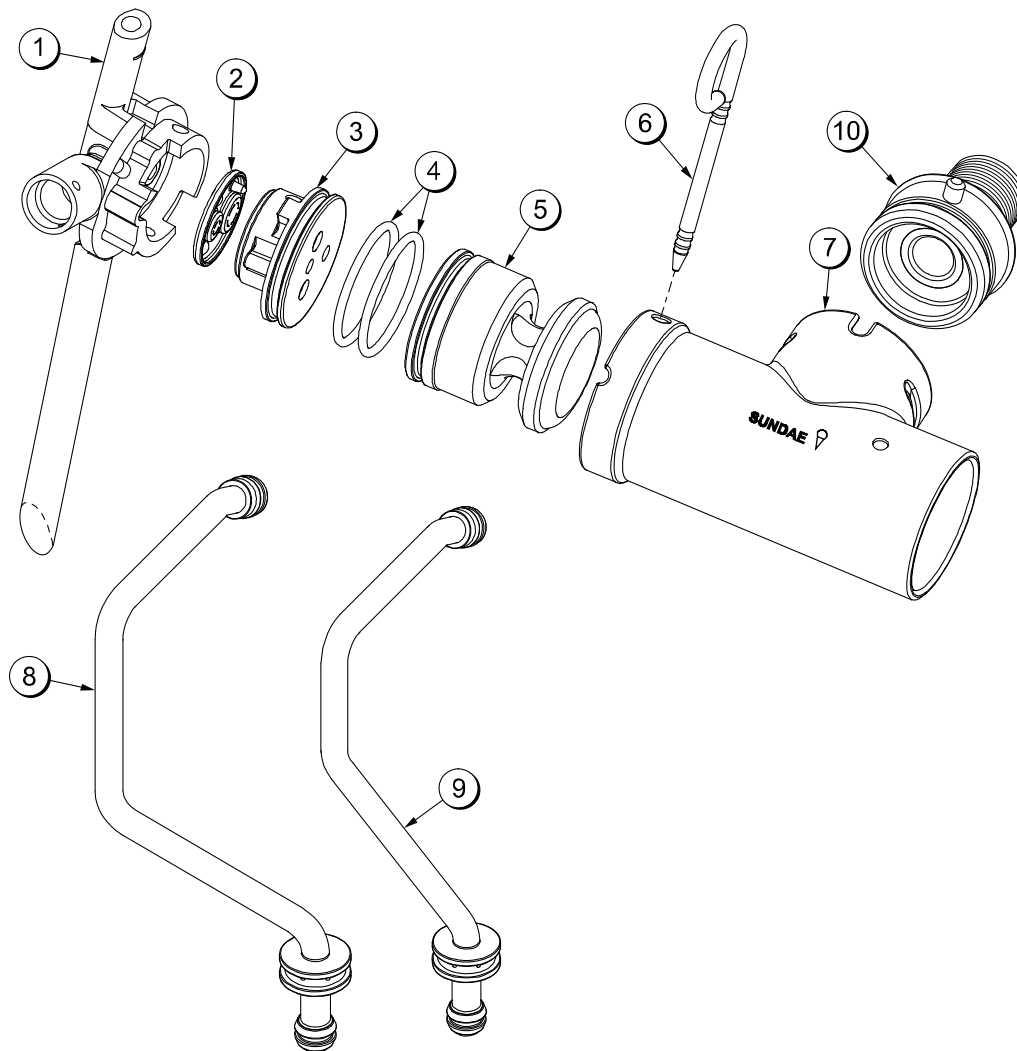

Figura 4

ARTÍCULO	DESCRIPCIÓN	NÚM. CATÁLOGO
1	LUBRICANTE TAYLOR	047518
2	HERRAMIENTA DE EXTRACCIÓN DE JUNTAS TÓRICAS	048260-WHT
*3	DESINFECTANTE STERA SHEEN	VER NOTA
4	BALDE, 10 QT	013163

ARTÍCULO	DESCRIPCIÓN	NÚM. CATÁLOGO
5	HERRAMIENTA DE EXTRACCIÓN DE EJE DE BOMBA	057167
6	CONJUNTO DE TUBO DE ALIMENTACIÓN, ACERO INOXIDABLE, AGUJERO DE 5/32"	X29429-2
**	JUEGO DE AFINACIÓN	X49463-97

*Se entrega un recipiente de muestra de desinfectante con la unidad. Para nuevos pedidos, solicite Stera Sheen núm. cat. 055492 (100 paquetes de 2 oz) o Kay-5 núm. cat. 041082 (200 paquetes).

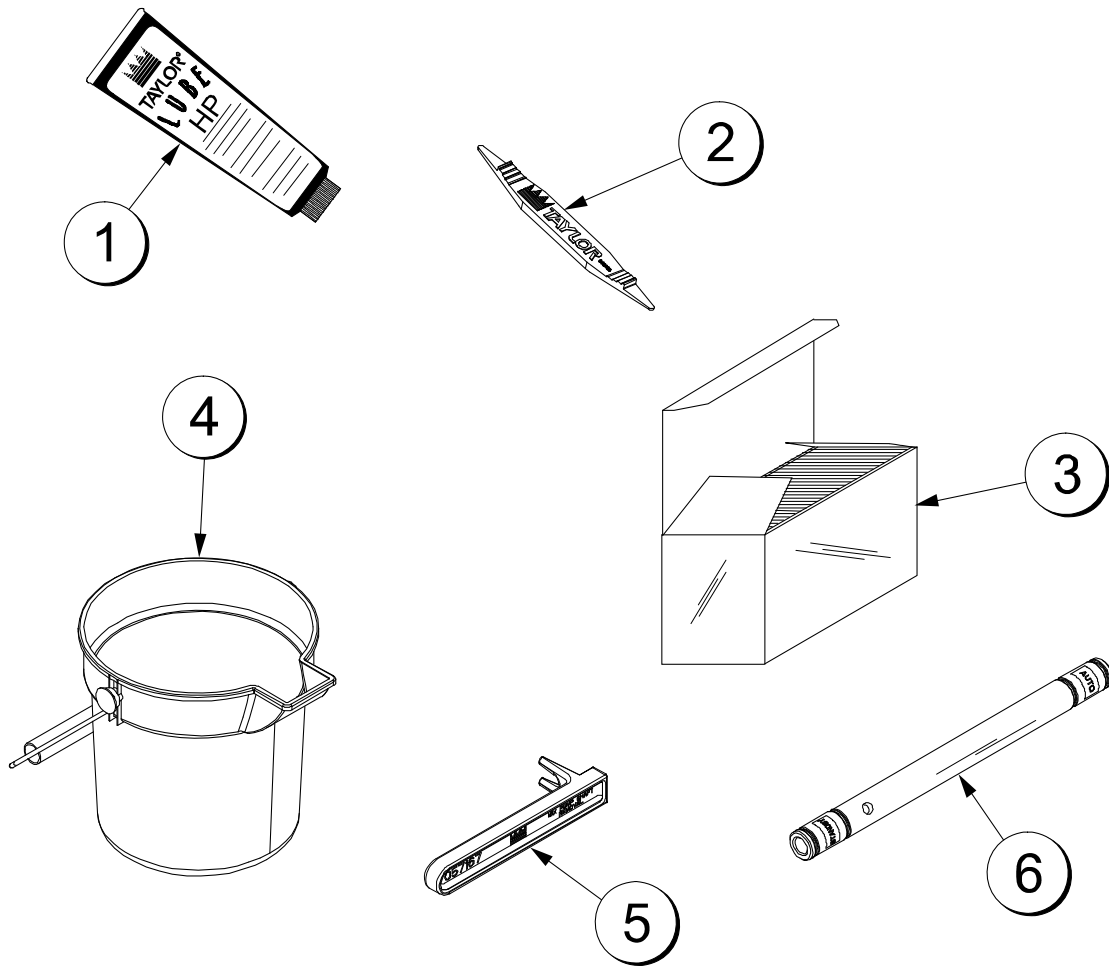
**No ilustrado.

Cepillos



Figura 5

ARTÍCULO	DESCRIPCIÓN	NÚM. CATÁLOGO
1	CEPILLO, COJINETE TRASERO 1" X 2"	013071
2	CEPILLO DOBLE	013072
3	CEPILLO PARA VÁLVULA DE EXTRACCIÓN, 1" x 2" x 17"	013073

ARTÍCULO	DESCRIPCIÓN	NÚM. CATÁLOGO
4	CEPILLO, CUERPO DE BOMBA DE MEZCLA, 3" x 7"	023316
5	JUEGO DE CEPILLOS LVB	050103

Carros opcionales

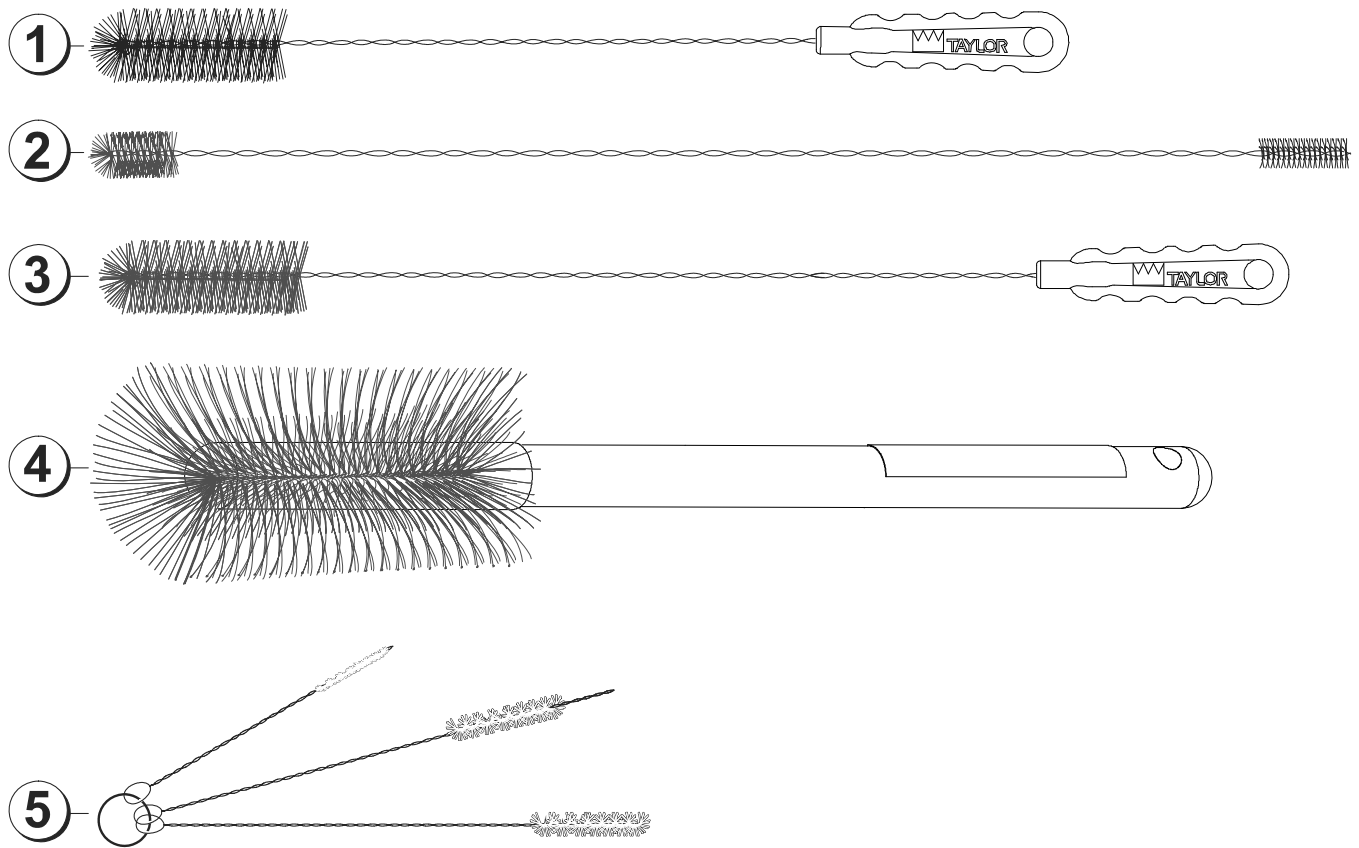
Conjunto de carro ADA X69400
C20600-AFB

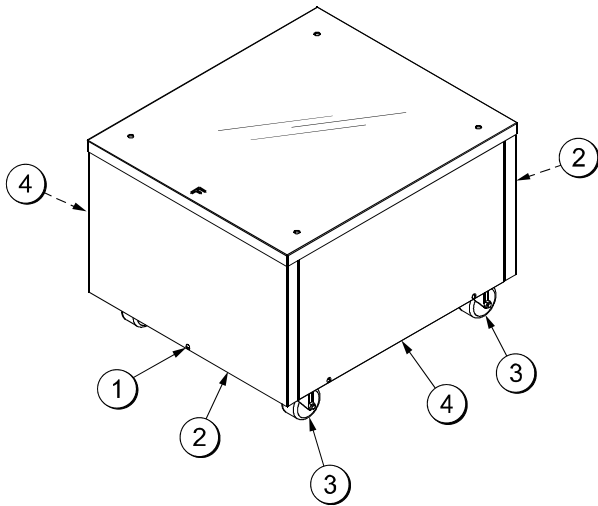

Conjunto de carro estándar X69425
C20600-000



Figura 6

ARTÍCULO	DESCRIPCIÓN	NÚM. CATÁLOGO
	CONJUNTO DE CARRO ADA	X69400
1	TORNILLO, 10-32 x 1/2, CABEZA RANURADA	037734
2	PANEL DELANTERO Y TRASERO, ADA	069402
3	RUEDA PIVOTANTE DE 3", POSTE DE 3/4-10", CON FRENO	030307
4	PANEL LATERAL DE CARRO	069403

NOTA: ESTE ES UN CARRO DE ALTURA COMPATIBLE CON LOS REQUISITOS DE LA ADA, NO EQUIPADO CON PUERTA.

ARTÍCULO	DESCRIPCIÓN	NÚM. CATÁLOGO
	CONJUNTO DE CARRO ESTÁNDAR	X69425
1	CONJUNTO DE PANEL DELANTERO DE CARRO ESTÁNDAR	X69426
2	CONJUNTO DE PUERTA DE CARRO ESTÁNDAR	X69295
3	TORNILLO, 10-32 x 1/2, CABEZA RANURADA	037734
4	PALANCA DE ENJUAGUE, ACERO INOXIDABLE	019043
5	RUEDA PIVOTANTE DE 3", POSTE DE 3/4-10", CON FRENO	030307
6	PANEL LATERAL DE CARRO ESTÁNDAR	069428
7	PANEL TRASERO DE CARRO ESTÁNDAR	069429

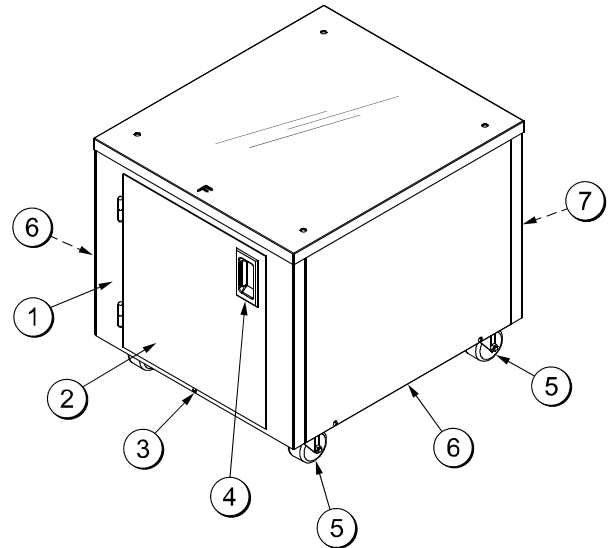
NOTA: ESTE ES UN CARRO DE ALTURA ESTÁNDAR CON PANEL FRONTAL DE PUERTA Y PANEL TRASERO REVERSIBLES.

Sección 5

Importante: Para el operador

Modelo C722



Figura 7

ARTÍCULO	DESCRIPCIÓN
1	INTERRUPTOR DE ENERGÍA
2	PANTALLA DE CRISTAL LÍQUIDO
3	TECLADOS
4	INDICADORES, SIN MEZCLA
5	INDICADORES, ESPERA
6	INDICADORES, MEZCLA BAJA
7	TECLA DE SELECCIÓN
8	TECLA DEL MENÚ DE SERVICIO
9	CONTADOR DE CEPILLADO
10	TECLAS DE FLECHAS
11	TECLAS DEL CALENTADOR DE ADEREZOS (NO FUNCIONALES)

Definiciones de símbolos

Con el propósito de lograr una mejor comunicación en el ámbito internacional, ahora se utilizan símbolos en lugar de palabras en varios de los interruptores de operación, funciones e indicadores de fallas. Este equipo Taylor ha sido diseñado con estos símbolos internacionales.

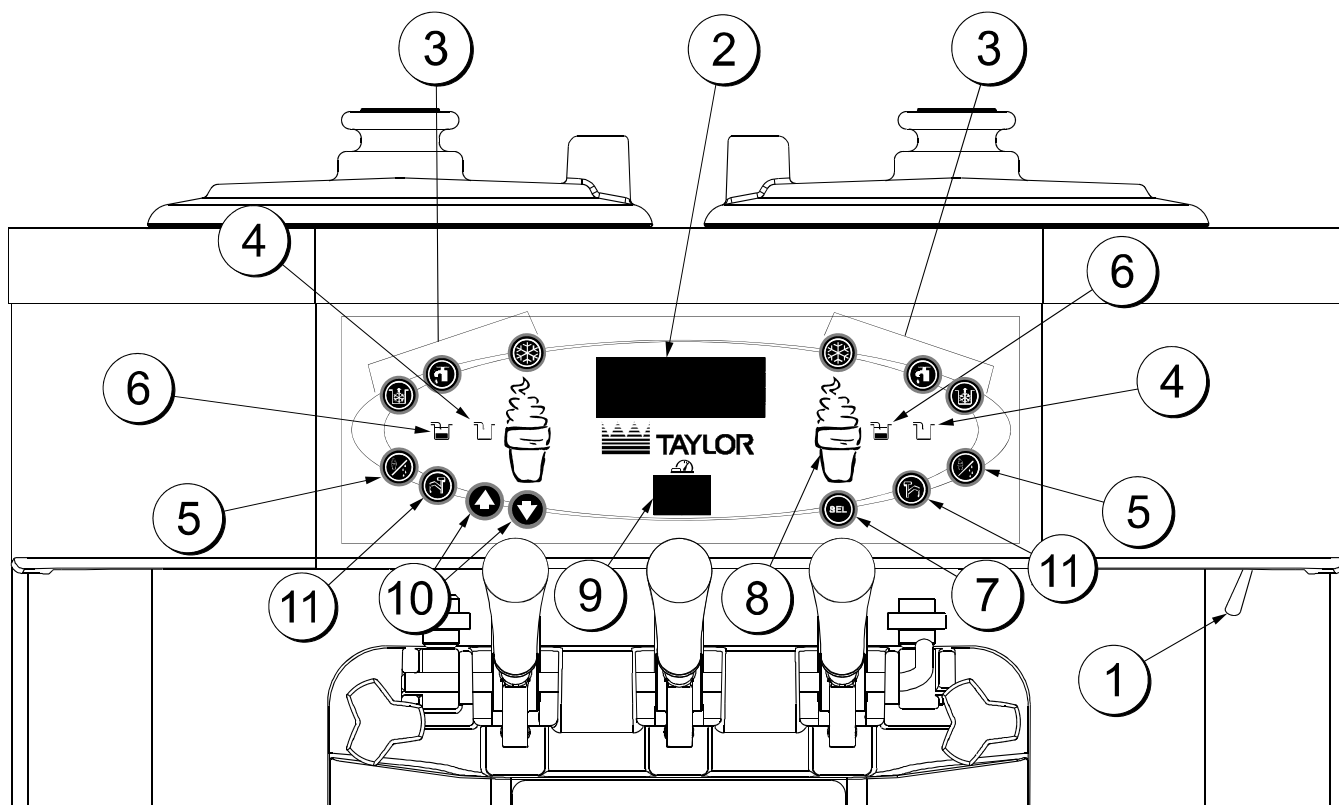
En la siguiente lista presentan las definiciones de los símbolos.



= SELECCIÓN



= ENCENDIDO



= APAGADO



= FLECHA ASCENDENTE



= FLECHA DESCENDENTE



= AUTOMÁTICO



= LAVADO



= MEZCLA BAJA



= SIN MEZCLA



= PANTALLA DE MENÚ



= BOMBA DE MEZCLA



= ESPERA



= CALENTADOR DE ADEREZOS,
IZQUIERDO



= CALENTADOR DE ADEREZOS,
DERECHO

Interruptor de energía



Al mover el interruptor de energía a la posición de encendido, se habilita la operación del tablero de control.

Pantalla fluorescente

La pantalla fluorescente se encuentra en el tablero de control delantero. La pantalla está en blanco durante el funcionamiento normal. Se utiliza para presentar las opciones de los menús y notificar al operador si se detecta una falla. En los modelos internacionales, en la pantalla se indica la temperatura de la mezcla en la tolva.

Indicadores luminosos

MEZCLA BAJA. Se ilumina el símbolo MEZCLA BAJA , la tolva de mezcla tiene poca mezcla y que deberá llenarse lo más pronto posible.

SIN MEZCLA. Cuando se ilumina el símbolo SIN MEZCLA , la tolva de mezcla está casi vacía y no tiene mezcla suficiente para el funcionamiento del congelador. En este momento, se bloquea la modalidad automática y el congelador pasa a la modalidad de espera. Para iniciar el sistema de refrigeración, agregue mezcla a la tolva y toque el símbolo AUTOMÁTICO . El congelador comenzará a funcionar automáticamente.

Característica opcional: Algunos congeladores están equipados con luces indicadoras traseras.

Símbolo de espera

La unidad puede colocarse en la modalidad de espera durante los largos períodos sin ventas. Esta modalidad mantiene el producto a una temperatura menor que 40 °F (4.4 °C), tanto en la tolva como el cilindro refrigerante, y ayuda a evitar el batido excesivo y la descomposición del producto.

Para activar la modalidad de espera, oprima la tecla de espera o ingrese el código de acceso del menú del gerente y seleccione la modalidad de espera (vea las páginas 19 y 22). Se ilumina el símbolo ESPERA  para indicar la activación de la modalidad.

Nota: Para reanudar la operación normal, oprima el símbolo AUTOMÁTICO . El producto en el cilindro refrigerante tendrá la viscosidad correcta para servirse cuando termine el ciclo de la unidad.

Símbolo de lavado

El símbolo LAVADO  se ilumina al tocarlo. Esto indica que el motor de la batidora está funcionando. Es necesario cancelar la modalidad de espera o automática antes de activar la modalidad de lavado.

Símbolo de modalidad automática

El símbolo AUTOMÁTICO  se ilumina al tocarlo. Esto indica que el sistema de refrigeración ha sido activado. En la modalidad automática, las funciones de lavado y espera son canceladas automáticamente.

Nota: Se iluminará una lámpara indicadora y sonará un aviso al seleccionar una modalidad operativa. Para cancelar una función, vuelva a oprimir la tecla. Al hacerlo, se apagarán la lámpara y la modalidad operativa.

Símbolos del calentador de aderezos



Los símbolos del calentador de aderezos no son funcionales en el modelo C722.

Mecanismo de restablecimiento

Los botones de restablecimiento se encuentran en el panel lateral izquierdo de la máquina. Protegen el motor de la batidora contra sobrecargas. El mecanismo de restablecimiento se activa si hay una sobrecarga. Para restablecer el congelador de manera correcta, mueva el interruptor de energía a la posición de apagado. Presione el botón de restablecimiento con fuerza. Mueva el interruptor de energía a la posición de encendido. Oprima el símbolo LAVADO  y observe el funcionamiento del congelador.



ADVERTENCIA: No utilice objetos metálicos para oprimir el botón de restablecimiento. La inobservancia de esta precaución puede causar lesiones graves o incluso la muerte.

Si el motor de la batidora gira de manera correcta, oprima el símbolo LAVADO  para cancelar el ciclo. Oprima el símbolo AUTOMÁTICO  para reanudar el funcionamiento normal. Comuníquese con un técnico de servicio autorizado si el congelador vuelve a apagarse.

Palanca de extracción ajustable

Esta unidad tiene una palanca de extracción ajustable, que permite controlar mejor las porciones, obtener una calidad de producto más uniforme y controlar los costos. La palanca de extracción debe ajustarse para obtener un flujo de 5 a 7.5 onzas (142 a 213 g) de producto, por peso, cada 10 segundos. Para AUMENTAR el flujo, apriete el tornillo. Para REDUCIR el flujo, afloje el tornillo. (Vea la figura 8).



Figura 8

Descripciones de las pantallas operativas

La pantalla fluorescente, localizada en el centro del tablero de control, normalmente está en blanco durante las operaciones diarias de la máquina. La pantalla se activa al seleccionar el símbolo SEL o el menú del gerente. La pantalla también avisa al operador de fallas específicas detectadas por el controlador.

Encendido

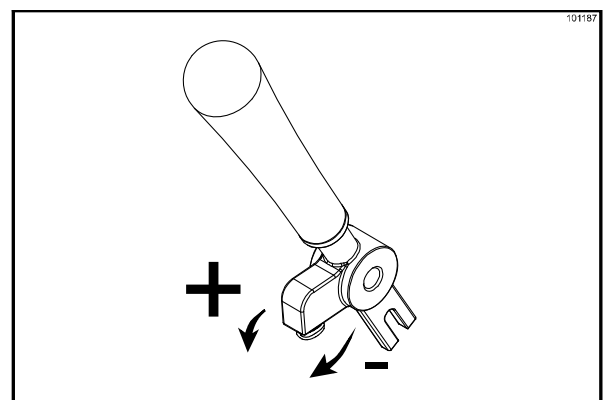
Al encender la máquina, el sistema de control se inicializa para realizar una revisión del sistema. En la pantalla aparecerá el mensaje "INICIALIZANDO". El sistema revisará cuatro tipos de datos: IDIOMA, DATOS SISTEMA, DATOS CONFIG y DATOS BLOQUEO.

Si el sistema detecta datos corrompidos durante la inicialización, se mostrarán las fallas detectadas para confirmación después de la pantalla de pausa de seguridad, si el interruptor de energía está encendido. Las fallas pueden ser IDIOMA CORRUPTO, ERROR DATOS CONF, ERROR DATOS SIST, HISTORIAL FALLAS, ERROR DATOS BLOQ o FALLA ELÉCTRICA.

Después de inicializarse el sistema, en el tablero de control se indica el número de días que faltan para el siguiente cepillado de limpieza, y aparece la pantalla PAUSA SEGURIDAD con la alarma activada. (Vea la figura 9).



Figura 9

Se presenta la pantalla de pausa de seguridad, con la alarma activada, durante 60 segundos o hasta que oprima cualquier símbolo de control.

Después de la pausa de seguridad y de mover el interruptor de energía a la posición de apagado, se presenta la siguiente pantalla. (Vea la figura 10).

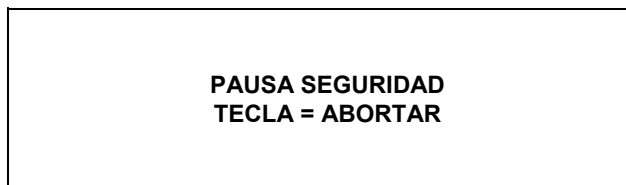

Figura 10

Interruptor de energía encendido

Al mover el interruptor de energía a la posición de encendido, se activan las teclas del tablero de control. La pantalla fluorescente estará en blanco o indicará que la unidad ha sido limpiada. (Vea la figura 11).



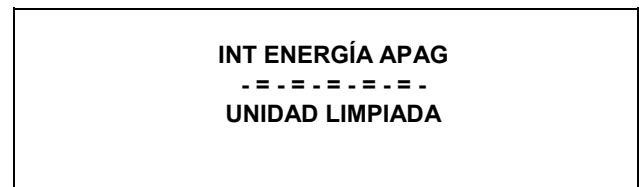

Figura 11

Contador de cepillado

El contador de cepillado (elemento 9, página 15) indica el número de horas que han transcurrido desde el último cepillado del congelador. Después de la hora 99, cambiará a una letra y un número (ejemplo: A0, A1, ... B0, B1, etc.).

Menú del gerente

El menú del gerente se utiliza para acceder a las pantallas de funciones del operador. Para acceder al menú, oprima el centro del símbolo de cono  en el tablero de control, en el lado derecho de la máquina. Los símbolos de flechas, el símbolo SEL y el símbolo de cono  se iluminarán al presentarse la pantalla de código de acceso. (Vea la figura 12).



Figura 12

En el programa de menú, los símbolos de flechas y el símbolo de selección funcionan como teclas del menú.

FLECHA ASCENDENTE. Incrementa el valor que está encima del cursor y se utiliza para desplazarse hacia arriba en las pantallas de texto.

FLECHA DESCENDENTE. Reduce el valor que está encima del cursor y se utiliza para desplazarse hacia abajo en las pantallas de texto.

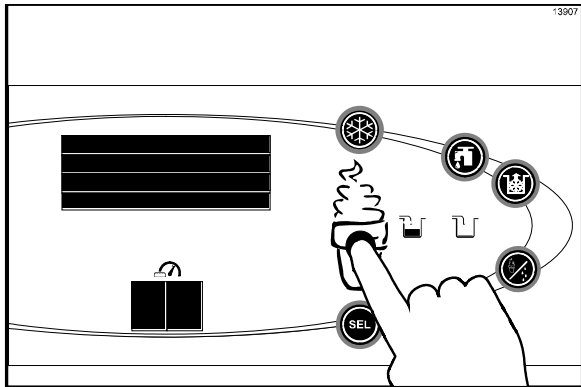
SEL. Avance el cursor a la derecha y se utiliza para seleccionar opciones de los menús.

Nota: La máquina seguirá funcionando en la modalidad en la que estaba al seleccionar el menú. Sin embargo, las teclas de control no se iluminan ni funcionan mientras se presenta el menú del gerente.

Introducción del código de acceso

Cuando aparezca la pantalla de código de acceso, utilice el símbolo SEL para especificar el primer dígito del código en la posición del cursor. Después de seleccionar el dígito correcto, oprima el símbolo SEL para mover el cursor a la siguiente posición. (Vea la figura 13).



Figura 13

Siga introduciendo los dígitos del código de acceso (8309) hasta que aparezcan los cuatro dígitos, y luego oprima el símbolo SEL. Si se introduce el código de acceso correcto, en la pantalla se presentará la lista de opciones del menú del gerente.

Si introduce un código de acceso incorrecto, la pantalla saldrá del programa de menú al oprimir el símbolo SEL. (Vea la figura 14).

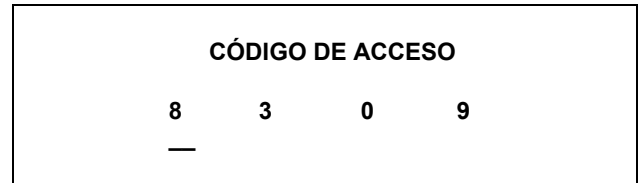

Figura 14

Opciones del menú

Oprima los símbolos de flechas para subir o bajar por el menú. Oprima el símbolo SEL para seleccionar una opción del menú. Para salir del programa de menú, seleccione la opción SALIR DEL MENÚ u oprima el símbolo CONO .

En el menú del gerente se presentan las siguientes opciones.

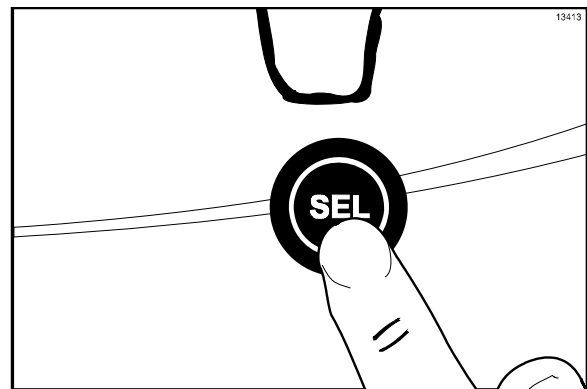
SALIR DEL MENÚ
CONTADOR PORCIONES
AJUSTAR RELOJ
HORA INICIO AUTO
MODALIDAD ESPERA
ALARMA NIVEL MEZCLA
DESCRIPCIÓN FALLA
HISTORIAL DE FALLAS
HISTORIAL DE BLOQUEOS
INFO. DE SISTEMA
ESTADO ACTUAL
NIP SERVICIO RED

Si selecciona la opción SALIR DEL MENÚ, saldrá del menú del gerente y los símbolos del tablero de control regresarán a sus funciones normales.

La pantalla CONTADOR PORCIONES se utiliza para restablecer el contador de porciones a cero. (Nota: El contador de porciones se restablece automáticamente a cero al cepillar la máquina.) (Vea la figura 15).



Figura 15

Restablezca el contador de porciones oprimiendo el símbolo SEL para avanzar a la siguiente pantalla. Oprima el símbolo de flecha ascendente para mover la flecha (>) a la palabra SÍ y oprima el símbolo SEL. El contador de porciones se restablecerá a cero y la pantalla regresará al menú del gerente. (Vea la figura 16).

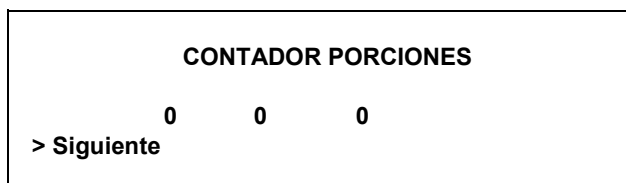

Figura 16

La opción AJUSTAR RELOJ permite al gerente ajustar la fecha y la hora del reloj del controlador. La fecha y la hora únicamente podrán cambiarse después de la limpieza manual del congelador, pero antes de colocarlo en la modalidad automática o de espera. Si selecciona la opción de ajuste del reloj y la máquina no ha sido cepillada, se presentará el siguiente mensaje. (Vea la figura 17).

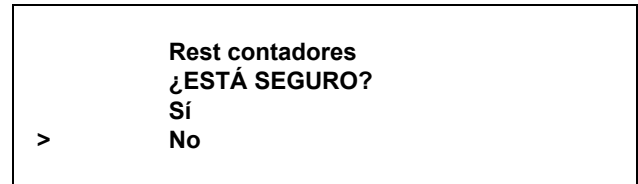

Figura 17

Para cambiar la fecha o la hora, seleccione la opción AJUSTAR RELOJ del menú. Oprima el símbolo de flecha ascendente para mover la flecha de la opción "Salir" a "Cambiar" y luego oprima el símbolo SEL para seleccionar la opción de cambio. (Vea la figura 18).

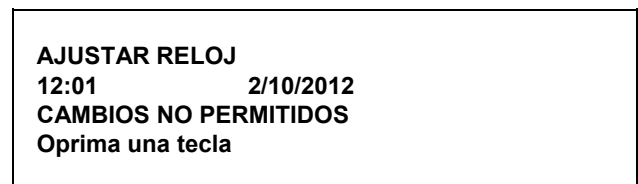

Figura 18

Cambie la hora oprimiendo la flecha ascendente con el cursor debajo de la posición de las horas. Oprima el símbolo SEL para mover el cursor a los minutos. Después de especificar el valor correcto para los minutos, oprima el símbolo SEL para avanzar el cursor a la posición del mes. (Vea la figura 19).

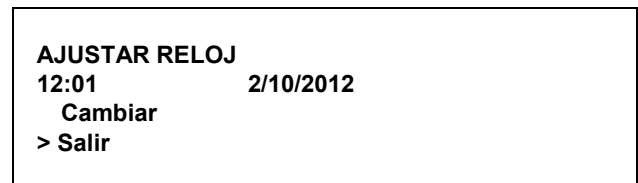

Figura 19

Ingrese el mes, el día y el año correctos. Después de ingresar estos datos, oprima el símbolo SEL para avanzar a la pantalla HORARIO DE VERANO. (Vea la figura 20).

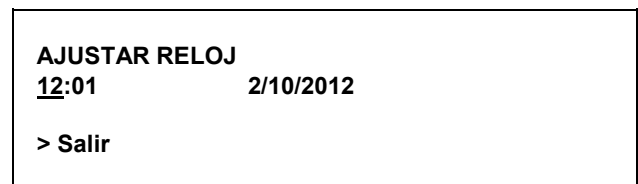

Figura 20

Al oprimir las teclas de flecha ascendente y descendente, la flecha se moverá a “Activar” o “Desactivar”. Si oprime el símbolo SEL cuando la flecha apunta a “Desactivar”, se selecciona esa opción y la pantalla regresa al menú del gerente. Si oprime el símbolo SEL cuando la flecha apunta a “Activar”, se selecciona esa opción y se presenta la segunda pantalla. (Vea la figura 21).

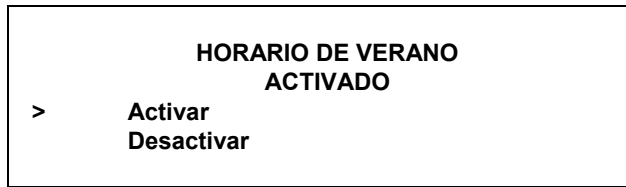

Figura 21

Si no se muestra el domingo correcto para el cambio de horario, deberá seleccionar “Cambiar”. Si oprime el símbolo SEL cuando la flecha apunta a la opción “Cambiar”, aparecerá la tercera pantalla. Oprima el símbolo de flecha ascendente o descendente para mover la flecha al mes apropiado para el inicio del horario de verano. (Vea la figura 22).

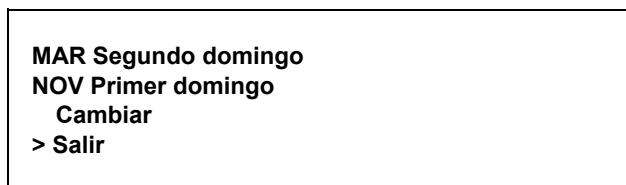

Figura 22

Si oprime el símbolo SEL cuando la flecha apunta al mes apropiado, aparecerá la siguiente pantalla. (Vea la figura 23).

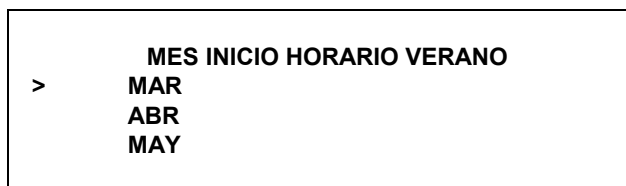

Figura 23

Oprima el símbolo de flecha ascendente o descendente para mover la flecha a la semana apropiada para el inicio del horario de verano. Si oprime el símbolo SEL cuando la flecha apunta a la semana apropiada, aparecerá la siguiente pantalla. Oprima el símbolo de flecha ascendente o descendente para mover la flecha al mes apropiado para el fin del horario de verano. (Vea la figura 24).

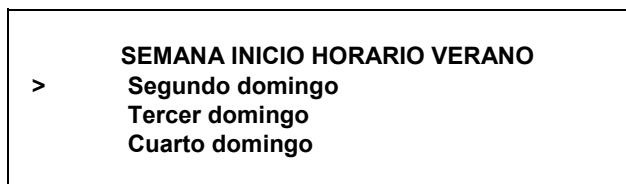

Figura 24

Si oprime el símbolo SEL cuando la flecha apunta al mes apropiado, aparecerá la siguiente pantalla. Oprima el símbolo de flecha ascendente o descendente para mover la flecha a la semana apropiada para el fin del horario de verano. (Vea la figura 25).



Figura 25

Si oprime el símbolo SEL cuando la flecha apunta a la semana apropiada, se seleccionará esa semana y la pantalla regresará al menú del gerente.

La opción HORA INICIO AUTO le permite al gerente especificar a qué hora la máquina cambiará automáticamente de la modalidad de espera a la modalidad automática. La máquina debe estar en la modalidad de espera para que la modalidad automática inicie a la hora programada. La hora de inicio automática también puede desactivarse, con lo cual será necesario iniciar la modalidad automática en forma manual. (Vea la figura 26).

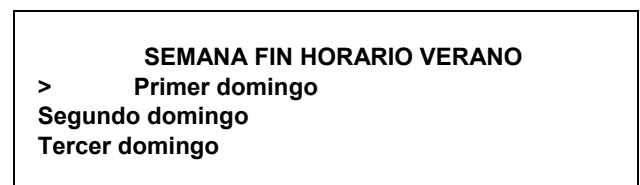

Figura 26

Active la hora de inicio automático oprimiendo el símbolo de flecha ascendente para mover la flecha a la opción "Activar". Oprima el símbolo SEL para avanzar a la siguiente pantalla. (Vea la figura 27).

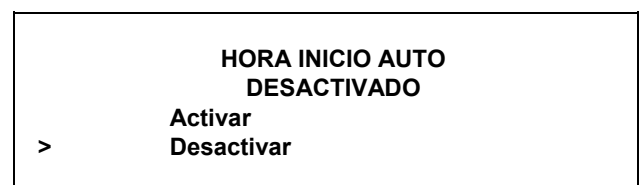

Figura 27

Programa la hora de inicio automático oprimiendo el símbolo de flecha ascendente para mover la flecha a la opción "Cambiar". Oprima el símbolo SEL para avanzar a la siguiente pantalla. (Vea la figura 28).

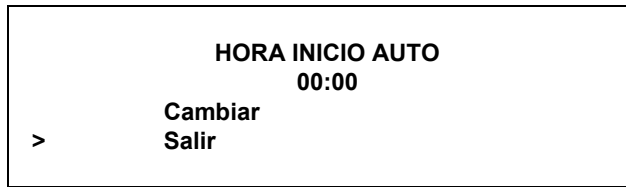

Figura 28

Use los símbolos de flechas para programa la hora de inicio automático, aumentando o reduciendo el valor de las horas que aparece encima del cursor. Oprima el símbolo SEL para avanzar el cursor y programar el valor de los minutos. Oprima el símbolo SEL para regresar a la pantalla anterior con el nuevo valor de la hora en pantalla. Oprima el símbolo SEL para salir de la pantalla y regresar al menú del gerente.

La opción ESPERA se utiliza para colocar cualquier lado de la máquina manualmente en la modalidad de espera durante largos períodos sin extracción de producto. Seleccione la pantalla de espera en el menú. Oprima el símbolo SEL para activar la modalidad de espera.

Salga del menú del gerente y seleccione la modalidad automática para desactivar la modalidad de espera. (Vea la figura 29).

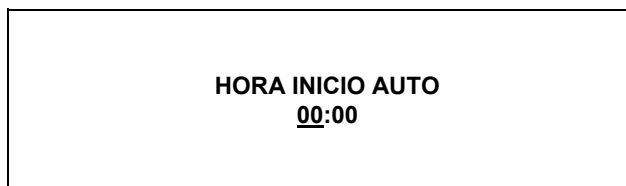

Figura 29

La opción ALARMA NIVEL MEZCLA, cuando está activa, advierte al operador con una señal audible si el nivel de mezcla es bajo o si no hay mezcla. Al seleccionar esta opción se presenta la siguiente pantalla. (Vea la figura 30).

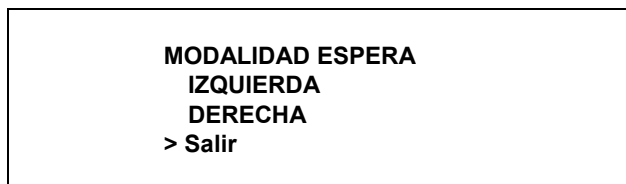

Figura 30

Desactive la función de aviso sonoro oprimiendo el símbolo de flecha descendente para mover la flecha a la opción "Desactivar". Oprima el símbolo SEL para guardar la nueva configuración y regresar al menú del gerente. Los iconos de mezcla baja y sin mezcla se iluminarán en el tablero de control cuando baje el nivel de mezcla en la tolva, pero se desactivará la alarma sonora.

La pantalla DESCRIPCIÓN FALLA presenta las fallas detectadas por el controlador y permite que el gerente las cancele del sistema. Las fallas se muestran en la segunda o tercera línea. (Vea la figura 31).

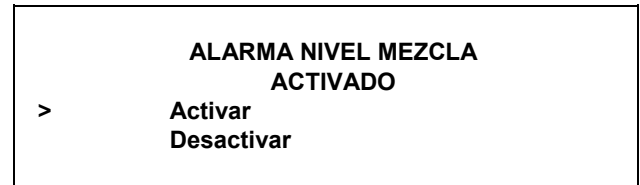

Figura 31

Oprima el símbolo SEL para presentar la siguiente falla o regresar al menú del gerente si no hay más fallas. Si oprime el símbolo SEL mientras se presentan fallas, se cancelarán las fallas corregidas al regresar al menú del gerente. Oprima el símbolo de menú para regresar al menú del gerente.

La pantalla HISTORIAL DE FALLAS presenta un historial de las fallas de la unidad. Los números de página aparecen en la esquina superior derecha. En la prima página se muestra la falla más reciente. Use los símbolos de flechas para avanzar y retroceder por las páginas del historial. La fecha y la hora del evento se presentan en la segunda línea. En la tercera línea se indica la razón de la falla. (Vea la figura 32).

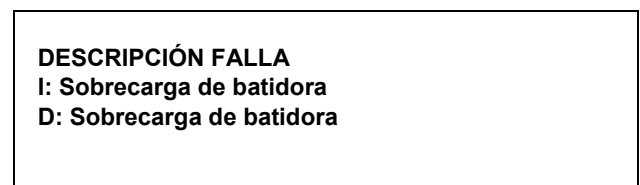

Figura 32

La pantalla HISTORIAL DE BLOQUEOS presenta un historial de los 100 bloqueos duros, fechas de cepillado, etc. más recientes. (Vea la figura 33).

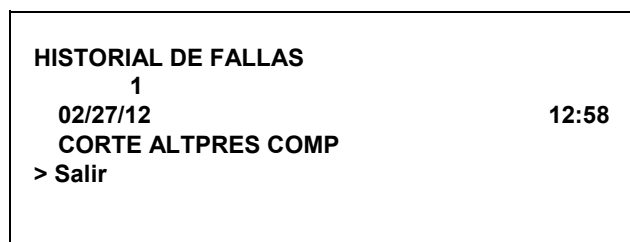

Figura 33

Use los símbolos de flechas para avanzar y retroceder por las pantallas. A continuación se presenta una lista de los mensajes variables que pueden aparecer. Oprima el símbolo SEL regresar al menú del gerente.

Nota: Si no se detecta una falla, el mensaje indicará, “NO HAY FALLA”.

Fallas que ocurren en la modalidad automática o de espera

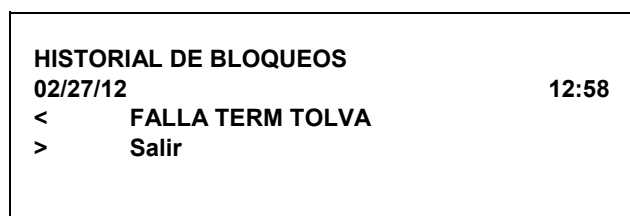
SBRECARG BATIDOR (sobrecarga de batidora).

Mueva el interruptor de energía a la posición de apagado. Espere cinco minutos a que se enfríe la máquina. Oprima con fuerza el botón de restablecimiento de la batidora. Mueva el interruptor de energía a la posición de encendido y reinicie la unidad en la modalidad automática.

CORTE ALTPRES COMP: mueva el interruptor de energía a la posición de apagado. Espere cinco minutos a que se enfríe la máquina. Mueva el interruptor de energía a la posición de encendido y reinicie la unidad en la modalidad automática.

FALLA TERM TOLVA I/D. El termistor de la tolva tuvo una falla. Llame para solicitar servicio.

FALLA TERM BARRIL I/D. El termistor del cilindro refrigerante tuvo una falla. Llame para solicitar servicio.

TOLVA I/D > 59F (15C). La temperatura de la mezcla en la tolva excedió 59 °F (15 °C).

BARRIL I/D > 59F (15C). La temperatura de la mezcla en el cilindro refrigerante excedió 59 °F (15 °C).

TLV I/D > 45F (7C) TRAS 1 HR. La temperatura de la mezcla en la tolva fue superior a 45 °F (7 °C) durante más de una hora.

BRL I/D > 45F (7C) TRAS 1 HR. La temperatura de la mezcla en el cilindro refrigerante fue superior a 45 °F (7 °C) durante más de una hora.

TOLVA I/D >41F (5C) TRAS 4 HR. La temperatura de la mezcla en la tolva fue superior a 41 °F (5 °C) durante más de cuatro horas.

BRL I/D > 41F (5C) TRAS 4 HR. La temperatura de la mezcla en el cilindro refrigerante fue superior a 41 °F (5 °C) durante más de cuatro horas.

TLV I/D > 41F (5C) TRAS FE. La temperatura de la mezcla en la tolva fue superior a 41 °F (5 °C) más de cuatro horas después de una interrupción en el suministro eléctrico.

BRL I/D > 41F (5C) TRAS FE. La temperatura de la mezcla en el cilindro refrigerante fue superior a 41 °F (5 °C) más de cuatro horas después de una interrupción en el suministro eléctrico.

Nota: Consulte los códigos de salud de su localidad para conocer las recomendaciones de temperatura para los procedimientos que deberán seguirse si se presentan estas pantallas de fallas.

La información del sistema se presenta en tres pantallas. La primera pantalla contiene los números de versión del controlador y el software instalados en la máquina. (Vea la figura 34).



Figura 34

Oprima el símbolo SEL para avanzar a la siguiente pantalla de información del sistema, que contiene la versión del idioma del software. (Vea la figura 35).

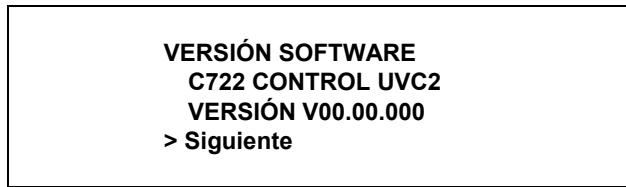

Figura 35

Oprima el símbolo SEL para avanzar a la tercera pantalla de información del sistema, que contiene el número de la lista de materiales del modelo y el número de serie de la máquina. Oprima de nuevo el símbolo SEL regresar al menú del gerente. (Vea la figura 36).



Figura 36

La pantalla ESTADO ACTUAL presenta la viscosidad actual y la temperatura de la tolva y el barril. Oprima el símbolo SEL o de menú para regresar al menú del gerente. (Vea la figura 37).

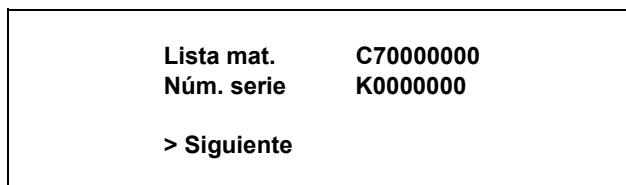

Figura 37

La pantalla NIP SERVICIO RED permite al gerente inicializar una conexión de red para enlazar cocinas. (Vea la figura 38).

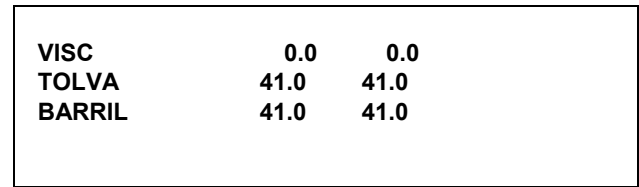

Figura 38

Use los símbolos de flechas para mover la flecha hacia arriba o hacia abajo. Si oprime el símbolo SEL cuando la flecha apunta a "No", regresará al menú del gerente. Si oprime el símbolo SEL cuando la flecha apunta a "Sí", se conectará a la red si la puerta de acceso está conectada.

Nota: Si selecciona "Sí", puede pasar un momento antes de que se borre la memoria y se carguen los valores predeterminados. En la pantalla puede aparecer el mensaje "FALLA DE COMUNICACIÓN" durante este tiempo.

El modelo C722 es una máquina de helados cremosos de mediana capacidad. La mezcla se almacena en las tolvas. La unidad está equipada con una puerta con tres surtidores y dos cilindros refrigerantes de 2.8 qt (2.7 litros) de capacidad.

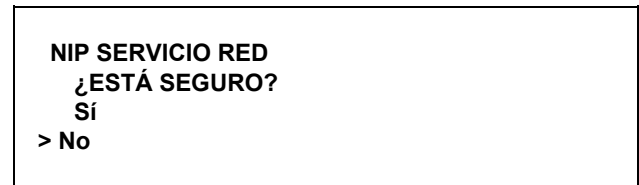
Estas instrucciones comienzan en el momento en que llegamos al restaurante por la mañana y encontramos las piezas que fueron desarmadas y colocadas para secar al aire después de la limpieza de la noche anterior.

En los procedimientos de apertura descritos a continuación se muestra cómo armar las piezas en el congelador, desinfectar las piezas y cebar el congelador con producto fresco antes de servir la primera porción.

Si está desarmando la máquina por primera vez o si necesita información sobre cómo llegar a este punto de partida de las instrucciones, vaya a la sección "Desarmado", página 36, y comience allí.

Armado

Nota: Al lubricar las piezas, use un lubricante aprobado de grado alimenticio (por ejemplo, Taylor Lube).



COMPRUEBE QUE EL INTERRUPTOR DE ENERGÍA ESTÉ EN LA POSICIÓN DE APAGADO. La inobservancia de esta instrucción puede resultar en lesiones graves causadas por piezas móviles peligrosas.

Paso 1

Lubrique la ranura del eje motor de la batidora.

Paso 2

Monte el sello de bota del eje motor de la batidora en el extremo del eje motor e introduzca el extremo en la ranura del eje.

Paso 3

Lubrique de manera abundante la parte interior del sello de bota. También lubrique el extremo plano del sello de bota que tiene contacto con el cojinete de armazón trasero.

Paso 4

Aplique una capa uniforme de lubricante al eje.

NO lubrique el extremo hexagonal.



Figura 39

Nota: Para asegurar que no haya fugas de mezcla por la parte trasera del cilindro refrigerante, la parte media del sello de bota debe estar en forma convexa o extenderse hacia fuera desde el sello. Si la parte media del sello de bota es cóncava o se extiende hacia el centro del sello, voltee el sello.

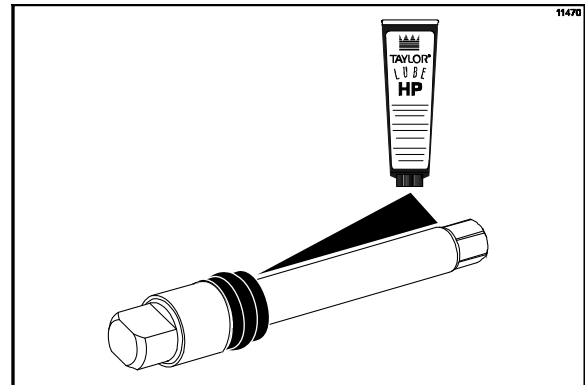

Figura 40

Paso 5

Introduzca el eje motor de la batidora por el cojinete de armazón trasero del cilindro refrigerante y enganche el extremo hexagonal firmemente en el acoplamiento motor.

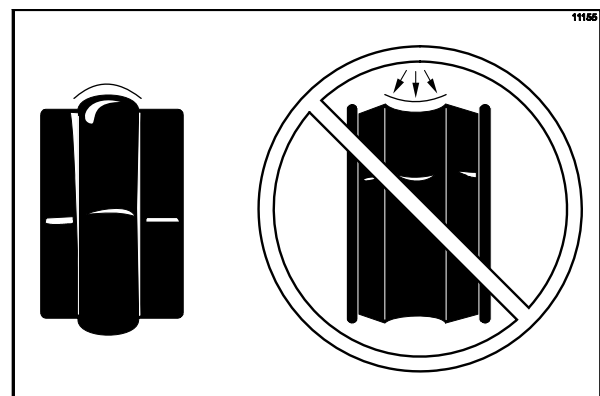

Figura 41



TENGA MUCHO CUIDADO al manipular el conjunto de la batidora. Las cuchillas raspadoras son filosas y pueden causar lesiones.

Paso 6

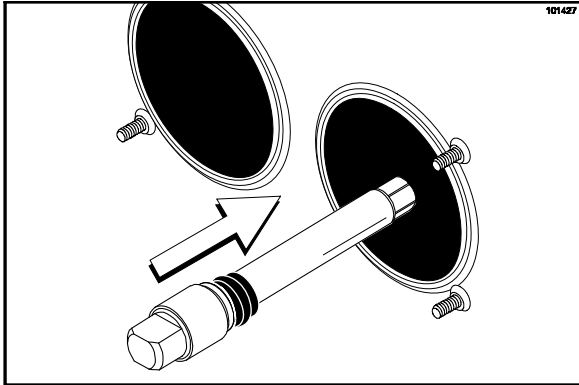
Revise las cuchillas raspadoras antes de instalar el conjunto de la batidora.

Revise las cuchillas raspadoras en busca de indicios de desgaste o daños. Si una cuchilla raspadora está mellada o desgastada, reemplace ambas cuchillas.



Figura 42

Si las cuchillas están en buen estado, coloque la cuchilla raspadora trasera sobre el poste de sujeción trasero de la batidora.

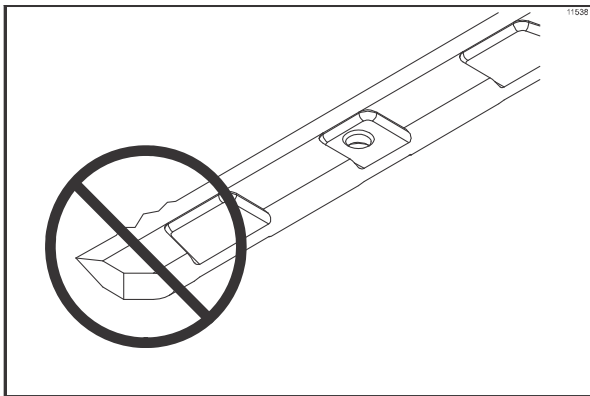

Figura 43

Nota: Las cuchillas raspadoras deben reemplazarse cada tres meses.

Nota: El agujero de la cuchilla raspadora debe ajustarse firmemente en el poste para evitar daños costosos.

Paso 7

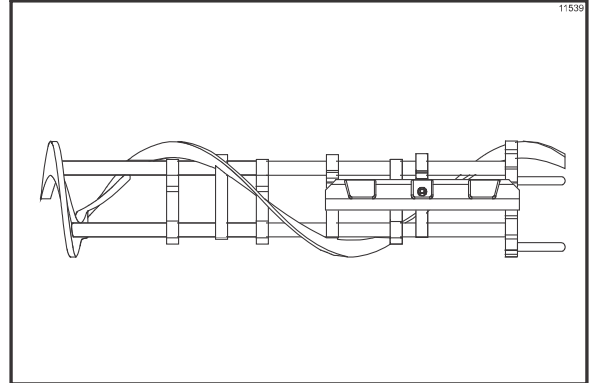
Sostenga la cuchilla trasera en la batidora e introdúzcala hasta la mitad en el cilindro refrigerante. Instale la cuchilla raspadora delantera sobre el poste de sujeción delantero.



Figura 44

Paso 8

Antes de instalar las zapatas de la batidora, revíselas en busca de mellas, grietas o indicios de desgaste. Si hay defectos presentes, reemplace las zapatas de la batidora.

Paso 9

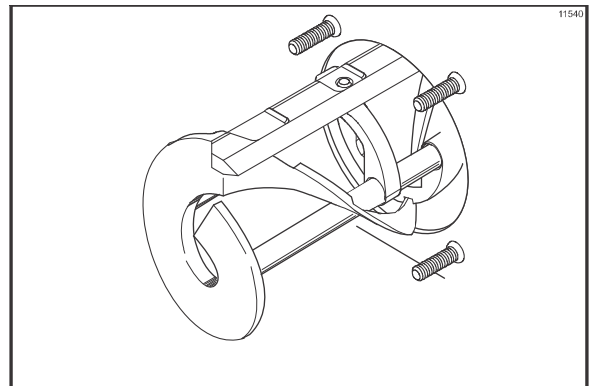
Si las zapatas de la batidora están en buen estado, instálaselas.



Figura 45

Paso 10

Introduzca el conjunto de la batidora por completo en el cilindro refrigerante.

Compruebe que el conjunto de la batidora esté en la posición correcta sobre el eje motor, girando la batidora un poco hasta que quede bien asentada. Si la batidora está en la posición correcta, no debe extenderse más allá del frente del cilindro refrigerante.

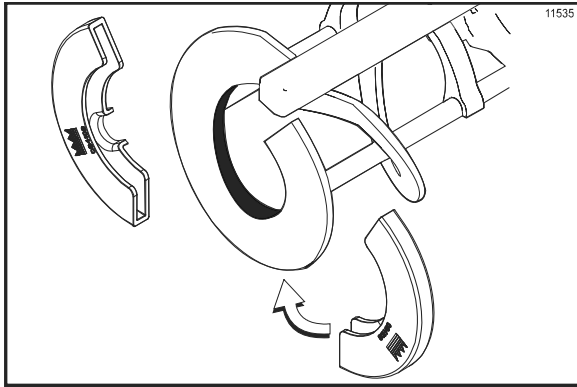

Figura 46

Repita estos pasos en el otro lado de la máquina.

Paso 11

Antes de armar la puerta del congelador, revise los siguientes componentes en busca de mellas, grietas o indicios de desgaste: cojinetes de la puerta, juntas de la puerta, válvulas de extracción, juntas tóricas y todos los costados del conjunto de la puerta, incluso el interior de los agujeros de las válvulas de extracción. Reemplace las piezas dañadas.

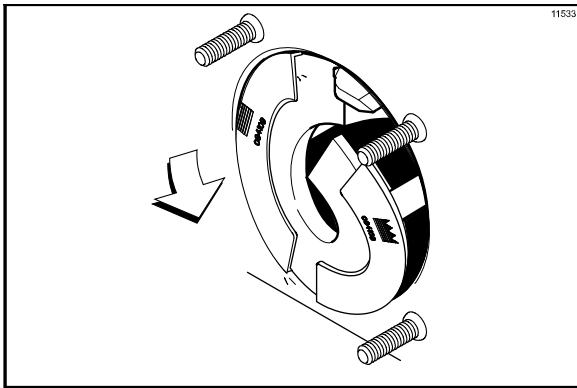
Paso 12

Coloque las juntas de la puerta en las ranuras de la parte trasera de la puerta del congelador. No lubrique las juntas.



Figura 47

Paso 13

Deslice los cojinetes delanteros sobre las varillas amortiguadoras. Los bordes con ceja deben quedar contra la puerta. **NO lubrique las juntas ni los cojinetes delanteros.**

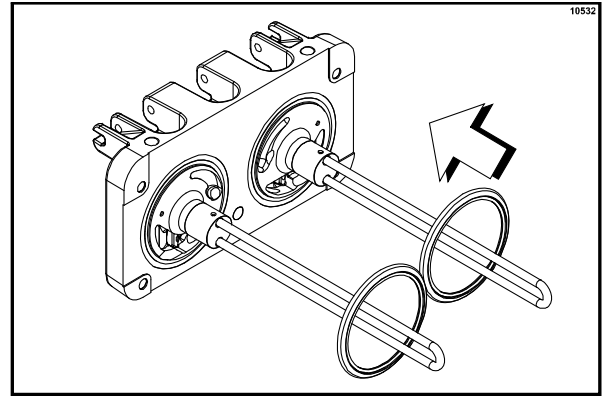
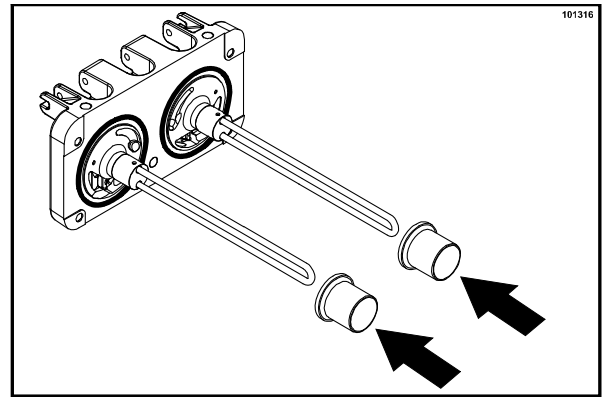

Deslice las dos juntas tóricas hasta las ranuras de las válvulas de cebado. Aplique una capa uniforme de lubricante Taylor Lube a las juntas tóricas y los ejes.



Figura 48

Paso 14

Inserte los tapones de cebado en los orificios de la parte superior de la puerta del congelador y empuje hacia abajo.

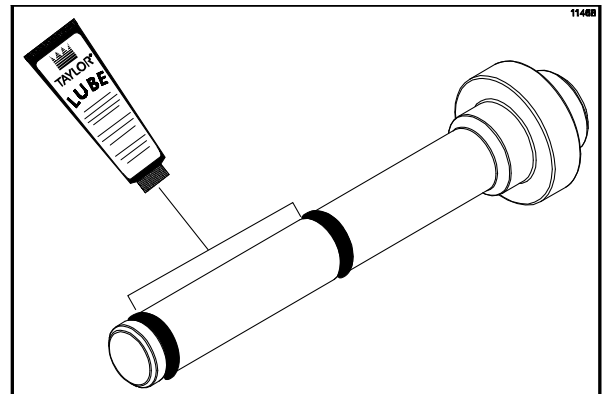

Figura 49

Paso 15

Para instalar la puerta del congelador, introduzca las varillas amortiguadoras por las batidoras hasta los cilindros refrigerantes.

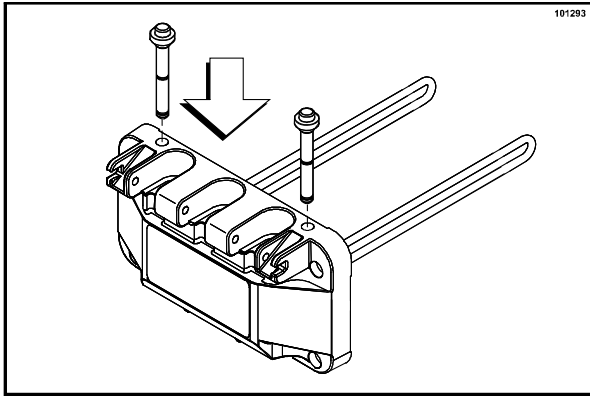

Figura 50

Una vez que la puerta esté asentada en los postes del congelador, instale los tornillos manuales. Utilice los tornillos manuales largos de la parte superior y los tornillos manuales cortos de la parte inferior. Apriete los tornillos de manera uniforme, siguiendo un patrón de cruz, para asegurar que la puerta quede firme.

Paso 16

Deslice las tres juntas tóricas hasta las ranuras de las válvulas de extracción normales. Deslice la junta H y la junta tórica hasta las ranuras de la válvula de extracción central. Lubrique la junta H y las juntas tóricas.

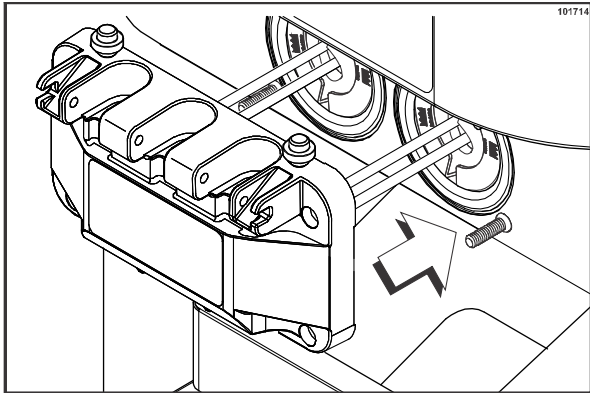

Figura 51

Paso 17

Lubrique la parte superior e inferior del interior de los surtidores de la puerta del congelador.

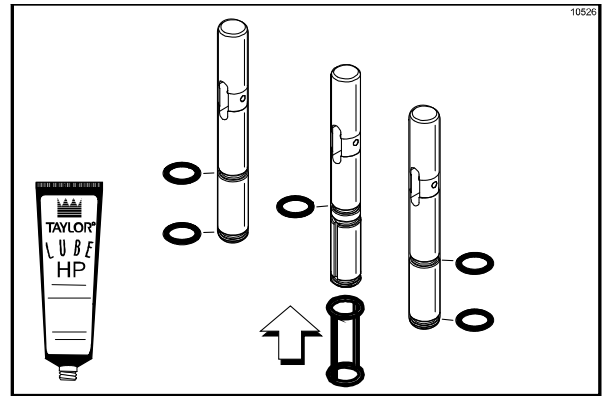

Figura 52

Paso 18

Introduzca las válvulas de extracción por la parte inferior hasta que pueda ver las ranuras de las válvulas.

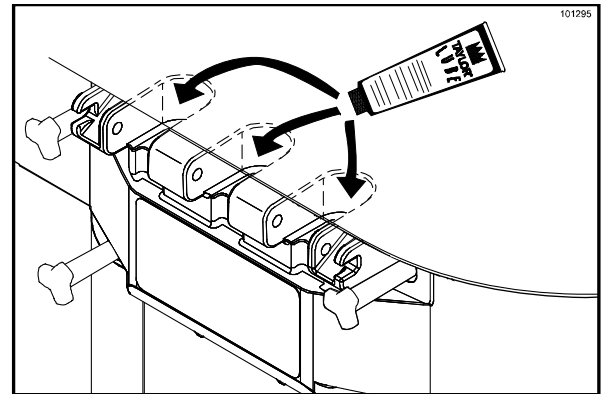

Figura 53

Paso 19

Coloque las palancas de extracción en la posición correcta, con el tornillo de ajuste hacia abajo. Deslice las horquillas de las palancas de extracción a las ranuras de las válvulas de extracción, comenzando por la derecha.

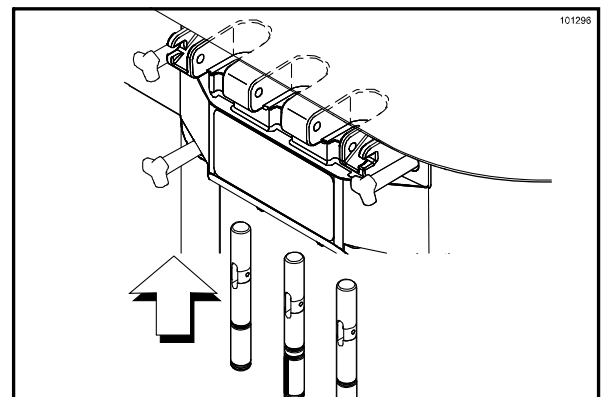

Figura 54

Paso 20

Deslice el pasador pivote por las palancas de extracción a medida que introduce las palancas en las válvulas de extracción.

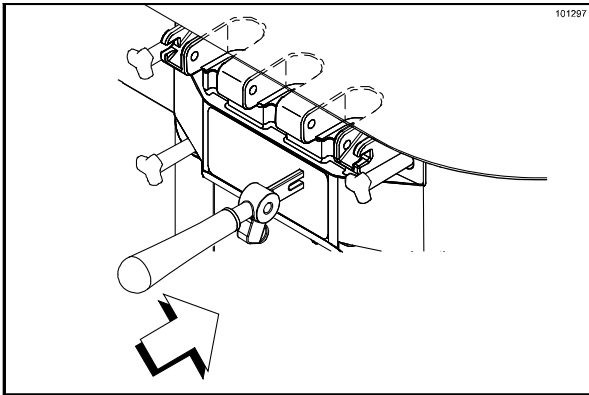

Figura 55

Nota: Este congelador tiene tres palancas de extracción ajustables, que permiten controlar mejor las porciones, obtener una calidad de producto más uniforme y controlar los costos. La palanca de extracción debe ajustarse para obtener un flujo de 5 a 7.5 onzas (142 a 213 g) de producto, por peso, cada 10 segundos.

Para AUMENTAR el flujo, apriete el tornillo. Para REDUCIR el flujo, afloje el tornillo.

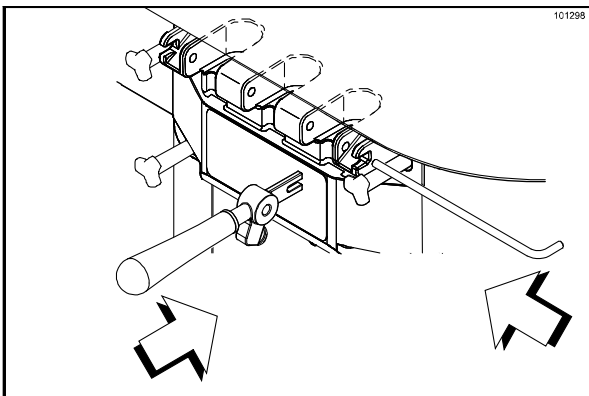

Figura 56

Paso 21

Instale las boquillas de moldeado en la parte inferior de los surtidores de la puerta.

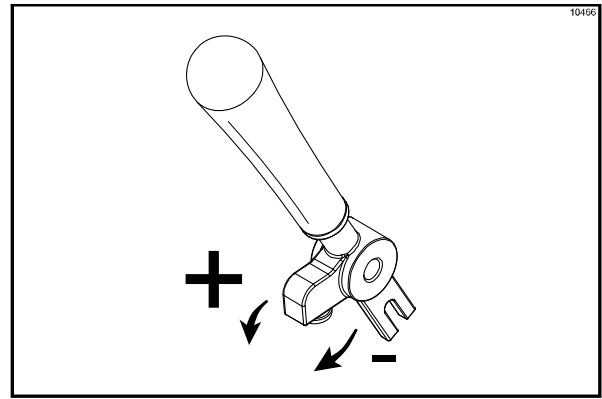

Figura 57

Paso 22

Introduzca la bandeja de goteo en el agujero del panel delantero.

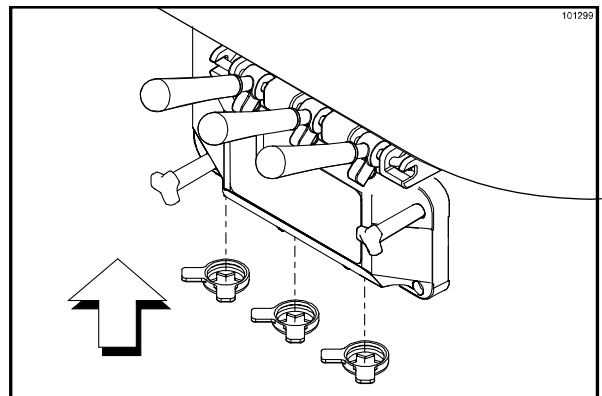

Figura 58

Paso 23

Instale la bandeja de goteo delantera y el escudo contra salpicaduras debajo de los surtidores de la puerta.

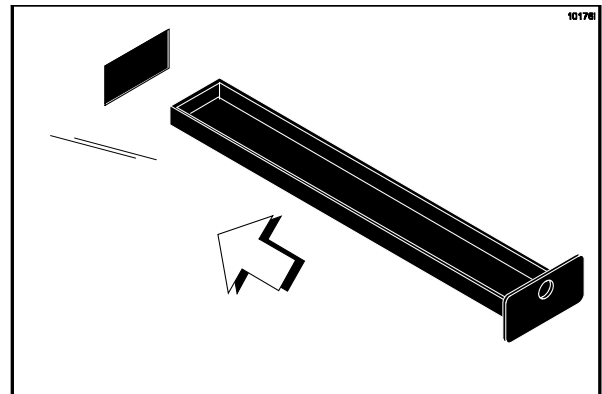

Figura 59

Paso 3

Aplique una capa delgada de lubricante al interior del cilindro de la bomba, en el extremo donde está el orificio para el pasador de retención.

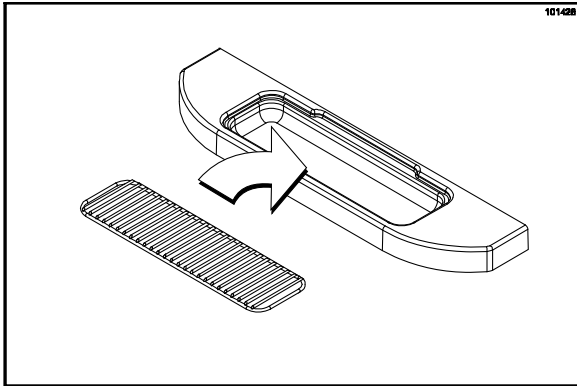

Figura 61

Armado de la bomba de mezcla

Paso 1

Inspeccione las piezas de caucho de la bomba. Las juntas tóricas y la junta deben estar en perfectas condiciones para que la bomba y la máquina funcionen correctamente. Las juntas tóricas y la junta no pueden realizar su función si tienen mellas, cortes o agujeros.

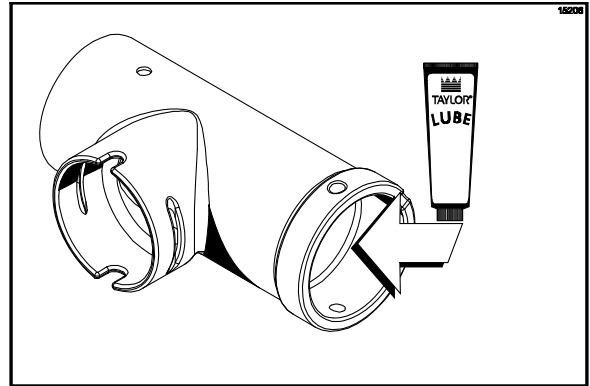
Inspeccione las piezas de plástico de la bomba en busca de grietas, desgaste y desprendimiento del plástico.

Reemplace de inmediato las piezas defectuosas y deseche las viejas.

Paso 2

Arme el pistón. Coloque la junta tórica roja en la ranura del pistón. NO lubrique la junta tórica.



Figura 60

Paso 4

Introduzca el pistón en el extremo del orificio del pasador de retención del cilindro de la bomba.

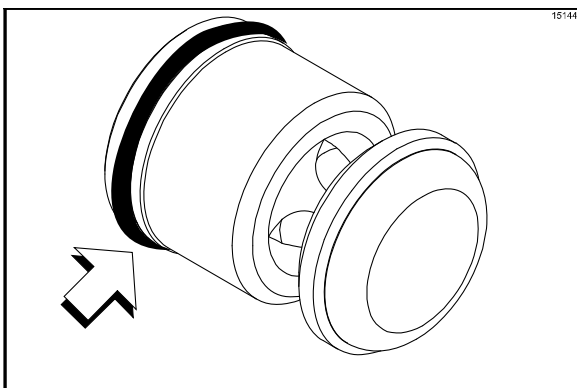

Figura 62

Paso 5

Arme el tapón de la válvula. Coloque la junta tórica en la ranura del tapón de la válvula. NO lubrique la junta tórica.

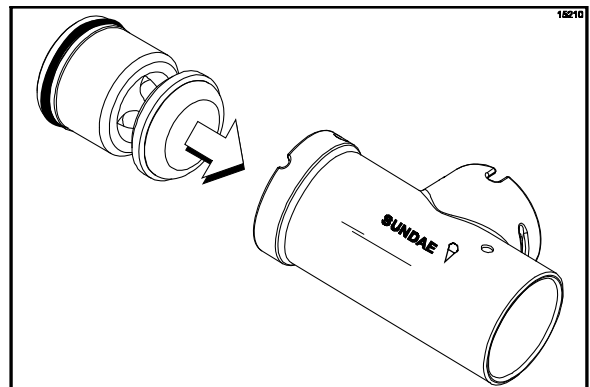

Figura 63

Paso 6

Coloque la junta de la válvula de la bomba en los orificios del tapón. NO lubrique la junta.

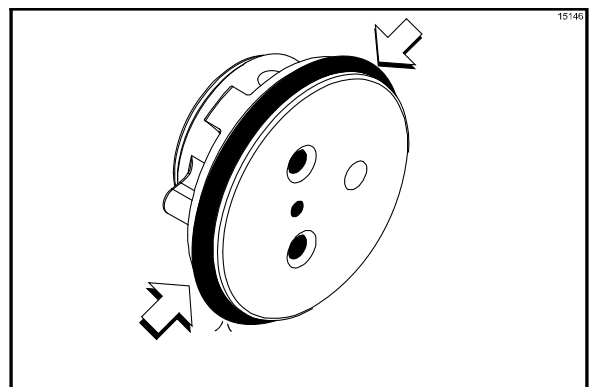

Figura 64

Paso 7

Introduzca el tapón del cuerpo de la válvula en el orificio del adaptador de entrada de mezcla.

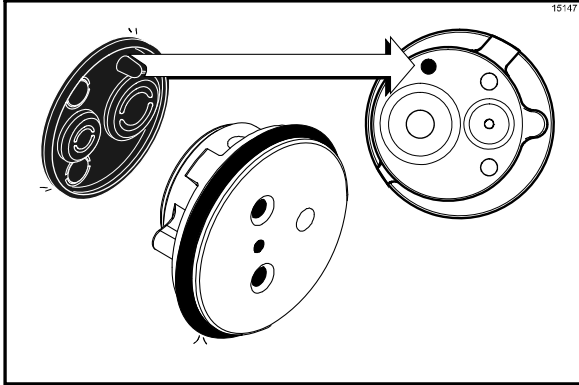

Figura 65

Paso 8

Inserte el conjunto de entrada de mezcla en el cilindro de la bomba.

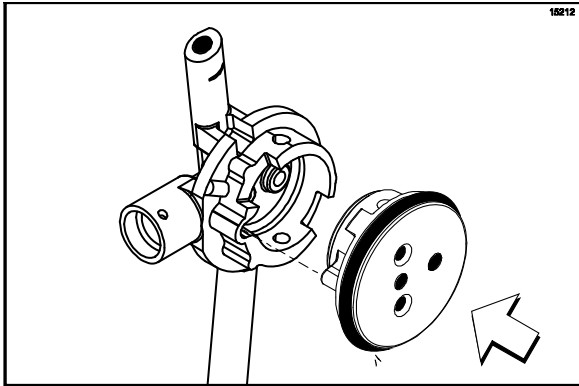

Figura 66

El adaptador debe colocarse en la ranura ubicada en el extremo del cilindro de la bomba.

Paso 9

Sujete las piezas de la bomba en la posición correcta, introduciendo el pasador de retención por los orificios transversales localizados en un extremo del cilindro de la bomba.

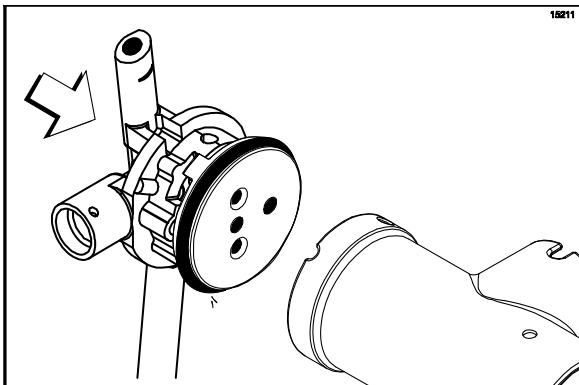

Figura 67

Nota: La cabeza del pasador de retención debe situarse en la parte superior de la bomba una vez instalada.

Paso 10

Arme el conjunto del tubo de alimentación. Introduzca el anillo de retención en la ranura del tubo de alimentación.

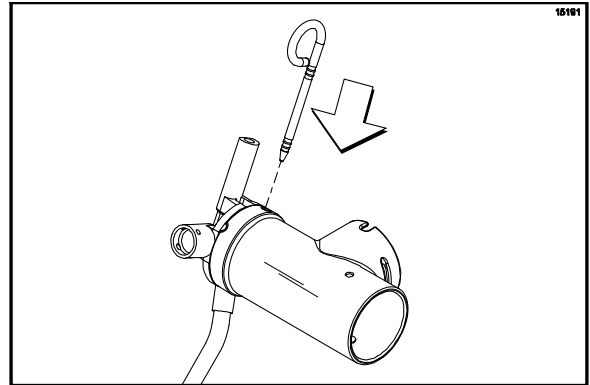

Figura 68

Paso 11

Instale una junta tórica roja en cada extremo del tubo de alimentación de mezcla y lubrique cuidadosamente.

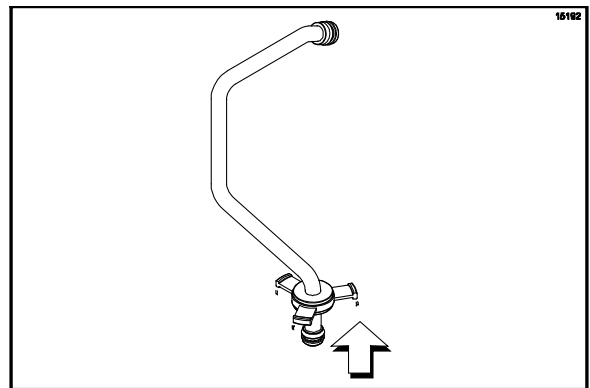

Figura 69

Paso 12

Coloque el conjunto de la bomba, la pinza de la bomba, la chaveta, el tubo de alimentación de mezcla y el agitador en el fondo de la tolva de mezcla para desinfectar estas piezas.

Paso 13

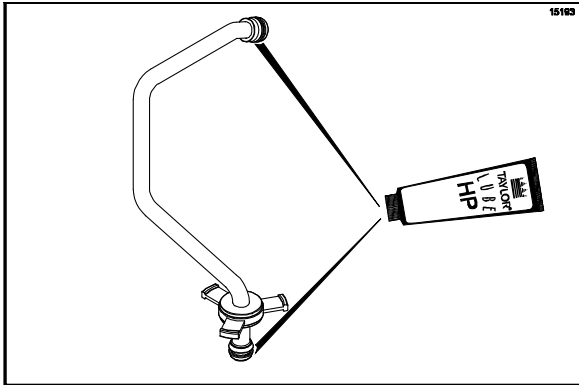
Coloque la junta tórica negra grande y las dos juntas tóricas negras pequeñas en las ranuras del eje motor. Lubrique bien las juntas tóricas y el eje. NO lubrique el extremo hexagonal del eje.



Figura 70

Paso 14

Instale el extremo hexagonal del eje motor en el cubo motor de la pared trasera de la tolva de mezcla.

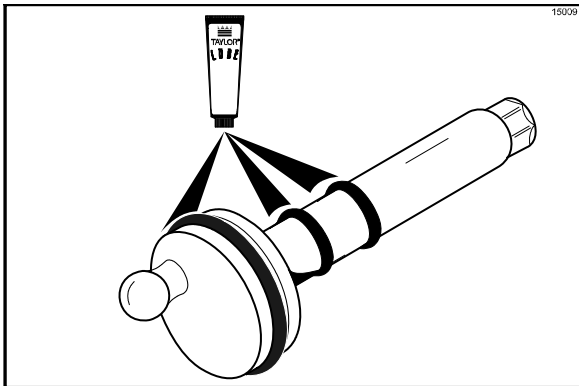

Figura 71

Nota: Para facilitar la instalación de la bomba, coloque la manivela esférica del eje motor en la posición horaria del 3.

Repita estos pasos en el otro lado de la máquina.

Desinfección

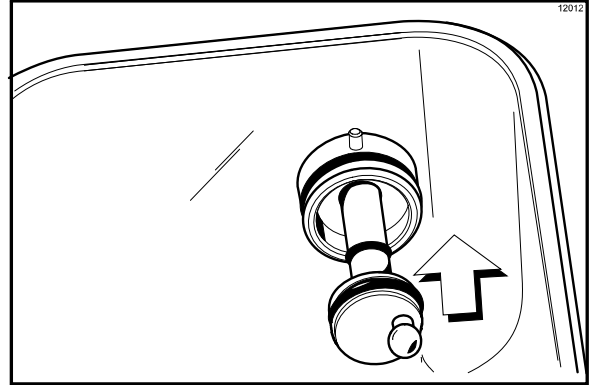
Paso 1

Prepare un balde con solución limpiadora desinfectante con concentrado de cloro activo a 100 a 200 ppm (partes por millón). USE AGUA TIBIA Y SIGA LAS INSTRUCCIONES DEL FABRICANTE.

Paso 2

Vierta la solución desinfectante sobre todas las piezas que están en el fondo de la tolva de mezcla y permita que la solución fluya hacia el cilindro refrigerante.



Figura 72

Nota: Acaba de desinfectar la tolva de mezcla y las piezas; por lo tanto, asegúrese de tener las manos limpias y desinfectadas antes de continuar con estas instrucciones.

Paso 3

Mientras la solución fluye al cilindro refrigerante, tenga especial cuidado de cepillar la sonda de detección de nivel de mezcla, la tolva de mezcla, el orificio de entrada de mezcla, la bomba de aire y mezcla, la pinza de la bomba, el tubo de alimentación de mezcla, la chaveta y el agitador.

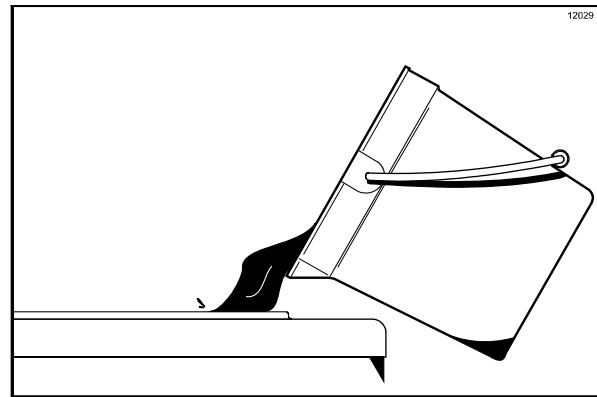
Paso 4

Instale el conjunto de la bomba en la parte trasera de la tolva de mezcla. Para colocar la bomba en la posición correcta en el cubo motor, alinee el orificio motor del pistón con la manivela motriz del eje motor. Sujete la bomba en su sitio montando la pinza de la bomba en el collarín de la bomba y cerciorándose de que la pinza entre en las ranuras del collarín. (Vea la figura 73).



Figura 73

Paso 5



Instale el extremo de la bomba del tubo de alimentación de mezcla y sujételo con la chaveta. El incumplimiento de esta instrucción puede provocar que se rocíe desinfectante sobre el operador. (Vea la figura 74).

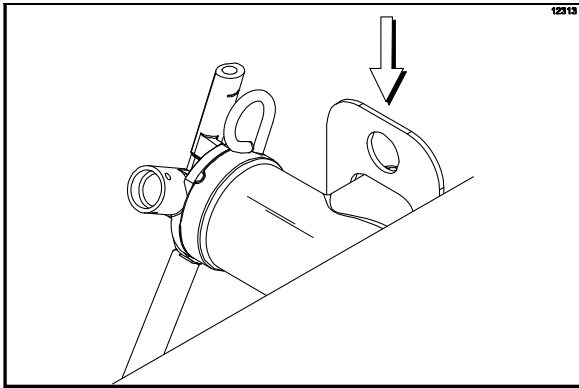

Figura 74

Paso 6

Prepare otro balde con solución limpiadora desinfectante con concentrado de cloro activo a 100 a 200 ppm. USE AGUA TIBIA Y SIGA LAS INSTRUCCIONES DEL FABRICANTE.

Paso 7

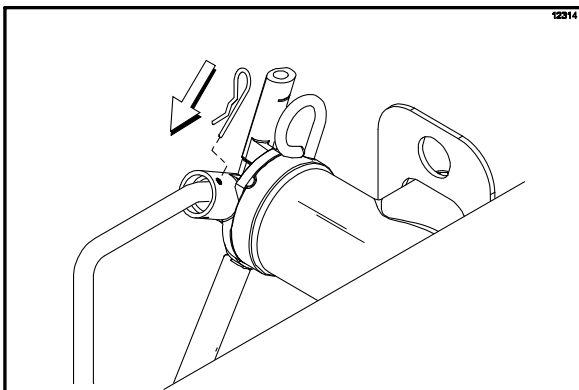
Vierta la solución desinfectante en la tolva de mezcla.

Paso 8

Cepille los lados expuestos de la tolva.

Paso 9

Mueva el interruptor de energía a la posición de encendido.

Paso 10

Oprima el símbolo LAVADO . Con esto, la solución desinfectante se agitará en el cilindro refrigerante. Espere al menos cinco minutos antes de continuar con estas instrucciones.



Paso 11

Coloque un balde vacío debajo de los surtidores de las puertas, levante el tapón de cebado y oprima el símbolo BOMBA .

Paso 12

Abra la válvula de extracción cuando comience a salir un flujo constante de solución desinfectante por la abertura del tapón de cebado en la parte inferior de la puerta del congelador. Abra la palanca de extracción central durante un momento para desinfectar el surtidor central de la puerta. Extraiga el resto de la solución desinfectante.

Paso 13

Cuando la solución desinfectante deje de fluir por el surtidor de la puerta, oprima los símbolos LAVADO  y BOMBA  y cierre la válvula de extracción.

¡IMPORTANTE! La unidad NO debe colocarse en la modalidad automática hasta que se haya extraído toda la solución desinfectante del cilindro refrigerante y se hayan realizado los procedimientos de cebado correctos. El incumplimiento de esta instrucción puede causar daños al cilindro refrigerante.

Nota: Cerciórese de tener las manos limpias y desinfectadas antes de continuar con estas instrucciones.

Paso 14

Coloque el agitador en la estructura del eje motor del agitador.



Figura 75

Nota: Si el agitador deja de girar durante el funcionamiento normal, con las **manos desinfectadas**, quite el agitador de la estructura del eje motor del agitador y cepíllelo con solución desinfectante. Instale el agitador de nuevo en la estructura del eje motor del agitador.

Repita estos pasos en el otro lado de la máquina.

Cebado

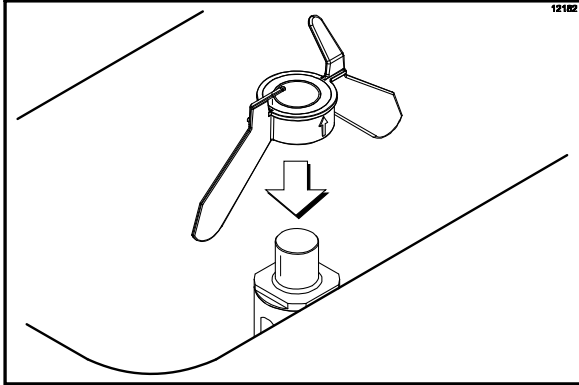
Nota: Únicamente utilice **MEZCLA FRESCA** al cebar el congelador.

Paso 1

Coloque un balde vacío debajo de los surtidores de la puerta. Con el tapón de cebado levantado, vierta 2.5 galones (9.5 litros) de mezcla FRESCA en la tolva de mezcla y deje que fluya al cilindro refrigerante.

Paso 2

Abra la válvula de extracción para eliminar toda la solución desinfectante. Cierre la válvula de extracción cuando comience a salir únicamente mezcla fresca.

Paso 3

Baje el tapón de cebado cuando comience a salir un flujo constante de mezcla por la abertura del tapón de cebado en la parte inferior de la puerta del congelador.



Figura 76

¡IMPORTANTE! El hecho de no extraer toda la solución desinfectante podría causar daños en el cilindro refrigerante.

Paso 4

Quite la chaveta del conector de salida de la bomba de mezcla cuando la mezcla deje de burbujear hacia el cilindro refrigerante. Introduzca el extremo de salida del tubo de alimentación de mezcla en el orificio de entrada de mezcla de la tolva de mezcla. Coloque el extremo de entrada del tubo de alimentación de mezcla en el conector de salida de la bomba de mezcla. Sujete el tubo con la chaveta.

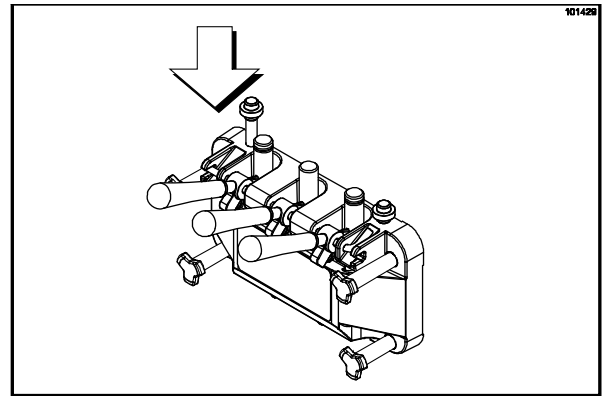

Figura 77

Paso 5

Oprima el símbolo AUTOMÁTICO .

Nota: El contador de cepillado comenzará a contar a partir de este momento.

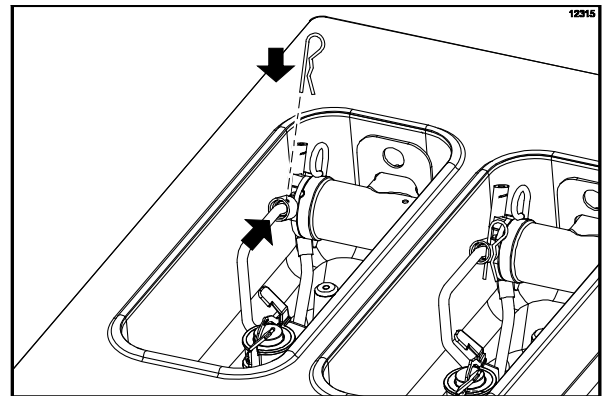
Paso 6

Llene la tolva con mezcla fresca y coloque la tapa de la tolva.

Repita estos pasos en el otro lado de la máquina.

Procedimiento de cierre

Este procedimiento debe realizarse todos los días.





SIEMPRE OBEDEZCA LOS CÓDIGOS DE SALUD DE SU LOCALIDAD.

Para desarmar el congelador modelo C722 necesitará los siguientes artículos:

- Dos baldes para limpieza y desinfección
- Limpiador desinfectante
- Cepillos (provistos con el congelador)
- Toallas desechables

Drenaje de producto del cilindro refrigerante



Paso 1

Coloque un balde debajo de los surtidores de la puerta y abra la válvula de extracción. Oprima los símbolos LAVADO  y BOMBA .

¡IMPORTANTE! NO permita que la bomba siga funcionando cuando la válvula de extracción esté cerrada, ya que se formará una presión excesiva que salpicará producto al abrir la válvula de extracción.

Drene el producto del cilindro refrigerante y de la tolva de mezcla.

Paso 2

Cuando deje de fluir el producto, oprima los símbolos LAVADO  y BOMBA  para cancelar las modalidades de lavado y bombeo. Cierre la válvula de extracción.

Paso 3

Quite el agitador, la chaveta, el tubo de alimentación de mezcla, la pinza de la bomba y el conjunto armado de la bomba de aire y mezcla.

Repita estos pasos en el otro lado de la máquina.

Enjuague

Paso 1

Vierta dos galones (7.6 litros) de agua fresca limpia en la tolva de mezcla. Con el cepillo para tolva, talle la tolva de mezcla, la sonda de detección de nivel de mezcla y la parte externa de la estructura del eje motor del agitador. Utilice el cepillo doble para cepillar el orificio de entrada de mezcla. (Vea la figura 78).





Figura 78

Nota: No cepille el orificio de entrada de mezcla si la unidad está en la modalidad de lavado.

Paso 2

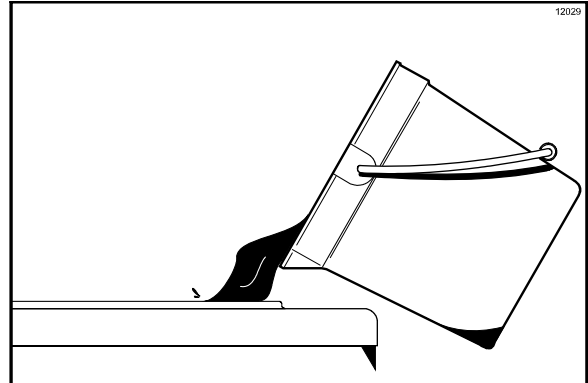
Coloque un balde debajo de los surtidores de las puertas, levante el tapón de cebado y oprima el símbolo LAVADO .

Paso 3

Abra la válvula de extracción cuando comience a salir un flujo constante de agua de enjuague por la abertura del tapón de cebado en la parte inferior de la puerta del congelador. Drene toda el agua de enjuague del surtidor de la puerta. Cierre la válvula de extracción y baje el tapón de cebado.

Paso 4

Oprima el símbolo LAVADO  para cancelar la modalidad de lavado.

Paso 5

Repita este procedimiento con agua tibia limpia hasta que el agua de descarga salga limpia.

Repita estos pasos en el otro lado de la máquina.

Limpeza de la tolva

Paso 1

Prepare un balde con solución limpiadora desinfectante con concentrado de cloro activo a 100 a 200 ppm. USE AGUA TIBIA Y SIGA LAS INSTRUCCIONES DEL FABRICANTE.

Paso 2

Baje el tapón de cebado y vierta la solución limpiadora en la tolva. Permita que la solución fluya al cilindro refrigerante.

Paso 3

Con el cepillo para tolva, limpie la tolva de mezcla, las sondas de detección de nivel de mezcla y la parte externa de la estructura del eje motor del agitador. Utilice el cepillo doble para limpiar el orificio de entrada de mezcla. (**Nota:** No cepille el orificio de entrada de mezcla si la máquina está en la modalidad de lavado).

Paso 4

Oprima el símbolo LAVADO . Esto hará que la solución limpiadora en el cilindro refrigerante entre en contacto con todas las áreas del cilindro refrigerante. Espere al menos cinco minutos antes de continuar con estas instrucciones.

Paso 5

Coloque un balde vacío debajo de los surtidores de la puerta.

Paso 6

Levante el tapón de cebado.

Paso 7

Abra la válvula de extracción cuando comience a salir un flujo constante de solución limpiadora por la abertura del tapón de cebado en la parte inferior de la puerta del congelador. Drene toda la solución.

Paso 8

Cuando la solución limpiadora deje de fluir por el surtidor de la puerta, cierre la válvula de extracción y el tapón de cebado.

Paso 9

Oprima el símbolo LAVADO  para cancelar la modalidad de lavado.

Repita estos pasos en el otro lado de la máquina.

Desarmado



COMPRUEBE QUE EL INTERRUPTOR DE ENERGÍA ESTÉ EN LA POSICIÓN DE APAGADO. La inobservancia de esta instrucción puede resultar en lesiones graves causadas por piezas móviles peligrosas.

Paso 1

Quite los tornillos manuales, la puerta del congelador, la batidora, las cuchillas raspadoras y el eje motor (con el sello) de los cilindros refrigerantes.

Paso 2

Quite el sello de cada uno de los ejes motores.

Paso 3

Quite de cada cilindro de la bomba el pasador de retención, el adaptador de entrada de mezcla, el tapón de la válvula, la junta de la bomba y el pistón. Quite la junta tórica del pistón y el tapón de la válvula.

Paso 4

Quite las juntas de la puerta del congelador, los cojinetes delanteros, el pasador pivote, las palancas de extracción, los tapones de cebado y las boquillas de moldeado. Quite las juntas tóricas de las válvulas de extracción.

Paso 5

Quite los ejes motores de la bomba de los cubos motores localizados en la pared trasera de las tolvas de mezcla. (Vea la figura 79).



Figura 79

Paso 6

Quite las dos juntas tóricas pequeñas y la junta tórica grande de cada uno de los ejes motores de la bomba.

Paso 7

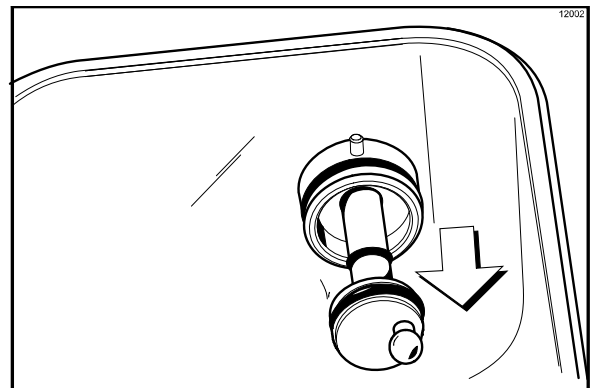
Quite la bandeja de goteo delantera y el escudo contra salpicaduras.

Paso 8

Quite todas las bandejas de goteo. Lleve todas las piezas que quitó en los pasos 1 a 8 al fregadero para limpiarlas. (Vea la figura 80).



Figura 80

Nota: Si las bandejas de goteo contienen una cantidad excesiva de mezcla, esto indica que es necesario reemplazar o lubricar correctamente las juntas tóricas o los sellos del eje motor.

Cepillado manual

Estos procedimientos deben realizarse de conformidad con la frecuencia especificada por las agencias reguladoras federales, estatales y locales. Consulte el Código de Alimentos que le corresponda para determinar el número máximo de días permitidos entre ciclos de cepillado.

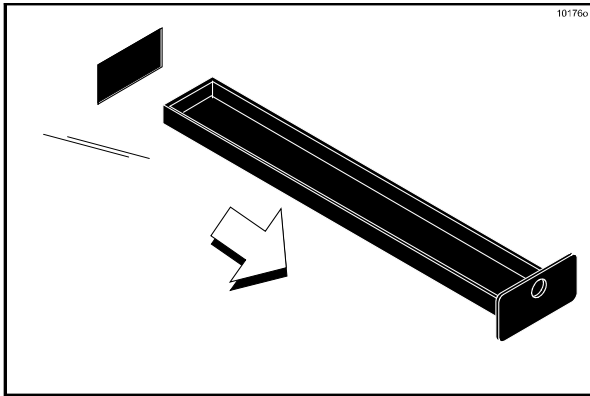
Siga el procedimiento de limpieza recomendado que se describe en el manual o un procedimiento alternativo en combinación con un sistema de limpieza y desinfección certificado por NSF.



SIEMPRE OBEDEZCA LOS CÓDIGOS DE SALUD DE SU LOCALIDAD.

Paso 1

Prepare un fregadero con solución limpiadora desinfectante con concentrado de cloro activo a 100 a 200 ppm. USE AGUA TIBIA Y SIGA LAS INSTRUCCIONES DEL FABRICANTE. Compruebe que todos los cepillos entregados con el congelador estén disponibles para el cepillado.

Paso 2

Cepille minuciosamente todas las piezas desarmadas, utilizando la solución limpiadora y comprobando que se eliminen todos los residuos de lubricante y mezcla. Asegúrese de cepillar todas las superficies y orificios, en particular los orificios de los componentes de la bomba y los orificios de las válvulas de extracción en la puerta del congelador.

Enjuague las piezas con agua tibia limpia. Coloque las piezas sobre una superficie limpia y seca para que sequen al aire durante la noche.

Paso 3

Lleve un poco de solución limpiadora al congelador. Use el cepillo negro para limpiar el cojinete de armazón trasero localizado en la parte posterior de cada cilindro refrigerante. (Vea la figura 81).



Figura 81

Paso 4

Utilice el cepillo negro para limpiar la abertura del cubo motor, localizado en la pared trasera de cada una de las tolvas de mezcla. (Vea la figura 82).

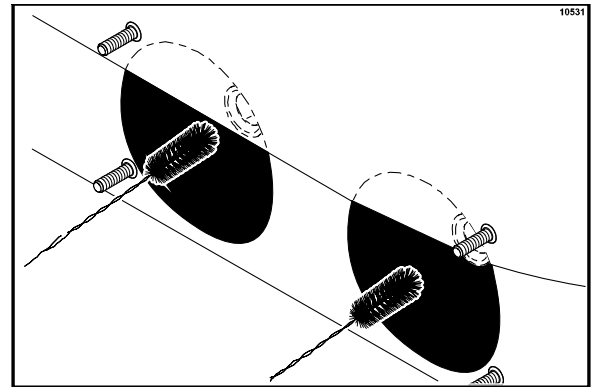

Figura 82

Paso 5

Limpie todas las superficies exteriores del congelador con una toalla limpia y desinfectada.

Nota: El contador de cepillado se restablecerá a cero en este momento.

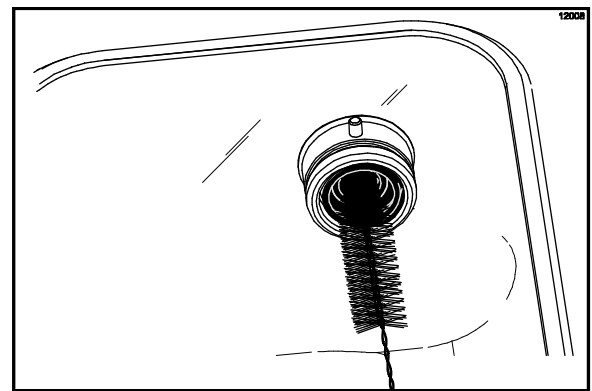
Sección 7 Importante: Lista de comprobación para el operador

Durante la limpieza y desinfección



SIEMPRE OBEDEZCA LOS CÓDIGOS DE SALUD DE SU LOCALIDAD.

Los calendarios de limpieza y desinfección son establecidos por los organismos reguladores federales, estatales y locales, y siempre deben obedecerse. Si la unidad tiene una modalidad de “espera”, no deberá utilizarse como reemplazo de los procedimientos y frecuencias apropiado de limpieza y desinfección establecidos por las autoridades de salud. Es importante hacer hincapié en los siguientes puntos durante las operaciones de limpieza y desinfección.



LA LIMPIEZA Y DESINFECCIÓN DEBEN EFECTUARSE TODOS LOS DÍAS.

Identificación y resolución de problemas de recuento bacteriano

- 1. Limpie y desinfecte la máquina minuciosamente con regularidad. Esto debe incluir el desarmado y cepillado completo de la unidad.
- 2. Use todos los cepillos provistos para lograr una limpieza minuciosa. Los cepillos han sido diseñados especialmente para llegar a todos los conductos de mezcla.
- 3. Use el cepillo de cerdas para limpiar el orificio de entrada de mezcla, que se extiende desde la tolva hasta la parte trasera del cilindro refrigerante.
- 4. Use el cepillo de cerdas negras para limpiar minuciosamente el cojinete de armazón trasero, localizado en la parte trasera del cilindro refrigerante, y la abertura del cubo motor en la pared trasera de la tolva de mezcla. Asegúrese de aplicar cantidades abundantes de solución limpiadora al cepillo.
- 5. Prepare la solución limpiadora y la solución desinfectante en la forma indicada. Lea detenidamente las instrucciones en la etiqueta y sígala al pie de la letra. Una solución demasiado fuerte puede dañar las piezas y una solución demasiado débil no limpiará o desinfectará en forma apropiada.
- 6. La temperatura de la mezcla en la tolva y en la cámara frigorífica debe ser menor que 40 °F (4.4 °C).

- 7. Deseche la mezcla sobrante del congelador durante los procedimientos de cierre.

Revisiones de mantenimiento regulares

- 1. Reemplace las cuchillas raspadoras melladas o dañadas. Antes de instalar el conjunto de la batidora, compruebe que las cuchillas raspadoras estén montadas correctamente en la hélice.
- 2. Revise el cojinete de armazón trasero en busca de indicios de desgaste (mezcla excesiva en la bandeja de goteo trasera) y compruebe que se haya limpiado correctamente.
- 3. Use un destornillador y una toalla de tela para mantener el cojinete de armazón trasero y el receptáculo hembra hexagonal limpios y libres de depósitos de lubricante y mezcla.
- 4. Deseche las juntas tóricas y los sellos si están desgastados o rotos o se ajustan con demasiada holgura, e instale juntas tóricas nuevas.
- 5. Siga todos los procedimientos de lubricación descritos en la sección “Armado”.
- 6. Si la máquina es enfriada por aire, revise que los condensadores no tengan suciedad y pelusas acumuladas. Los condensadores sucios reducen la eficiencia y la capacidad de la máquina. Los condensadores deben limpiarse **mensualmente** con un cepillo suave. **Nunca** use destornilladores o instrumentos metálicos para limpiar entre las aletas. **Nota:** En el caso de máquinas equipadas con un filtro de aire, será necesario limpiar los filtros con una aspiradora como parte del calendario mensual.



Precaución: Siempre desconecte el suministro eléctrico antes de limpiar el condensador. El incumplimiento de esta instrucción puede provocar una electrocución.

- 7. Si la máquina es enfriada por agua, revise las líneas de agua en busca de dobleces y fugas. Los dobleces pueden ocurrir al mover la máquina hacia delante y hacia atrás para tareas de limpieza o mantenimiento. Las líneas de agua deterioradas o agrietadas deben ser reemplazadas únicamente por distribuidores autorizados por Taylor.

Almacenamiento invernal

Si el restaurante estará cerrado durante los meses de invierno, es importante observar ciertas precauciones para proteger el congelador, sobre todo si el edificio no tendrá calefacción y estará expuesto a condiciones de congelación.

Desconecte el congelador del suministro eléctrico principal para evitar posibles daños eléctricos.

Desconecte el suministro de agua en los congeladores enfriados por agua. Libere la presión del resorte de la válvula de agua. Use la presión del aire del lado de salida para expulsar los residuos de agua del condensador. **Esto es muy importante.** El incumplimiento de este procedimiento puede provocar daños graves y costosos al sistema de refrigeración.

Un distribuidor de productos Taylor de su localidad puede realizar este servicio de almacenamiento invernal.

Envuelva las piezas removibles del congelador, como la batidora, las cuchillas, el eje motor y la puerta del congelador, y colóquelas en un lugar seco y protegido. Las molduras y juntas pueden protegerse con una envoltura de papel impermeable. Todas las piezas deben limpiarse minuciosamente para eliminar los residuos de mezcla seca o lubricante, que pueden atraer ratones y otras alimañas.

Es recomendable que un técnico de servicio autorizado realice el drenado para el almacenamiento invernal, para asegurar la eliminación de toda el agua. De esta manera se protegerán los componentes contra la congelación y posibles rupturas.

Sección 8 Guía de resolución de problemas

PROBLEMA	CAUSA PROBABLE	SOLUCIÓN	PÁGINA REF.
1. No se surte producto.	a. Poca mezcla. La lámpara indicadora de condición sin mezcla está encendida.	a. Agregue mezcla a la tolva. Regrese a la modalidad automática.	34
	b. El interruptor de energía está en la posición de apagado.	b. Encienda el interruptor de energía y seleccione la modalidad automática.	33
	c. La máquina no está en la modalidad automática.	c. Seleccione la modalidad automática y permita que la máquina concluya el ciclo antes de extraer producto.	34
	d. El motor de la batidora está apagado por restablecimiento. Aparece el mensaje SBRECARG BATIDOR.	d. Apague la máquina. Presione el botón de restablecimiento. Vuelva a encender la máquina en la modalidad automática.	---
	e. El controlador del motor de la bomba está apagado por una sobrecarga interna.	e. Apague el interruptor de energía. Extraiga y limpie la bomba de mezcla. Deje pasar al menos dos minutos con el interruptor de energía apagado para que se restablezca el controlador. Una vez restablecida la alimentación eléctrica y antes de instalar la bomba, presione la tecla de la bomba y compruebe que el eje de la bomba gire en sentido contrario al de las manecillas. Nota: Si esto no corrige el problema o si la rotación es en sentido de las manecillas, llame a un técnico de servicio autorizado.	---
	f. El tubo de alimentación de mezcla o el anillo de retención no está bien instalado.	f. Compruebe que el tubo de alimentación y el anillo de retención de goma estén bien instalados.	31, 34
	g. Acumulación de mantequilla en la bomba.	g. Quite la bomba de mezcla con cuidado, límpiela y vuelva a instalarla.	36
	h. Mezcla congelada en el orificio de entrada de mezcla.	h. Llame a un técnico de servicio autorizado.	---
	i. La manivela esférica de la bomba de mezcla está rota.	i. Llame a un técnico de servicio autorizado.	---
2. No funciona el tablero de control (interruptor de energía encendido).	a. La máquina está desconectada.	a. Conecte la máquina a una toma eléctrica de pared.	---
	b. El cortacircuito está apagado o un fusible está fundido.	b. Encienda el cortacircuito o reemplace el fusible.	---

PROBLEMA	CAUSA PROBABLE	SOLUCIÓN	PÁGINA REF.
3. El producto es demasiado suave.	a. La tasa de extracción está configurada a un valor demasiado rápido.	a. Ajuste la tasa de extracción: 5 a 7.5 oz (142 a 213 g) de producto, por peso, en 10 segundos.	29
4. El producto es demasiado espeso.	a. El cilindro refrigerante no se ha cebado correctamente.	a. Drene el cilindro refrigerante y vuelva a cebar la máquina.	34
	b. Armado incorrecto de la bomba de aire y mezcla.	b. Arme y lubrique la bomba siguiendo las instrucciones de este manual.	30
	c. Control de viscosidad ajustado a un valor demasiado frío.	c. Llame a un técnico de servicio autorizado.	---
	d. Mezcla congelada en el orificio de entrada de mezcla.	d. Llame a un técnico de servicio autorizado.	---
5. La mezcla en la tolva está demasiado caliente.	a. La tapa de la tolva no está en la posición correcta.	a. Limpie y desinfecte la tapa de la tolva y colóquela en la posición correcta.	34
	b. El agitador no está instalado.	b. Limpie, desinfecte e instale el agitador.	34
	c. La temperatura de la tolva está desajustada.	c. Llame a un técnico de servicio autorizado.	---
6. La mezcla en la tolva está demasiado fría.	a. La temperatura de la tolva está desajustada.	a. Llame a un técnico de servicio autorizado.	---
7. Las sondas de mezcla baja y condición sin mezcla no están funcionando.	a. Depósitos lácteos acumulados en la tolva.	a. Limpie las tolvas minuciosamente.	37
8. La bomba de mezcla no funciona.	a. El controlador del motor de la bomba está apagado por una sobrecarga interna.	a. Apague el interruptor de energía. Extraiga y limpie la bomba de mezcla. Deje pasar al menos dos minutos con el interruptor de energía apagado para que se restablezca el controlador. Una vez restablecida la alimentación eléctrica y antes de instalar la bomba, presione la tecla de la bomba y compruebe que el eje de la bomba gire en sentido contrario al de las manecillas. Nota: Si la rotación es en sentido de las manecillas, llame a un técnico de servicio autorizado.	---
9. Se acumula producto en la parte superior de la puerta del congelador.	a. La junta tórica superior de la válvula de extracción está desgastada o mal lubricada.	a. Reemplace la junta tórica o lubríquela correctamente.	28

PROBLEMA	CAUSA PROBABLE	SOLUCIÓN	PÁGINA REF.
10. Fugas excesivas de mezcla por la parte inferior del surtidor de la puerta.	a. La junta tórica inferior de la válvula de extracción está desgastada o mal lubricada.	a. Reemplace la junta tórica o lubríquela correctamente.	28
11. Fugas excesivas de mezcla a la bandeja de goteo.	a. El sello del eje motor está desgastado o mal lubricado.	a. Reemplace el sello o lubríquelo correctamente.	25
	b. El sello está instalado al revés en el eje motor.	b. Instale la pieza correctamente.	25
	c. Lubricación incorrecta del eje motor.	c. Lubrique las piezas de manera correcta.	25
	d. El eje motor y el conjunto de la batidora funcionan hacia delante.	d. Llame a un técnico de servicio autorizado.	---
	e. Cojinete de armazón trasero desgastado.	e. Llame a un técnico de servicio autorizado.	---
	f. Caja de engranajes desalineada.	f. Llame a un técnico de servicio autorizado.	---
12. El eje motor está atorado en el acoplamiento motor.	a. Acumulación de mezcla y lubricante en el acoplamiento motor.	a. Cepille regularmente la zona del cojinete de armazón trasero.	37
	b. Esquinas redondeadas en el eje motor, el acoplamiento motor o ambos.	b. Llame a un técnico de servicio autorizado.	---
	c. Caja de engranajes desalineada.	c. Llame a un técnico de servicio autorizado.	---
13. Las paredes del cilindro refrigerante están melladas.	a. El cojinete delantero falta o está dañado.	a. Instale o reemplace el cojinete delantero.	27
	b. Las cuchillas raspadoras están dañadas.	b. Reemplace las cuchillas raspadoras.	26
	c. La unidad se colocó en la modalidad automática antes de extraer toda la solución desinfectante del cilindro refrigerante.	c. Coloque la unidad en la modalidad automática únicamente después finalizar el cebado extraer toda la solución desinfectante.	33
	d. La varilla amortiguadora de la puerta del congelador está rota.	d. Reemplace la puerta del congelador.	---
	e. Los postes de la batidora están rotos.	e. Reemplace el conjunto de la batidora.	26
	f. El conjunto de la batidora está torcido.	f. Reemplace el conjunto de la batidora.	---
	g. Caja de engranajes desalineada.	g. Llame a un técnico de servicio autorizado.	---

PROBLEMA	CAUSA PROBABLE	SOLUCIÓN	PÁGINA REF.
14. El producto produce chasquidos al servirse.	a. La tasa de extracción está configurada a un valor demasiado rápido.	a. Ajuste la tasa de extracción: 5 a 7.5 oz (142 a 213 g) de producto, por peso, en 10 segundos.	29
	b. La bomba está armada de manera incorrecta.	b. Arme y lubrique la bomba siguiendo las instrucciones de este manual.	30
	c. El cilindro refrigerante no se ha cebado correctamente.	c. Drene el cilindro refrigerante y vuelva a cebar la máquina.	34

Sección 9 Calendario de reemplazo de piezas

DESCRIPCIÓN DE LA PIEZA	CADA 3 MESES	CADA 6 MESES	CADA AÑO
Cuchilla raspadora	X		
Sello del eje motor	X		
Junta de la puerta del congelador	X		
Cojinete delantero	X		
Zapatas delanteras de la batidora	X		
Boquillas de moldeado	X		
Junta tórica de la válvula de extracción	X		
Junta tórica del tubo de alimentación de mezcla	X		
Junta tórica de la bomba	X		
Junta tórica del tapón de cebado	X		
Junta de la válvula de la bomba	X		
Anillo de retención del tubo de alimentación de mezcla	X		
Junta tórica del eje motor de la bomba	X		
Cepillo de cerdas, 3" x 7"		Inspeccione y reemplace si es necesario	Mínimo
Cepillo de cerdas, 1" x 2"		Inspeccione y reemplace si es necesario	Mínimo
Cepillo de cerdas negras, 1" x 2"		Inspeccione y reemplace si es necesario	Mínimo
Cepillo doble		Inspeccione y reemplace si es necesario	Mínimo

GARANTÍA LIMITADA DE TAYLOR COMPANY PARA CONGELADORES

Taylor Company, tiene el placer de ofrecer esta garantía limitada para el equipo congelador nuevo de la marca Taylor que Taylor ofrece al público en general (el "Producto"), exclusivamente para el comprador original.

GARANTÍA LIMITADA

Taylor garantiza el Producto contra fallas causadas por defectos en materiales o mano de obra en condiciones normales de uso y servicio, como sigue. Todos los períodos de garantía comienzan a partir de la fecha de instalación del Producto original. Si una pieza falla como consecuencia de un defecto durante el período de garantía correspondiente, Taylor, a través de un distribuidor o de una agencia de servicio autorizados por Taylor, proveerá una pieza nueva o reconstruida, a opción de Taylor, como reemplazo de la pieza defectuosa, si cargo por la pieza. Salvo que se estipule en este documento, estas son las obligaciones exclusivas de Taylor en virtud de esta garantía limitada por una falla del Producto. Esta garantía limitada está sujeta a todas las disposiciones, condiciones, limitaciones y exclusiones indicadas a continuación y en el reverso (de haberlo) de este documento.

Producto	Pieza	Período de garantía limitada
Helados cremosos	Conjunto de armazón aislado	Cinco (5) años
Yogur helado	Compresor de refrigeración	Cinco (5) años
Batidos	(excepto válvula de servicio)	
Smoothies	Motores de batidora	Dos (2) años
Bebidas heladas	Engranaje motor de la batidora	Dos (2) años
Postres por lotes	Tarjetas de circuitos impresos y controladores Softech a partir del número de serie H8024200	Dos (2) años
	Piezas no indicadas en otras partes de esta tabla o excluidas a continuación	Un (1) año

CONDICIONES DE LA GARANTÍA LIMITADA

1. Si no es posible verifica la fecha de instalación original del Producto, el período de la garantía limitada comenzará noventa (90) días después de la fecha de fabricación del Producto (indicada por el número de serie del Producto). En el momento del servicio podría requerirse un comprobante de compra.
2. Esta garantía limitada únicamente será válida si el Producto es instalado, y todo el trabajo de servicio requerido para el Producto es realizado, por un distribuidor o una agencia de servicio autorizados por Taylor, y solamente si se utilizan piezas Taylor nuevas genuinas.
3. La instalación, el uso, el cuidado y el mantenimiento deberán ser normales y de conformidad con todas las instrucciones contenidas en el manual de operación de Taylor.
4. Las piezas defectuosas deberán devolverse al distribuidor o a la agencia de servicio autorizados por Taylor para obtener un crédito.
5. El uso de cualquier refrigerante distinto del especificado en la etiqueta de datos del producto anulará esta garantía limitada.

EXCEPCIONES A LA GARANTÍA LIMITADA

Esta garantía limitada **no** cubre lo siguiente:

1. Mano de obra ni otros costos de diagnóstico, reparación, retiro, instalación, envío, servicio o manejo de piezas defectuosas, piezas de repuesto o Productos nuevos.
2. Mantenimiento, limpieza y lubricación normales, tal como se describen en el manual de operación de Taylor, incluso la limpieza de condensadores.

3. Reemplazo de artículos de desgaste designados como piezas clase "000" en el manual de operación de Taylor.
4. Mangueras externas, fuentes de alimentación eléctrica y puesta a tierra de la máquina.
5. Piezas no provistas o designadas por Taylor, o daños que resulte de su uso.
6. Viajes adicionales o tiempo de espera porque se ha impedido que el técnico de servicio comience a realizar el trabajo de garantía prontamente después de su llegada.
7. Fallas, daños o reparaciones como consecuencia de instalación deficiente, aplicación indebida, abuso, falta de servicio o servicio impropio, alteración no autorizada o funcionamiento o uso incorrectos según lo indicado en el manual de operación de Taylor, como serían no utilizar técnicas, las herramientas o los suministros de limpieza apropiados para el armado o la limpieza.
8. Fallas, daños o reparaciones como consecuencia de robo, vandalismo, viento, lluvia, inundación, mareas altas, agua, relámpagos, terremotos o cualquier otro desastre natural, fuego, entornos corrosivos, infestación de insectos o roedores, o cualquier otro siniestro, accidente o condición que esté fuera del control razonable de Taylor; funcionamiento por debajo o por encima de las especificaciones de suministro eléctrico o de agua del Producto; o componentes reparados o alterados de una manera que, a juicio del fabricante, afecte negativamente el desempeño o el desgaste o deterioro normales.
9. Cualquier Producto comprado por Internet.
10. Incapacidad para encender debido a condiciones de voltaje, fusibles fundidos, cortacircuitos abiertos o daños provocados por interrupciones o deficiencias en el servicio eléctrico.
11. Costos eléctricos o de combustible, o incrementos en los costos de electricidad o combustible, por la razón que sea.
12. Daños que resulten del uso de cualquier refrigerante distinto del especificado en la etiqueta de datos del producto anulará esta garantía limitada.
13. Cualquier costo de reemplazo, relleno o desecho de refrigerante, incluido el costo del refrigerante.
14. **CUALQUIER DAÑO ESPECIAL, INDIRECTO O CONSECUENTE A LA PROPIEDAD O COMERCIAL, DE LA NATURALEZA QUE SEA.** Algunas jurisdicciones no permiten la exclusión de daños incidentes o consecuentes, por lo cual esta limitación tal vez no se aplique a usted.

Esta garantía limitada le concede derechos legales específicos y usted también podría tener otros derechos, los cuales varían de una jurisdicción a otra.

LIMITACIÓN DE LA GARANTÍA

ESTA GARANTÍA LIMITADA ES EXCLUSIVA Y SUSTITUYE A TODAS LAS DEMÁS GARANTÍAS, CONDICIONES O REMEDIOS LEGALES, INCLUSO GARANTÍAS IMPLÍCITAS O CONDICIONES DE COMERCIABILIDAD O IDONEIDAD PARA UN FIN ESPECÍFICO. EL ÚNICO REMEDIO DEL PROPIETARIO ORIGINAL REFERENTE A LOS PRODUCTOS SERÁ LA REPARACIÓN O EL REEMPLAZO DE LOS COMPONENTES DEFECTUOSOS, CONFORME A LOS TÉRMINOS Y CONDICIONES DE ESTA GARANTÍA LIMITADA. SE EXCLUYEN DE MANERA EXPRESA TODOS LOS DERECHOS A INDEMNIZACIÓN POR DAÑOS CONSECUENTES O INCIDENTES (INCLUSO RECLAMACIONES POR PÉRDIDA DE VENTAS, PÉRDIDA DE GANANCIAS, PÉRDIDA DE PRODUCTOS, DAÑOS A BIENES O GASTOS DE SERVICIO). LAS GARANTÍAS EXPRESAS PRESENTADAS EN ESTA GARANTÍA LIMITADA NO PODRÁN SER ALTERADAS, AMPLIADAS O CAMBIADAS POR EL DISTRIBUIDOR, EL CONCESIONARIO O CUALQUIER OTRA PERSONA.

RECURSOS LEGALES

El propietario **deberá** notificar por escrito a Taylor, mediante una carta certificada o registrada, a la siguiente dirección, de cualquier defecto o queja con respecto al Producto, enunciando el defecto o la queja y una solicitud específica de reparación, reemplazo o cualquier otra corrección del Producto bajo garantía, enviada por correo al menos treinta (30) días antes de recurrir a cualquier derecho o recurso legal.

Taylor Company
750 N. Blackhawk Blvd.
Rockton, IL 61072, Estados Unidos.

Sección 11 Garantía limitada de las piezas

GARANTÍA LIMITADA DE TAYLOR COMPANY PARA PIEZAS TAYLOR GENUINAS

Taylor Company, tiene el placer de ofrecer esta garantía limitada para piezas y componentes de repuesto Taylor genuinos que Taylor ofrece al público en general (las "Piezas"), exclusivamente para el comprador original.

GARANTÍA LIMITADA

Taylor garantiza las Piezas contra fallas causadas por defectos en materiales o mano de obra en condiciones normales de uso y servicio, como sigue. Todos los períodos de garantía comienzan a partir de la fecha de instalación de la Pieza en la unidad Taylor. Si una Pieza falla como consecuencia de un defecto durante el período de garantía correspondiente, Taylor, a través de un distribuidor o de una agencia de servicio autorizados por Taylor, proveerá una Pieza nueva o reconstruida, a opción de Taylor, como reemplazo de la Pieza defectuosa, si cargo por la Pieza. Salvo que se estipule en este documento, estas son las obligaciones exclusivas de Taylor en virtud de esta garantía limitada por una falla de la Pieza. Esta garantía limitada está sujeta a todas las disposiciones, condiciones, limitaciones y exclusiones indicadas a continuación y en el reverso (de haberlo) de este documento.

Pieza o código de clase de garantía de pieza	Período de garantía limitada
Piezas de clase 103 ¹	Tres (3) meses
Piezas de clase 212 ²	Doce (12) meses
Piezas de clase 512	Doce (12) meses
Piezas de clase 000	Sin garantía
Núm. cat. Taylor 072454 (motor de 24 VCC *C832/C842*)	Cuatro (4) años

CONDICIONES DE LA GARANTÍA LIMITADA

1. Si no es posible verificar la fecha de instalación original de la Pieza, podría requerirse un comprobante de compra en el momento del servicio.
2. Esta garantía limitada únicamente será válida si la Pieza es instalada y todo el trabajo de servicio relacionado con la Pieza es realizada por un distribuidor o una agencia de servicio autorizados por Taylor.
3. La garantía limitada se aplica únicamente a Piezas que sigan siendo utilizadas por el propietario original en su lugar de instalación original y en la unidad de instalación original.
4. La instalación, el uso, el cuidado y el mantenimiento deberán ser normales y de conformidad con todas las instrucciones contenidas en el manual de operación de Taylor.
5. Las Piezas defectuosas deberán devolverse al distribuidor o a la agencia de servicio autorizados por Taylor para obtener un crédito.
6. No se pretende que esta garantía reduzca el período de cobertura de cualquier garantía provista de conformidad con una garantía limitada de Taylor aparte para congeladores o parrillas.
7. El uso de cualquier refrigerante distinto del especificado para la unidad en la cual está instalada la pieza anulará esta garantía limitada.

^{1,2} Con la excepción de que el número de catálogo Taylor [032129SER2](#) (compresor de aire, 230 V SERV) y el número de catálogo Taylor [075506SER1](#) (compresor de aire, 115 V, 60 Hz) tendrán un período de garantía limitada de doce (12) meses al usarse en congeladores Taylor, y un período de garantía limitada de dos (2) años al usarse en parrillas Taylor.

EXCEPCIONES A LA GARANTÍA LIMITADA

Esta garantía limitada **no** cubre lo siguiente:

1. Mano de obra ni otros costos de diagnóstico, reparación, retiro, instalación, envío, servicio o manejo de Piezas defectuosas, Piezas de repuesto o Piezas nuevas.
2. Mantenimiento, limpieza y lubricación normales, tal como se describen en el manual de operación de Taylor, incluso la limpieza de condensadores o de carbón o grasa acumulados.
3. Servicio requerido, ya sea limpieza o reparaciones generales, para devolver los conjuntos de las superficies de cocinado, incluso las placas superiores e inferiores, a condiciones operativas para lograr el cocinado apropiado o permitir el armado correcto de las hojas antiadherentes y pinzas como resultado de la acumulación de grasa en las superficies de cocinado, incluso, sin limitación, las placas superiores e inferiores y los costados y la parte superior de la campana.
4. Reemplazo de superficies de cocinado, incluidas las placas superiores e inferiores, como consecuencia de picaduras o corrosión (o, en el caso de la placa superior, debido a una pérdida de revestimiento) como consecuencia de daños causados por el impacto de espátulas u otros utensilios pequeños empleados durante el proceso de cocinado o como resultado del uso de limpiadores, materiales de limpieza o procesos de limpieza no aprobados por Taylor.
5. Reemplazo de piezas de desgaste designadas como de clase "000" en el manual de operación de Taylor, o de hojas antiadherentes o pinzas para el conjunto de la placa superior del Producto.
6. Mangueras externas, fuentes de alimentación eléctrica y puesta a tierra de la máquina.
7. Piezas no provistas o designadas por Taylor, o daños que resulte de su uso.
8. Viajes adicionales o tiempo de espera porque se ha impedido que el técnico de servicio comience a realizar el trabajo de garantía prontamente después de su llegada.
9. Fallas, daños o reparaciones como consecuencia de instalación deficiente, aplicación indebida, abuso, falta de servicio o servicio impropio, alteración no autorizada o funcionamiento o uso incorrectos según lo indicado en el manual de operación de Taylor, como serían no utilizar técnicas, las herramientas o los suministros de limpieza apropiados para el armado o la limpieza.
10. Fallas, daños o reparaciones como consecuencia de robo, vandalismo, viento, lluvia, inundación, mareas altas, agua, relámpagos, terremotos o cualquier otro desastre natural, fuego, entornos corrosivos, infestación de insectos o roedores, o cualquier otro siniestro, accidente o condición que esté fuera del control razonable de Taylor; funcionamiento por debajo o por encima de las especificaciones de suministro de gas, eléctrico o de agua de la unidad donde está instalada la Pieza; o Piezas o unidades en las que se han instalado que hayan sido reparadas o alteradas de una manera que, a juicio de Taylor, afecte negativamente el desempeño o el desgaste o deterioro normales.
11. Cualquier Pieza comprada por Internet.
12. Incapacidad para encender debido a condiciones de voltaje, fusibles fundidos, cortacircuitos abiertos o daños provocados por interrupciones o deficiencias en el servicio eléctrico.
13. Costos de electricidad, gas u otros combustibles, o incrementos en los costos de electricidad o combustibles, por la razón que sea.
14. Los daños que resulten del uso de cualquier refrigerante distinto del especificado para la unidad en la cual está instalada la Pieza anularán esta garantía limitada.
15. Cualquier costo de reemplazo, relleno o desecho de refrigerante, incluido el costo del refrigerante.
16. **CUALQUIER DAÑO ESPECIAL, INDIRECTO O CONSECUENTE A LA PROPIEDAD O COMERCIAL, DE LA NATURALEZA QUE SEA.** Algunas jurisdicciones no permiten la exclusión de daños incidentes o consecuentes, por lo cual esta limitación tal vez no se aplique a usted.

Esta garantía limitada le concede derechos legales específicos y usted también podría tener otros derechos, los cuales varían de una jurisdicción a otra.

LIMITACIÓN DE LA GARANTÍA

ESTA GARANTÍA LIMITADA ES EXCLUSIVA Y SUSTITUYE A TODAS LAS DEMÁS GARANTÍAS, CONDICIONES O REMEDIOS LEGALES, INCLUSO GARANTÍAS IMPLÍCITAS O CONDICIONES DE COMERCIALIZACIÓN O IDONEIDAD PARA UN FIN ESPECÍFICO. EL ÚNICO REMEDIO DEL PROPIETARIO ORIGINAL REFERENTE A LOS PRODUCTOS SERÁ LA REPARACIÓN O EL REEMPLAZO DE LAS PIEZAS DEFECTUOSAS, CONFORME A LOS TÉRMINOS Y CONDICIONES DE ESTA GARANTÍA LIMITADA. SE EXCLUYEN DE MANERA EXPRESA TODOS LOS DERECHOS A INDEMNIZACIÓN POR DAÑOS CONSECUENTES O INCIDENTES (INCLUSO RECLAMACIONES POR PÉRDIDA DE VENTAS, PÉRDIDA DE GANANCIAS, PÉRDIDA DE PRODUCTOS, DAÑOS A BIENES O GASTOS DE SERVICIO). LAS GARANTÍAS EXPRESAS PRESENTADAS EN ESTA GARANTÍA LIMITADA NO PODRÁN SER ALTERADAS, AMPLIADAS O CAMBIADAS POR EL DISTRIBUIDOR, EL CONCESIONARIO O CUALQUIER OTRA PERSONA.

RECURSOS LEGALES

El propietario **deberá** notificar por escrito a Taylor, mediante una carta certificada o registrada, a la siguiente dirección, de cualquier defecto o queja con respecto a la Pieza, enunciando el defecto o la queja y una solicitud específica de reparación, reemplazo o cualquier otra corrección de la Pieza bajo garantía, enviada por correo al menos treinta (30) días antes de recurrir a cualquier derecho o recurso legal.

Taylor Company
750 N. Blackhawk Blvd.
Rockton, IL 61072, Estados Unidos.